



LABELING & MARKING

PRINT APPLY SERIES



BEYOND PERFORMANCE
I.O.T. GENERATION



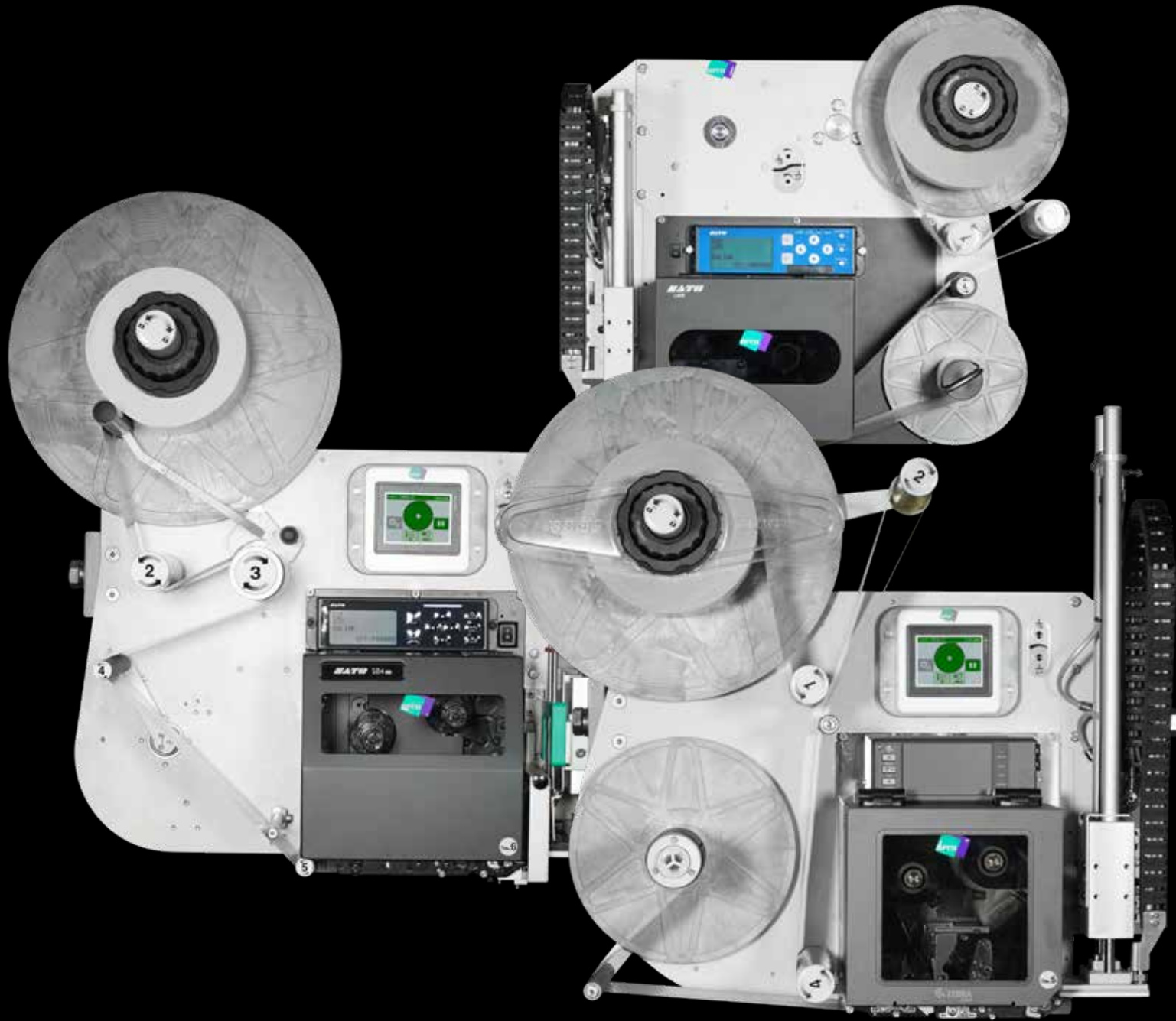

SERIES

- *Flexibility*

Print apply labeling with “in-line” variable data printing allows you to avoid expensive stocks of customized packaging. A self-adhesive print apply has limited dimensions and can also be moved between the various production lines of the plant

- *Simplicity and cleanliness*

Easy to use machines for any operator; no “glue” to heat, wash, feed

- *Efficiency*

Self-adhesive labeling machines generate limited waste (“zero waste” in the case of linerless technology). The very fast “format changes” do not require the replacement of components

- *Quality and productivity*

Thermal transfer guarantees the best print quality for text, graphic and both mono and bidimensional barcodes. The automatic application can also be performed in a “non stop” configuration

- *Flessibilità*

L'etichettatura print apply con stampa dei dati variabili in linea consente di evitare gli onerosi stock di imballi e confezioni personalizzate. Un'etichettatrice autoadesiva ha ingombri contenuti e si può anche spostare tra le varie linee produttive dello stabilimento

- *Semplicità e pulizia*

Macchine facili da usare per qualsiasi operatore; nessuna “colla” da scaldare, lavare, alimentare

- *Efficienza*

Le etichettatrici per autoadesivo generano scarti contenuti (“zero scarti” nel caso della tecnologia linerless). I “cambi formato” rapidissimi non necessitano la sostituzione di componenti

- *Qualità e produttività*

Il trasferimento termico garantisce la migliore qualità di stampa per testi, grafica e codici a barre mono e bidimensionali. L'applicazione automatica può essere effettuata anche in configurazione “non stop”

<i>INDUSTRY 5.0</i>	p. 6
INDUSTRIA 5.0	
<i>FREE TO CHOOSE</i>	p. 10
LIBERI DI SCEGLIERE	
MARKET POSITIONING	p. 12
EASYLINER	p. 14
LINERPLUS 5.0	p. 20
LOGISTIC LINERLESS	p. 30
LINERLESS 5.0	p. 38
<i>EXTRAORDINARY ACCESS</i>	p. 46
ACCESSO STRAORDINARIO	
<i>FAST COMMUNICATIONS</i>	p. 52
COMUNICAZIONI VELOCI	
<i>ELECTRONICS</i>	p. 60
ELETTRONICA	
<i>PRODUCTIVITY</i>	p. 66
PRODUTTIVITÀ	
<i>SOLIDITY</i>	p. 72
SOLIDITÀ	
<i>RELEVANT DETAILS</i>	p. 78
DETTAGLI RILEVANTI	
<i>SIMPLE MAINTENANCE</i>	p. 82
MANUTENZIONE SEMPLICE	
<i>SAFETY</i>	p. 86
SICUREZZA	
<i>EXCEPTIONAL SUPPORT</i>	p. 90
SUPPORTO ECCEZIONALE	
T.T. DIGITAL PRINT MODULES	p. 96
OFF-LINE T.T. PRINTING MODULE	p. 98
T.T. PRINT QUALITY	p. 93
INSPECTOR	p. 104

<i>UNIPAD LABEL PLATE</i>	p. 106
UNIPAD PIASTRE ETICHETTA	
COLLECTOR	p. 110
<i>PNEUMATIC APPLICATORS</i>	p. 114
APPLICATORI PNEUMATICI	
HPS - HIGH PRECISION SAFE	p. 116
HPS - HIGH PRECISION	p. 120
ELECTRIC HIGH PERFORMANCE	p. 122
SEAL-L/SEAL-L SOFT	p. 126
SEAL-U	p. 129
CONFIGURATIONS	p. 130
PIVOT SHORT ARM	p. 132
PIVOT MEDIUM/LONG ARM	p. 134
CONFIGURATIONS	p. 136
PIVOT-R BOX	p. 138
PIVOT-R PALLET	p. 140
CONFIGURATIONS	p. 147
P.A. MULTISIDE PALLET	p. 148
<i>SUPPORTS AND ADJUSTMENTS</i>	p. 152
SUPPORTI E REGOLAZIONI	
<i>AUTOMATIC ELEVATOR</i>	p. 158
ELEVATORE AUTOMATICO	
SPECIAL EXTRA LONG APPLICATOR	p. 160
<i>COMPARISON TABLES</i>	p. 162
TABELLE COMPARATIVE	

High quality only.

Always

Solo alta qualità.

Sempre

Summary

FROM INDUSTRY 4.0 TO 5.0 DA INDUSTRIA 4.0 A 5.0

The neologism **Industry 4.0** (or ‘fourth industrial revolution’) was originated in Germany and first used in 2011 at the Hannover Fair (Kagermann, Lukas and Wahlste). It will be definitively popularised in 2016 by Klaus Schwab, founder and president of the World Economic Forum.

Il neologismo **Industria 4.0** (o “quarta rivoluzione industriale”) nasce in Germania e viene utilizzato per la prima volta nel 2011 alla fiera di Hannover (Kagermann, Lukas e Wahlste). Sarà definitivamente reso popolare nel 2016 da Klaus Schwab, fondatore e presidente del World Economic Forum.



Industry 4.0 referred to processes of technological development and digitisation, aimed at defining new production models that are more effective and more efficient, because they are **increasingly automated, interconnected and characterised by the traceability of processes and products**. Processes that make use of collaborative robotics, artificial intelligence, the cloud and next-generation machines; **machines with advanced functionalities, intuitive interfaces, self-diagnostic capabilities and, above all, integrated with corporate information systems and the Internet of Things (IoT)**

Industria 4.0 si riferiva a processi di sviluppo tecnologico e di digitalizzazione, atti a definire nuovi modelli di produzione più efficaci e più efficienti, perché **sempre più automatizzati, interconnessi e caratterizzati dalla tracciabilità di processi e prodotti**. Processi che si avvalgono della robotica collaborativa, dell’intelligenza artificiale, del cloud e di macchine di nuova generazione; **macchine dotate di funzionalità avanzate, interfacce intuitive, capacità di autodiagnosi e, soprattutto, integrate ai sistemi informativi aziendali e all’internet delle cose (IoT)**

Industry 5.0 Industria 5.0

*The philosophy of **Industry 5.0**, illustrated on the European Commission's official website, continues to uphold the centrality of modern technology (4.0), but places new emphasis on the fact that technological advancement is a tool to be used not only to generate economic value, but also environmental and social value. **Environmental, because thanks to technology, it is possible to reduce consumption** and polluting emissions, optimise the exploitation of resources and encourage the implementation of a circular economy. In other words, it is possible to reverse the trend of the past that has always seen industrial development cause serious damage to our planet. **Social, because the well-being of the worker must be placed at the centre of the production process:** people must concretely benefit from technological advancement and develop the skills necessary to work in the new context, with particular reference to digital knowledge. Finally, Industry 5.0 considers the digital and green transition indispensable, not least to develop the necessary resilience through which industry can continue to produce and offer work, even in critical contexts such as the one generated by Covid 19. In short, an industry committed to socially responsible technological innovation, to develop prosperity and well-being by playing an active role in providing solutions to the challenges facing our society*

La filosofia di **Industria 5.0**, illustrata nel sito ufficiale della Commissione Europea, continua a sostenere la centralità della moderna tecnologia (4.0), ma pone nuova enfasi sul fatto che l'avanzamento tecnologico è uno strumento da impiegarsi non solo per generare valore economico, ma anche ambientale e sociale. **Ambientale, perché grazie alla tecnologia è possibile ridurre consumi** ed emissioni inquinanti, ottimizzare lo sfruttamento delle risorse e favorire l'implementazione di un'economia circolare. Cioè, è possibile invertire la tendenza del passato che ha sempre visto lo sviluppo industriale comportare danni gravi per il nostro pianeta. **Sociale, perché il benessere del lavoratore dev'essere posto al centro del processo produttivo:** le persone devono beneficiare concretamente dell'avanzamento tecnologico e sviluppare le competenze necessarie per lavorare nel nuovo contesto, con particolare riferimento alle conoscenze digitali. Infine, Industria 5.0 considera la transizione digitale e verde indispensabile, anche per sviluppare la necessaria **resilienza** grazie alla quale l'industria possa continuare a produrre e offrire lavoro, anche in contesti critici, come è stato quello generato dal Covid 19. In sintesi, un'industria impegnata nell'innovazione tecnologica socialmente responsabile, per sviluppare prosperità e benessere rivestendo un ruolo attivo nel fornire soluzioni alle sfide che attendono la nostra società

4.0

5.0



ARCA 5.0: ENERGY SAVING, SUSTAINABILITY AND HUMAN FOCUS

ARCA 5.0: RISPARMIO ENERGETICO, SOSTENIBILITA' E ATTENZIONE ALL'ESSERE UMANO

*Arca has been offering its 4.0 models since 2020: equipped with an intuitive touch screen graphic interface and connectable to the information system for bilateral data exchange. Today, the latest generation of Arca labellers meets Industry 5.0 criteria, thanks to a new machine management technology that ensures a **reduction in overall energy consumption of around 50%**, compared to the technology used previously (documented measurements conducted with equipment certified by a specialised third party company).*

*The integration of Arca labellers into the production line is optimised by embedded communication protocols that make the machines fully controllable from any plant intelligence; while visibility via web app ensures advanced functions, such as **push notifications of approaching end of roll, which prevent the stand-by of the entire line and the related consumption** (as well as the loss of production). Arca machines are manufactured in a business environment whose sustainability is monitored by **Ecovadis** (with maximum Gold Medal rating) in full compliance with ecological regulations.*

Arca propone i suoi modelli 4.0 fin dal 2020: dotati di interfaccia grafica intuitiva touch screen e connettabili al sistema informativo per lo scambio bilaterale di dati. Oggi, l'ultima generazione di etichettatrici Arca soddisfa i criteri di Industry 5.0, grazie ad una nuova tecnologia di gestione della macchina che assicura una **riduzione dei consumi energetici complessivi di circa il 50%**, rispetto alla tecnologia utilizzata in precedenza (misurazioni documentate, condotte con apparecchiature certificate da una società terza specializzata). L'integrazione delle etichettatrici Arca nella linea produttiva è ottimizzata dai protocolli di comunicazione embedded che rendono le macchine totalmente controllabili da qualsiasi intelligenza di stabilimento; mentre la visibilità via app web assicura funzionalità avanzate, come **le notifiche push di approssimarsi fine rotolo, che prevengono lo stand by dell'intera linea e i relativi consumi ad esso comunque connessi** (oltre alla mancata produzione).

Le macchine Arca sono fabbricate in un contesto aziendale la cui sostenibilità è monitorata da **Ecovadis** (con rating massimo Gold Medal) nel pieno rispetto delle normative ecologiche.



Certified



Corporation

Arca has voluntarily adopted the legal status of a **Benefit company** (law no. 208 of 28 December 2015) so, in addition to the aim of producing profits, it pursues a positive impact on society and the biosphere, operating in a responsible, sustainable and transparent manner towards its employees and, in general, its community. Our efforts are summarised in the annual impact report, which is attached to the annual report and published on the website. In addition, our environmental and social sustainability performance is measured and certified by **B-Corp** (the certification is issued by the US non-profit organisation B Lab). Arca supports and publicises **Linerless logistics labelling solutions** that respect the environment, optimise the use of natural resources and reduce the physical labour of the operator! This is also why Arca has been selected by a special committee of the European Community to participate in **Industry 5.0 Community of Practice (CoP 5.0)**; a committee that brings together a wide range of stakeholders from the European innovation ecosystem to share good practices, implement Industry 5.0 and contribute to the implementation of the New European Innovation Agenda (NEIA).

Arca ha volontariamente adottato lo stato giuridico di **società Benefit** (legge 28 dicembre 2015, n. 208) perciò, oltre allo scopo di produrre utili, persegue un impatto positivo sulla società e sulla biosfera, operando in modo responsabile, sostenibile e trasparente nei confronti dei propri collaboratori e, in generale, della propria comunità. I nostri sforzi sono riassunti nella relazione annuale di impatto, allegata al bilancio e pubblicata sul sito. Inoltre, le nostre performance di sostenibilità ambientale e sociale sono misurate e certificate **B-Corp** (la certificazione è rilasciata dall'ente non profit statunitense B Lab). Arca sostiene e divulga le **soluzioni di etichettatura logistica Linerless** che rispettano l'ambiente, ottimizzano l'impiego delle risorse naturali e riducono il lavoro fisico dell'operatore! Anche per questo Arca è stata selezionata, da un apposito comitato della Comunità Europea, per partecipare a **Industry 5.0 Community of Practice (CoP 5.0)**; un comitato che riunisce un'ampia gamma di stakeholder dell'ecosistema europeo dell'innovazione per condividere buone pratiche, implementare l'Industria 5.0 e contribuire all'attuazione della Nuova Agenda Europea dell'Innovazione (NEIA).



FREE TO CHOOSE
LIBERI DI SCEGLIERE



<i>Print apply</i>	<i>Max label reel diameter</i> Diametro max rotolo etichette	<i>Printing module available</i> Moduli di stampa disponibili	<i>Max* indicative printing speed up to</i> Massima* velocità di stampa indicativa fino a	<i>Printing resolution*</i> Risoluzione di stampa*
EASYLINER 101,6mm - 4"	250mm 9.8"	SATO	152 mm/sec - 5,9"/sec	8 dots/mm (203dpi)
LINERPLUS 5.0 101,6 - 152,4mm - 4 - 6"	360mm 14.17"	SATO	356 mm/sec* - 14"/sec*	8-12-24 dots/mm (203-305-609dpi)
		ZEBRA	305 mm/sec* - 12"/sec*	
LINERLESS 5.0 101,6 - 152,4mm - 4 - 6"	360mm 14.17"	SATO ZEBRA	254 mm/sec* - 10"/sec*	8-12-24 dots/mm (203-305-609dpi)

**depending on the specific TT printing module installed and its width. The print speed decreases with increasing resolution and is affected by the quality of the TT ribbon used and the specification graphics (complex images and barcode orientation)*

**dipendente dallo specifico modello di modulo di stampa installato e dalla sua larghezza. La velocità di stampa diminuisce con l'aumentare della risoluzione ed è influenzata dalla qualità del nastro TT impiegato e dalla specifica grafica (immagini complesse e orientamento dei codici a barre)*

Choose exactly what you need
Scegli esattamente quello che ti serve

The Arca S Series is the most comprehensive print apply program in the world; includes 3 models for every need and every market segment, including the innovative linerless technology. All, however, share 80% of the electromechanical components to ensure the reliability and competitiveness resulting from standardization; as well as the reduction of spare parts, the uniformity of the interface, the integration logic

La serie S di Arca è il programma di print apply più completo al mondo; comprende 3 modelli per ogni esigenza e ogni segmento di mercato, inclusa l'innovativa tecnologia linerless. Tutti, però, condividono l'80% dei componenti elettromeccanici per garantire l'affidabilità e la competitività derivante dalla standardizzazione; così come la riduzione dei ricambi, l'uniformità di interfaccia, la logica di integrazione



LINERPLUS 5.0



LINERLESS 5.0

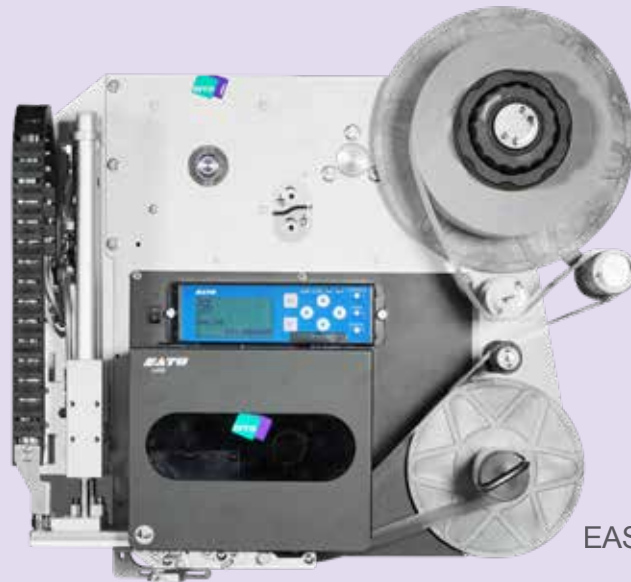

EASYLINER

Free to choose

MARKET POSITIONING

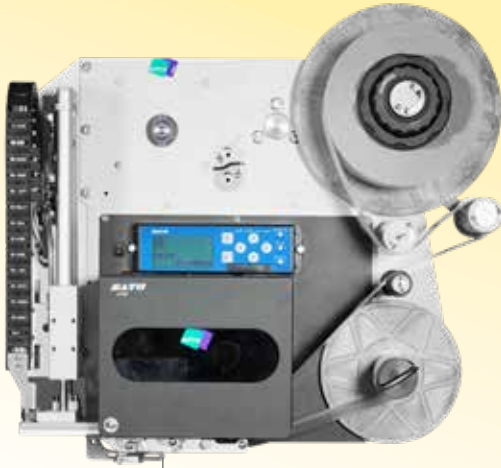

EASYLINER

152 mm/sec - 5,9"/sec
8 dots/mm (203dpi)

ENTRY LEVEL

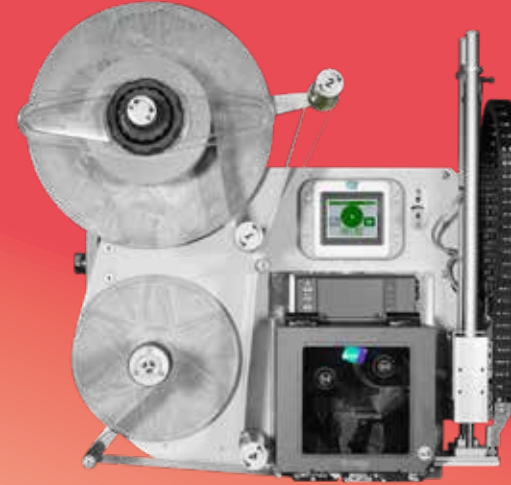

LINERPLUS 5.0

356 mm/sec - 14"/sec - SATO
305 mm/sec - 12"/sec - ZEBRA
8-12-24 dots/mm (203-305-609dpi)



LINERLESS 5.0

254 mm/sec - 10"/sec
8-12-24 dots/mm (203-305-609dpi)

PREMIUM LEVEL



MARKET POSITIONING

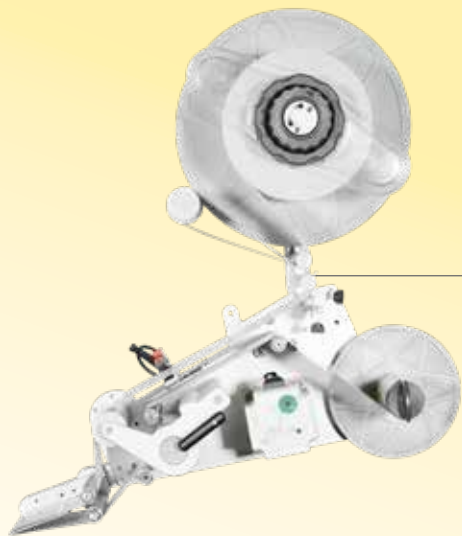

DYNAMIC
40 m/min

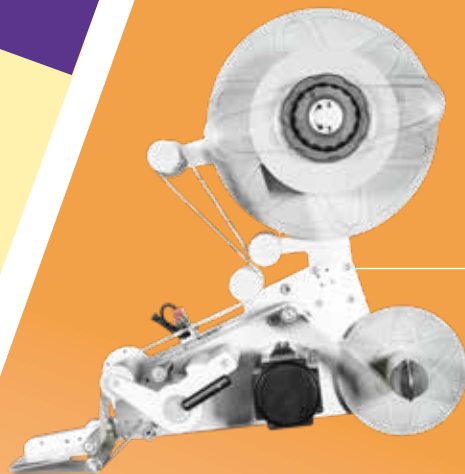

SHARP 5.0
40 m/min



EVOLUTION 5.0
50 m/min



WIND 5.0
120 m/min

FLASH 5.0
200 m/min



PERFORMANCE
5.0
80 m/min

ENTRY LEVEL

EFFICIENCY LEVEL

PREMIUM LEVEL



Discover the world of Arca labelers by browsing the appropriate documentation
Scopri il mondo delle etichettatrici Arca consultando l'apposita documentazione

Free to choose

S
SERIES

EASYLINER

ENTRY LEVEL PRODUCT

<i>Print apply</i>	<i>Max label reel diameter</i> Diametro max rotolo etichette	<i>Printing module available</i> Moduli di stampa disponibili	<i>Max indicative printing speed up to</i> Massima velocità di stampa indicativa fino a	<i>Printing resolution</i> Risoluzione di stampa
EASYLINER 101,6mm - 4"	250mm 9.8"	SATO	152 mm/sec - 5,9"/sec	8 dots/mm (203dpi)





***The economy of Arca
is suitable for any budget***

*The small size and ease of use make
it the ideal solution for any production
line and in any low to medium output
automatic machine.*

*It can be equipped with different
applicators and all important accessories*

**L'economica di Arca adatta a
qualsiasi budget**

Le dimensioni ridotte e la
massima semplicità d'uso ne fanno
la soluzione ideale per qualsiasi linea
produttiva e in qualsiasi macchina
automatica a bassa e media produttività.
È equipaggiabile con diversi applicatori e
con tutti gli accessori più importanti

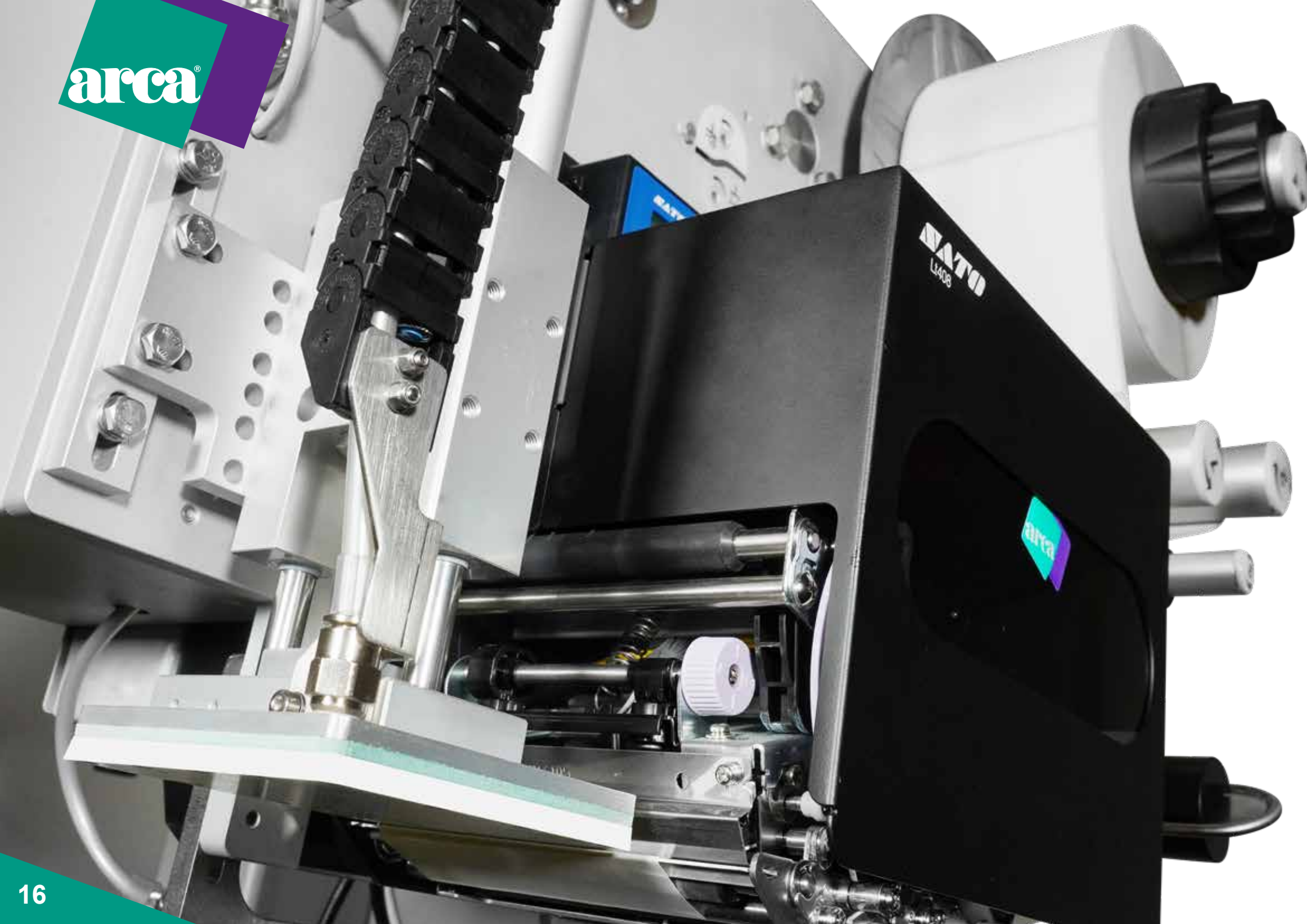

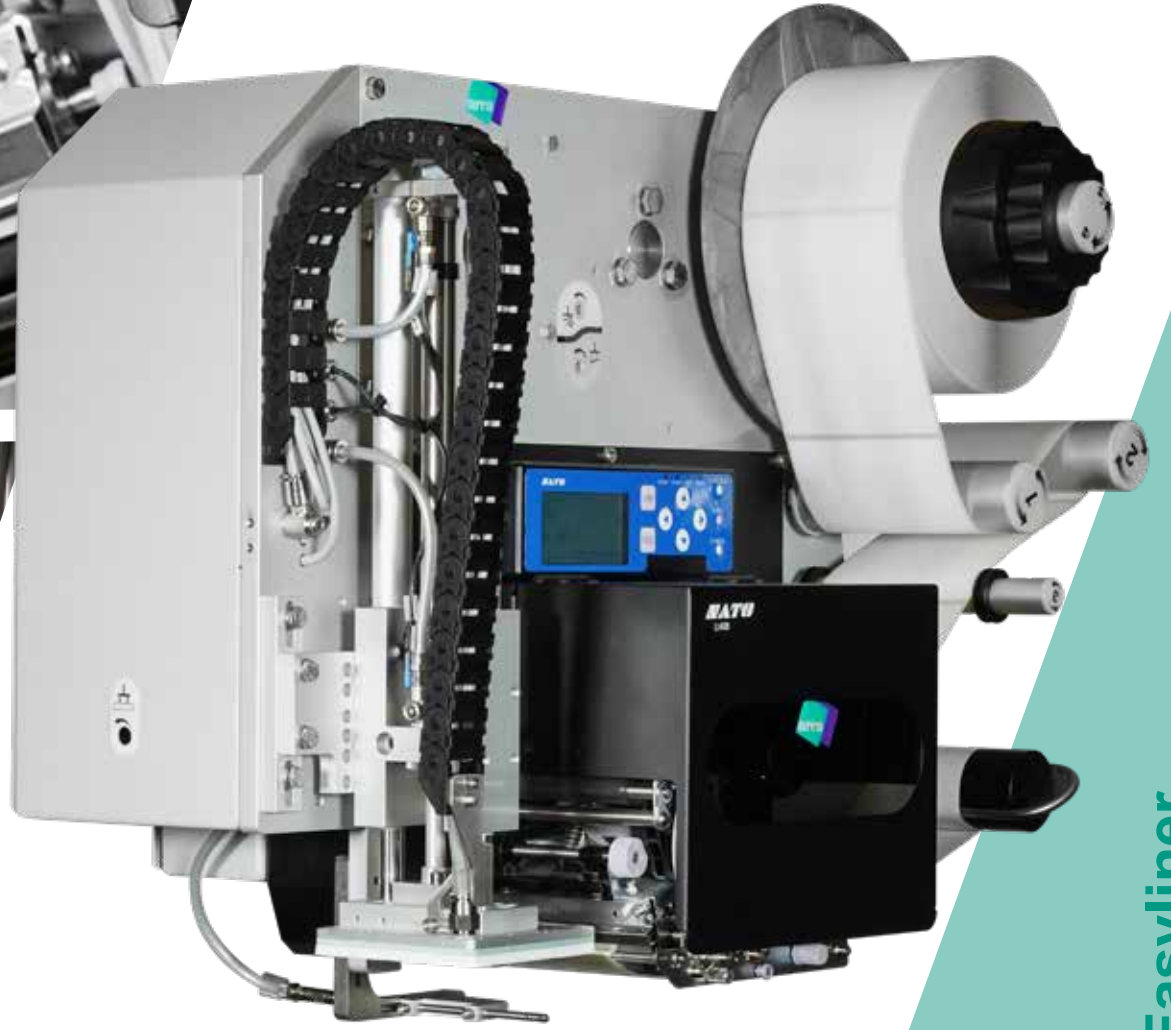



EASYLINER - FACTS



Low end only

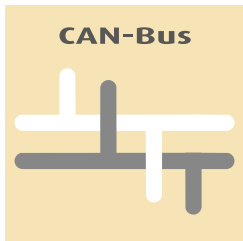
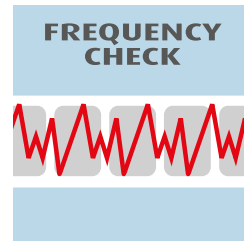
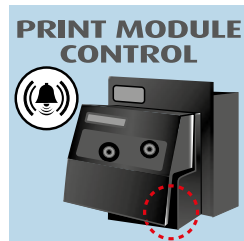
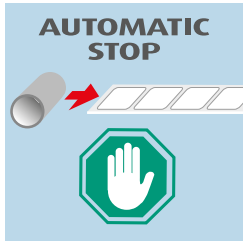
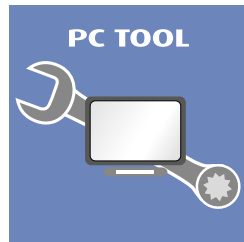
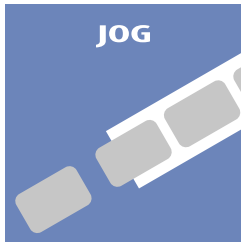
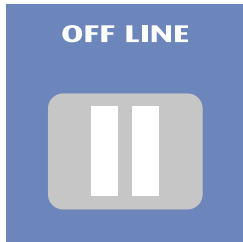
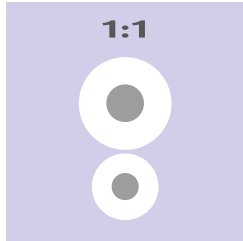

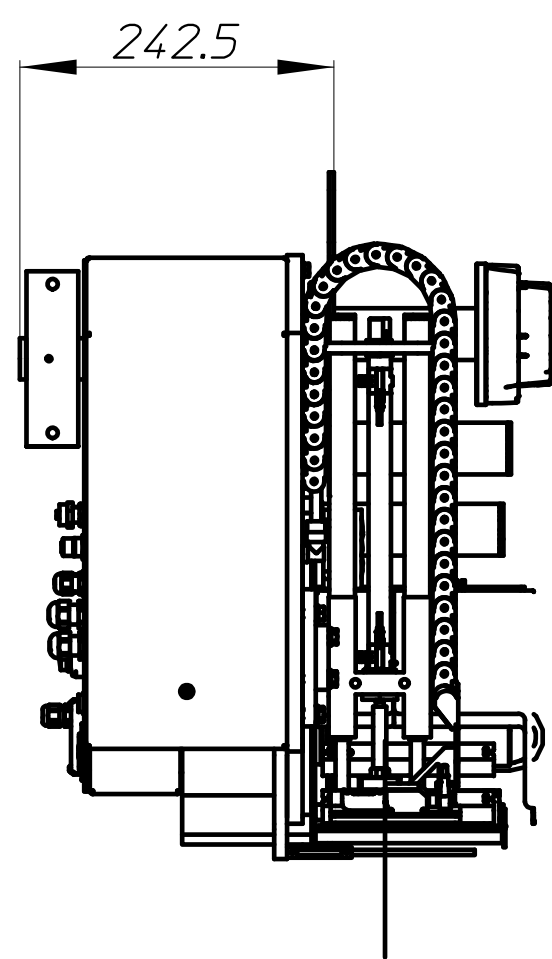
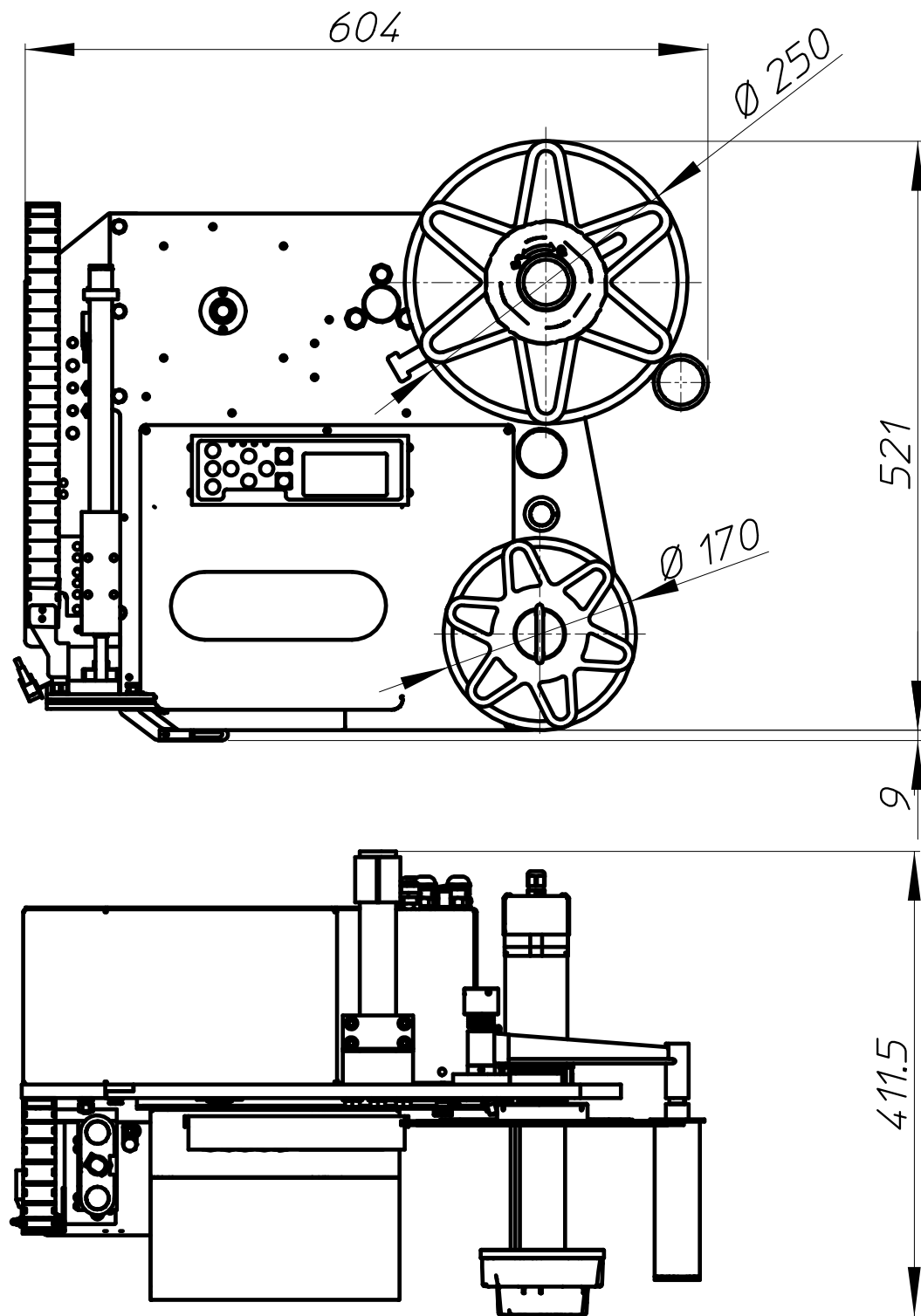

Right hand version
Versione destra

SSERIES

LINERPLUS 5.0

PREMIUM PRODUCT

<i>Print apply</i>	<i>Max label reel diameter</i> Diametro max rotolo etichette	<i>Printing module available</i> Moduli di stampa disponibili	<i>Max* indicative printing speed up to</i> Massima* velocità di stampa indicativa fino a	<i>Printing resolution*</i> Risoluzione di stampa*
LINERPLUS 5.0 101,6 - 152,4mm - 4 - 6"	360mm 14.17"	SATO ZEBRA	356 mm/sec* - 14"/sec* 305 mm/sec* - 12"/sec*	8-12-24 dots/mm (203-305-609dpi)



**depending on the specific TT printing module model installed and its width*

**dipendente dallo specifico modello di modulo di stampa installato e dalla sua larghezza*



The most performing, versatile and complete Arca model

Extremely robust, created for 24/7 operation and for the most severe industrial cycles. It guarantees unique autonomy (thanks to the 360mm roll) and adequate performance for any production line, in terms of frequency and precision. Simple and intuitive control through Man Machine instinctive Interface and all the most advanced features. Guarantees maximum connectivity to the line and the information system, latest generation web services and remote monitoring, via the A.R.C.A. App and software overview



È il modello Arca più performante, versatile e completo

Robustissima, nasce per il funzionamento 24/7 e per i cicli industriali più severi. Garantisce un'autonomia unica (grazie al rotolo da 360mm) e prestazioni adeguate a qualsiasi linea produttiva, in termini di frequenza e precisione. Controllo semplice e intuitivo mediante Man Machine instinctive Interface e tutte le funzionalità più avanzate. Garantisce la massima connettività verso la linea e il sistema informativo, servizi web di ultima generazione e monitoraggio remoto, via App A.R.C.A. e software overview



The Uni-Pad label support plates are compatible with all linear applicators, even for more than one Arca labeler model. They are already prepared for the possible installation of variable stroke sensors and label presence control on the plate

Le piastre di sostegno etichetta Uni-Pad sono compatibili con tutti gli applicatori lineari, anche per più modelli di etichettatrici Arca. Sono già predisposte per l'eventuale installazione dei sensori di corsa variabile e controllo presenza etichetta su piastra

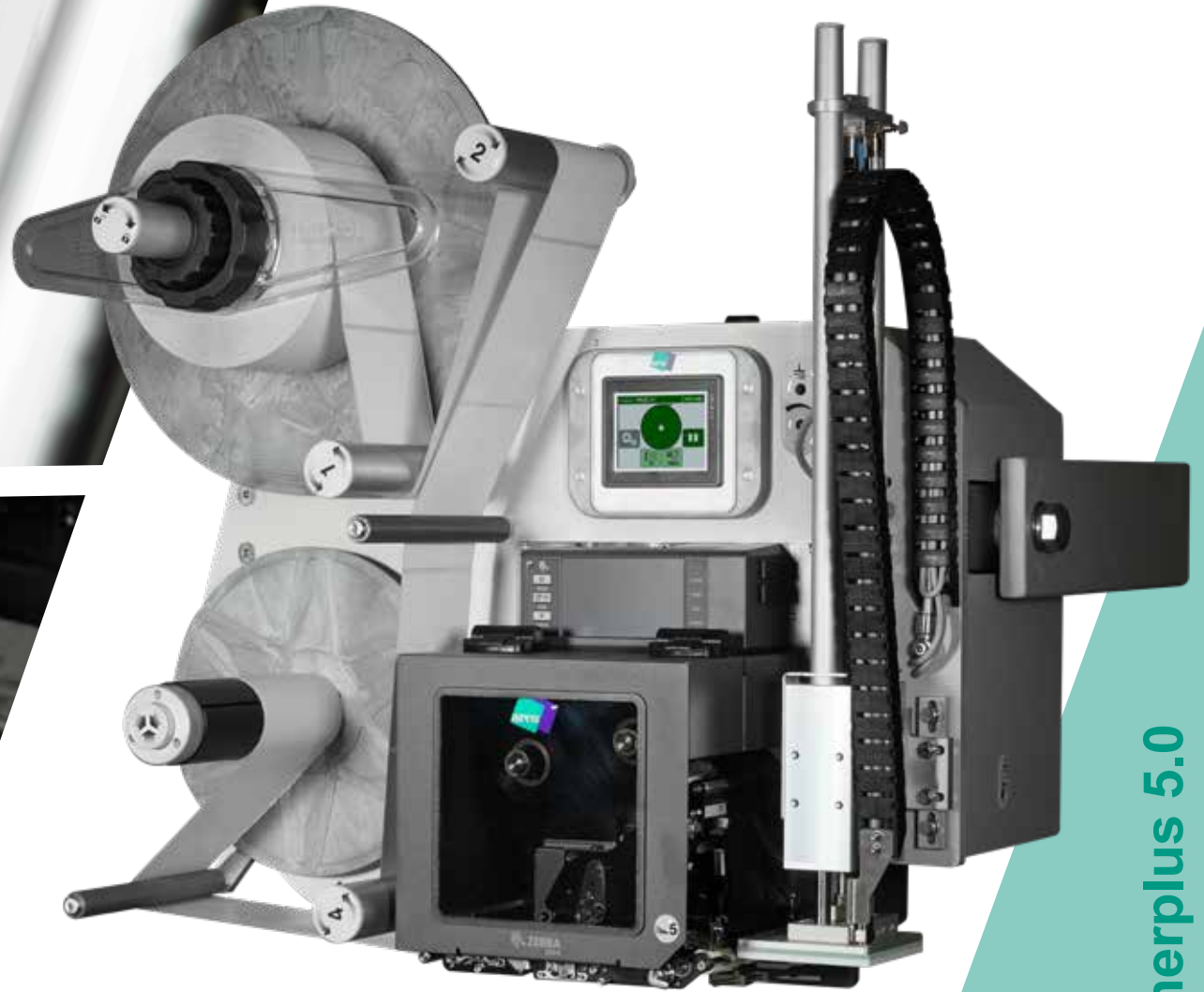

Linerplus 5.0





4.0
MODEL



Linerplus 5.0



<p>1:1</p>	<p>VARIABLE DIAMETER</p>	<p>360</p>	<p>PRE ALARM *</p>	<p>RANGE MONITORING</p>
-------------------	---------------------------------	-------------------	---------------------------	--------------------------------



<p>ON LINE</p> <p>OFF LINE</p>	<p>OFF LINE</p>	<p>JOG</p>	<p>ADVANCED LABELING PROGRAMS</p> <p>90</p>	<p>CHANGE ON THE FLY</p>	<p>ELECTRONIC ABSOLUTE TARGET</p>	<p>COUNTER</p>	<p>MMiI</p>
<p>MAINTENANCE MENU</p>	<p>AUTOMATIC STOP</p>	<p>MISSING LABEL RECOVERY</p>	<p>PRINT MODULE CONTROL</p>	<p>FREQUENCY CHECK</p>	<p>SAFE DETECTION</p>		

CAN-Bus

BRUSHLESS REWINDER

* *Optional*

Additional functionality compared to the lower model (Easyliner) in the range
 Funzionalità aggiuntive rispetto al modello inferiore (Easyliner) nella gamma

TIME RANGE MONITORING 	EMBEDDED NON STOP 	TANDEM 			
VIDEO TRAINING 	SECUMODE 	ALARM LOG 	STATISTICS 	SCAN MANAGER 	COLLECTOR *
ETHERNET 	MODBUS TCP-IP 	REPLICA 	HTTP:// 	OVERVIEW 	APP

* Optional

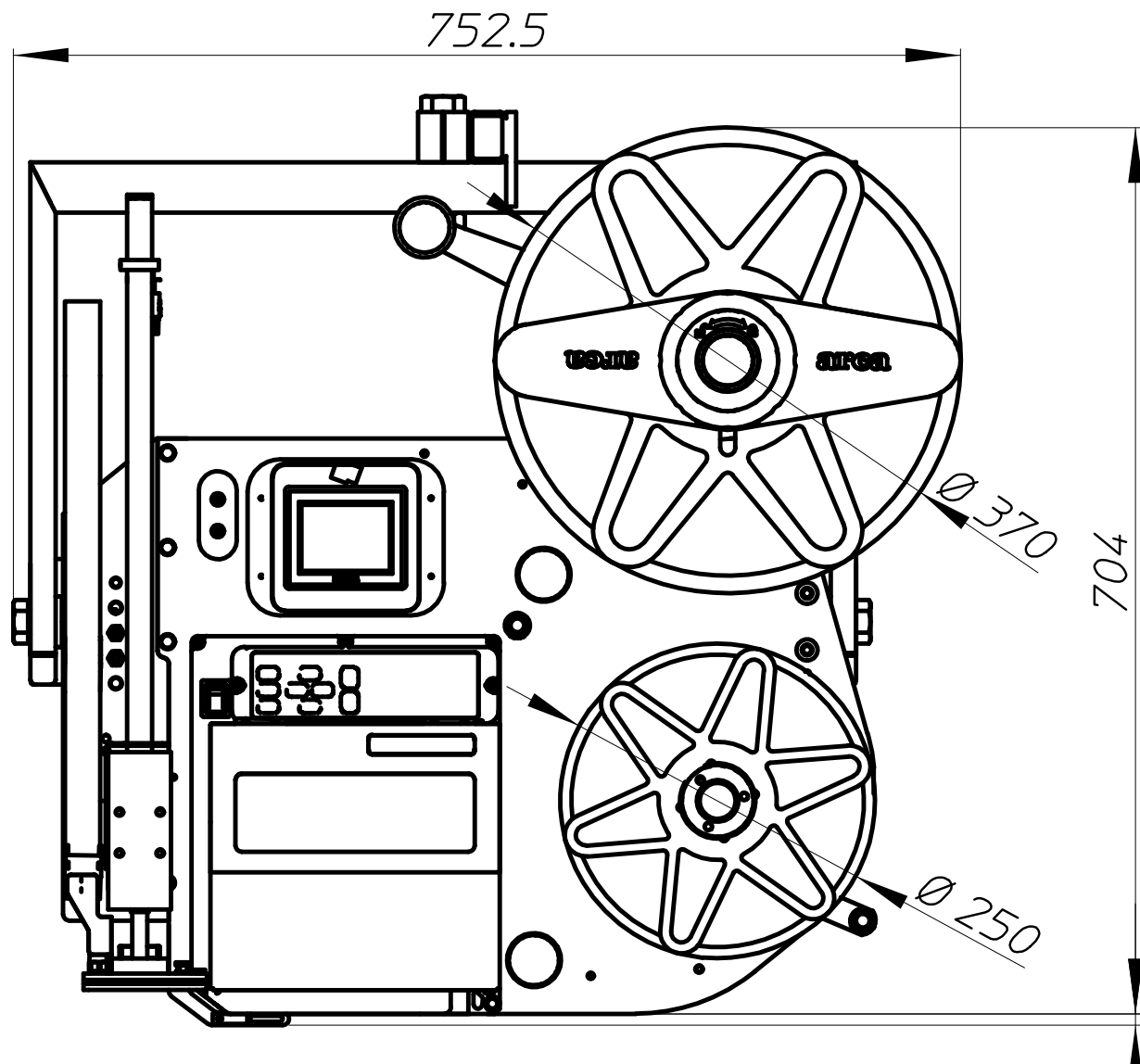

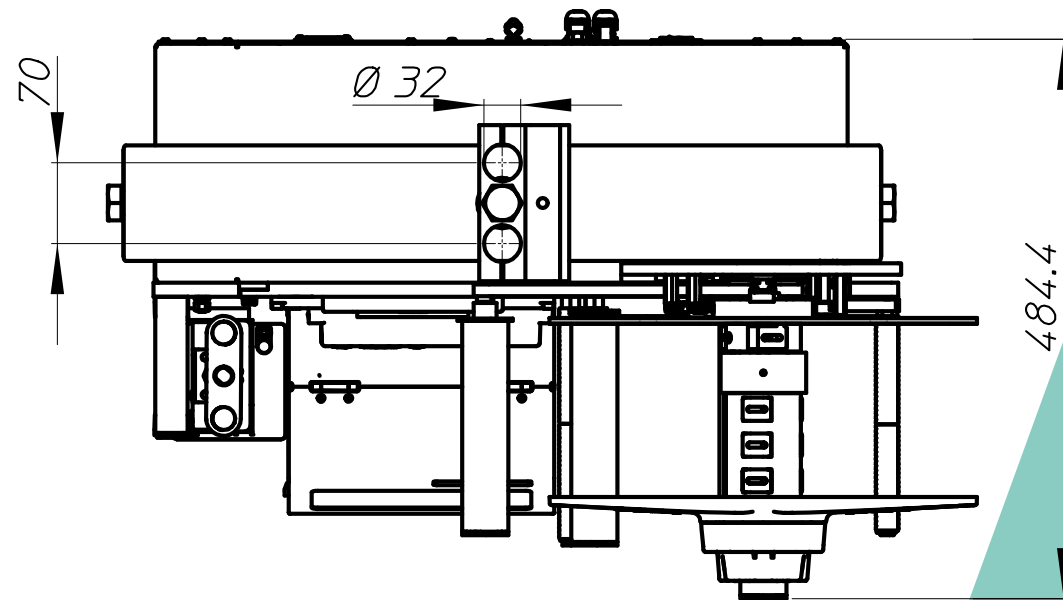
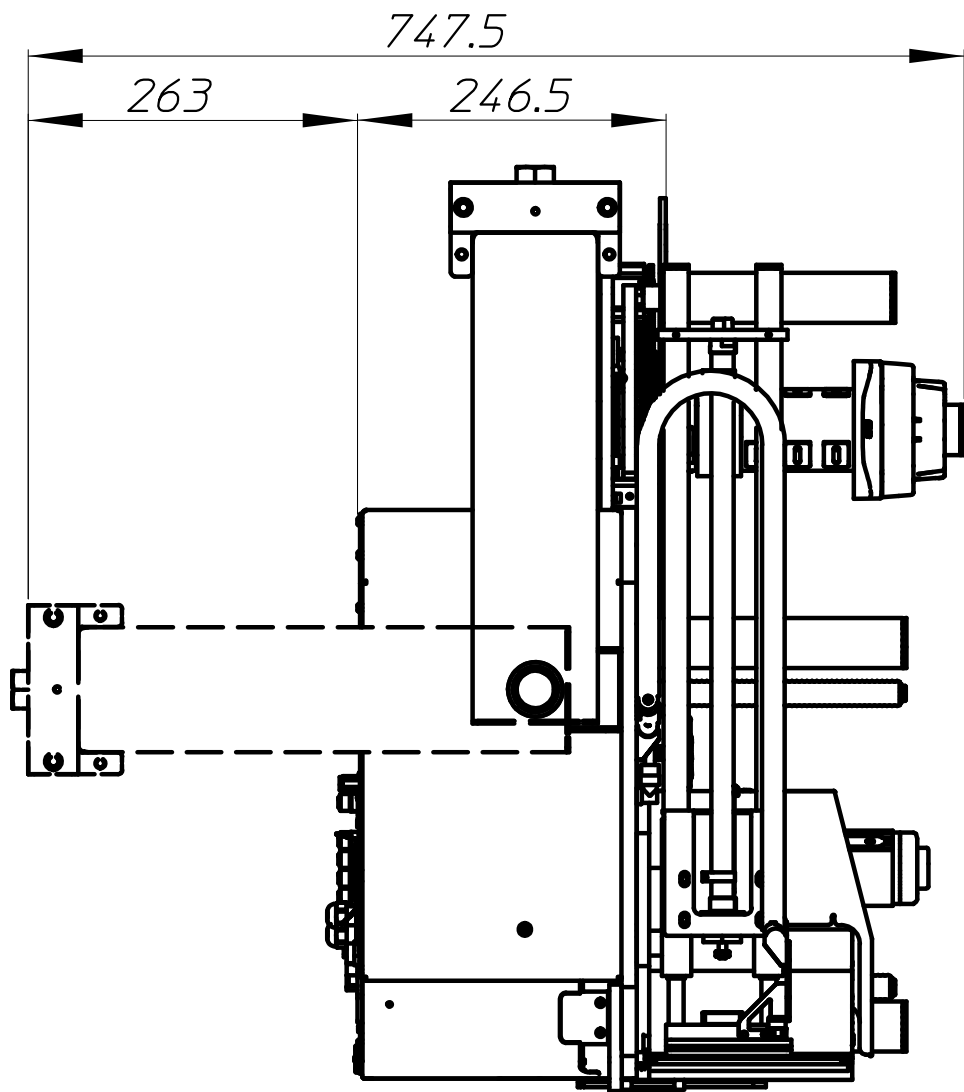

SERIES

LOGISTIC LINERLESS

THE ENVIRONMENTALLY FRIENDLY AND ECONOMICAL SOLUTION FOR LOGISTICS LABELS

Used for identification of pallets, boxes,
trays and shrink bundles

LA SOLUZIONE ECOLOGICA ED ECONOMICA PER LE ETICHETTE LOGISTICHE

Utilizzate per l'identificazione di pallet,
scatole, vassoi e fardelli termoretraibili



THE ECOLOGICAL PROBLEM OF TRADITIONAL SELF-ADHESIVE LABELS

Every year, millions of square meters of siliconized backing, virtually impossible to recycle, are destined for landfill accumulation or, at best (and only in a few equipped countries), incineration. Valuable paper and expensive silicone, definitely misused! This enormous waste of resources and, above all, the dramatic pollution of the environment, related to it, can be avoided.



IL PROBLEMA ECOLOGICO DELLE ETICHETTE AUTOADESIVE TRADIZIONALI

Ogni anno, milioni di metri quadri di supporto siliconato, praticamente impossibile da riciclare, sono destinati ad accumulo in discarica o, nella migliore delle ipotesi (e solo in pochi paesi attrezzati), all'incenerimento. Carta pregiata e costoso silicone, decisamente male utilizzati! Questo enorme spreco di risorse e, soprattutto, il drammatico inquinamento dell'ambiente, ad esso correlato, possono essere evitati.



Waste scraps
Sfridi di scarto

Waste liner
Liner di scarto

Adhesive on the back
Adesivo sul retro

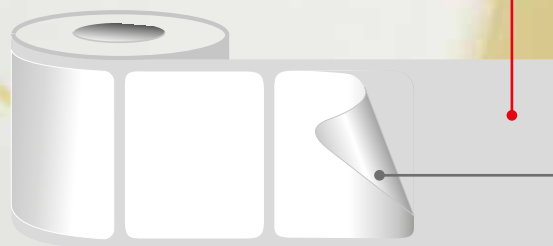

ETICHETTE TRADIZIONALI



ETICHETTE LINERLESS

AN ENVIRONMENTALLY FRIENDLY SOLUTION

Linerless self-adhesive labels, employ a roll of continuous adhesive material, wound on itself (like a common adhesive tape); thus **without any silicon backing (liner)** that is instead essential to convey traditional self-adhesive labels. Moreover, Linerless heat-sensitive paper (for direct thermal printing) **also avoids the use of thermal transfer ribbon**; which is another consumable with polluting residues to be disposed of. Those who use Linerless labels are defending the planet, improving the future of the next generation, and adopting a responsible solution that enables companies to build and sustain a socially positive image.

SO LINERLESS IS GOOD FOR THE ENVIRONMENT AND LIKES MARKETING OFFICES

UNA SOLUZIONE ECOLOGICA

Le etichette autoadesive Linerless, impiegano un rotolo di materiale adesivo continuo, avvolto su se stesso (come un comune nastro adesivo); quindi **totalmente privo di supporto siliconato** che è invece indispensabile per veicolare le etichette autoadesive tradizionali. Inoltre, la carta termosensibile Linerless (per stampa termica diretta) **consente di evitare anche l'impiego del nastro a trasferimento termico**; che è un altro consumabile con residui inquinanti da smaltire. Chi usa le etichette Linerless difende il pianeta, migliora il futuro delle prossime generazioni, adotta una soluzione responsabile che consente alle aziende di costruire e sostenere un'immagine socialmente positiva.

PERCIO' LINERLESS FA BENE ALL'AMBIENTE E PIACE AGLI UFFICI MARKETING

*The special label applicator, print apply Linerless 5.0, thermal transfer printing or direct thermal printing, **cuts the adhesive strip to size** (thus defining the shape of the label) and **applies** it to the package.*



L'apposita etichettatrice print apply Linerless 5.0, stampa a trasferimento termico o con **stampa termica diretta**, **taglia la banda adesiva a misura** (definendo così la sagoma dell'etichetta) e **applica** sulla confezione.



The linerless solution for logistics labels
La soluzione linerless per etichette logistiche

Logistic Linerless

REDUCED SPENDING ON LABELS

The Linerless solution costs less than traditional self-adhesive because:

- **it does not require labelmaker processing!** The rolls of Linerless material, in the required widths, go from the producer of the material itself to the user company. A shorter production chain!
- thanks to its direct “cutting”, **it avoids the waste of valuable material (face), due to the “scraps” typical of die-cutting.** These “scraps” are instead unavoidable with traditional labels and quantifiable, on average, in at least 5% of the self-adhesive material!
- above all, **the absence of silicon backing leads to savings in the cost of the self-adhesive raw material, around 40%!**

SO LINERLESS LIKES SAVINGS-SENSITIVE BUYERS

RIDUZIONE DELLA SPESA PER LE ETICHETTE

La soluzione Linerless costa meno dell'autoadesivo tradizionale, perché:

- **non richiede la lavorazione dell'etichettificio!** I rotoli di materiale Linerless, nelle larghezze richieste, passano dal produttore del materiale stesso all'azienda utilizzatrice.

Una filiera produttiva più corta!

- grazie al suo “taglio” diretto, **evita lo spreco di materiale pregiato (frontale), dovuto agli “sfridi” tipici della fustellatura.** Questi “sfridi” sono invece inevitabili con le etichette tradizionali e quantificabili, mediamente, in almeno il 5% del materiale autoadesivo!
- soprattutto, **l'assenza di supporto siliconato comporta un risparmio sui costi della materia prima autoadesiva, attorno al 40%!**

PERCIO' LINERLESS PIACE AGLI ACQUISITORI SENSIBILI AL RISPARMIO

INCREASE IN PRODUCTIVITY

A roll of Linerless material, devoid of siliconized backing (and devoid of the interspaces between labels) provides twice the autonomy, before it is necessary to replace the exhausted roll. So:

- **Label roll changeover times: halved**
- **Thermal transfer ribbon replacement times: zero** (using Linerless heat-sensitive paper)
- **Collection and disposal times for siliconized backing: zered**

Extended autonomy **increases line productivity and frees up time for your operators, to devote to other activities.** Make a customized plan with Arca to quantify and enhance the production increase possible in your plant. Before you think about expensive and cumbersome additional lines, start by getting much more out of your existing ones!

SO LINERLESS APPEALS MOST TO PLANT PEOPLE

INCREMENTO DELLA PRODUTTIVITÀ

Un rotolo di materiale Linerless, privo di supporto siliconato (e privo degli interspazi tra un'etichetta e l'altra) garantisce un'autonomia doppia, prima che sia necessario sostituire il rotolo esaurito.

Quindi:

- **Tempi di cambio rotolo etichette: dimezzati**
- **Tempi di sostituzione nastro a trasferimento termico: azzerati** (utilizzando carta termosensibile Linerless)
- **Tempi di raccolta e smaltimento supporto siliconato: azzerati**

La maggiore autonomia **incrementa la produttività della linea e libera tempo ai tuoi operatori, da dedicare ad altre attività.** Realizza con Arca un piano personalizzato per quantificare e valorizzare l'incremento produttivo possibile nel tuo stabilimento. Prima di pensare a costose e ingombranti linee aggiuntive, comincia ad ottenere molto di più da quelle esistenti!

PERCIO' LINERLESS PIACE SOPRATTUTTO AGLI UOMINI DI STABILIMENTO



The linerless solution for logistics labels
La soluzione linerless per etichette logistiche

Logistic Linerless

REDUCTION IN TRANSPORTATION, STORAGE AND PROCUREMENT COSTS

*Weight and volume halved means **transport and storage costs reduced by 50%**! In addition, being able to define, automatically, the label length during cutting and application allows you to handle far fewer label formats. So **less inventory tied up, fewer orders to label suppliers, fewer stock breaks.***

SO LINERLESS REALLY APPEALS TO EVERYONE, EVEN THE LOGISTICS PEOPLE

RIDUZIONE DEI COSTI DI TRASPORTO, STOCCAGGIO E APPROVVIGIONAMENTO

Peso e volume dimezzati significano **costi di trasporto e stoccaggio ridotti del 50%**! Inoltre, poter definire, automaticamente, la lunghezza etichetta in fase di taglio e applicazione, ti consente di gestire molti meno formati etichetta.

Quindi **minor immobilizzo in magazzino, meno ordini ai fornitori di etichette, meno rotture di stock.**

PERCIO' LINERLESS PIACE PROPRIO A TUTTI, ANCHE AGLI UOMINI DELLA LOGISTICA

1

AN ENVIRONMENTALLY FRIENDLY SOLUTION

LINERLESS IS GOOD FOR THE ENVIRONMENT AND LIKES MARKETING OFFICES

2

REDUCED SPENDING ON LABELS

LINERLESS LIKES SAVINGS-SENSITIVE BUYERS

3

INCREASE IN PRODUCTIVITY

LINERLESS APPEALS MOST TO PLANT PEOPLE

4

REDUCTION IN TRANSPORTATION, STORAGE AND PROCUREMENT COSTS

LINERLESS REALLY APPEALS TO EVERYONE, EVEN THE LOGISTICS PEOPLE

1

UNA SOLUZIONE ECOLOGICA

LINERLESS FA BENE ALL'AMBIENTE E PIACE AGLI UFFICI MARKETING

2

RIDUZIONE DELLA SPESA PER LE ETICHETTE

LINERLESS PIACE AGLI ACQUISITORI SENSIBILI AL RISPARMIO

3

INCREMENTO DELLA PRODUTTIVITÀ

LINERLESS PIACE SOPRATTUTTO AGLI UOMINI DI STABILIMENTO

4

RIDUZIONE DEI COSTI DI TRASPORTO, STOCCAGGIO APPROVVIGIONAMENTO

LINERLESS PIACE PROPRIO A TUTTI, ANCHE AGLI UOMINI DELLA LOGISTICA



*The linerless solution for logistics labels
La soluzione linerless per etichette logistiche*

Logistic Linerless

S
SERIES

LINERLESS 5.0

PREMIUM PRODUCT



<i>Print apply</i>	<i>Max label reel diameter</i> Diametro max rotolo etichette	<i>Printing module available</i> Moduli di stampa disponibili	<i>Max* indicative printing speed up to</i> Massima* velocità di stampa indicativa fino a	<i>Printing resolution*</i> Risoluzione di stampa*
LINERLESS 5.0 101,6 - 152,4mm - 4 - 6"	360mm 14.17"	SATO ZEBRA	254 mm/sec* - 10"/sec*	8-12-24 dots/mm (203-305-609dpi)

**depending on the specific TT printing module model installed and its width*

**dipendente dallo specifico modello di modulo di stampa installato e dalla sua larghezza*



The labeling solution ecological, economical and efficient

Zero waste (no scraps and no silicone support to be disposed of). It uses paper (direct thermal too) or plastic material; that is cheaper than the sandwich used for conventional self-adhesive labels. Extremely robust, it was created for 24/7 operation and for the most severe industrial cycles. It guarantees unique autonomy (thanks to the capacity of the roll consisting of front material only). Efficiency and simple and intuitive control through the Man Machine instinctive interface, with all the most advanced features. Guarantees maximum connectivity to the line and the information system, latest generation web services and remote monitoring, via A.R.C.A. App and software Overview



La soluzione di etichettatura ecologica, economica ed efficiente

Zero scarti (niente sfridi e niente supporto siliconato da smaltire). Utilizza materiale cartaceo (anche termico diretto) o plastico; più economico del sandwich impiegato per le etichette autoadesive convenzionali. Robustissima, nasce per il funzionamento 24/7 e per i cicli industriali più severi. Garantisce un'autonomia unica (grazie alla capienza del rotolo costituito da solo materiale frontale). Efficienza e controllo semplice e intuitivo mediante Man Machine instinctive Interface, con tutte le funzionalità più avanzate. Garantisce la massima connettività verso la linea e il sistema informativo, servizi web di ultima generazione e monitoraggio remoto, via A.R.C.A. App e software Overview



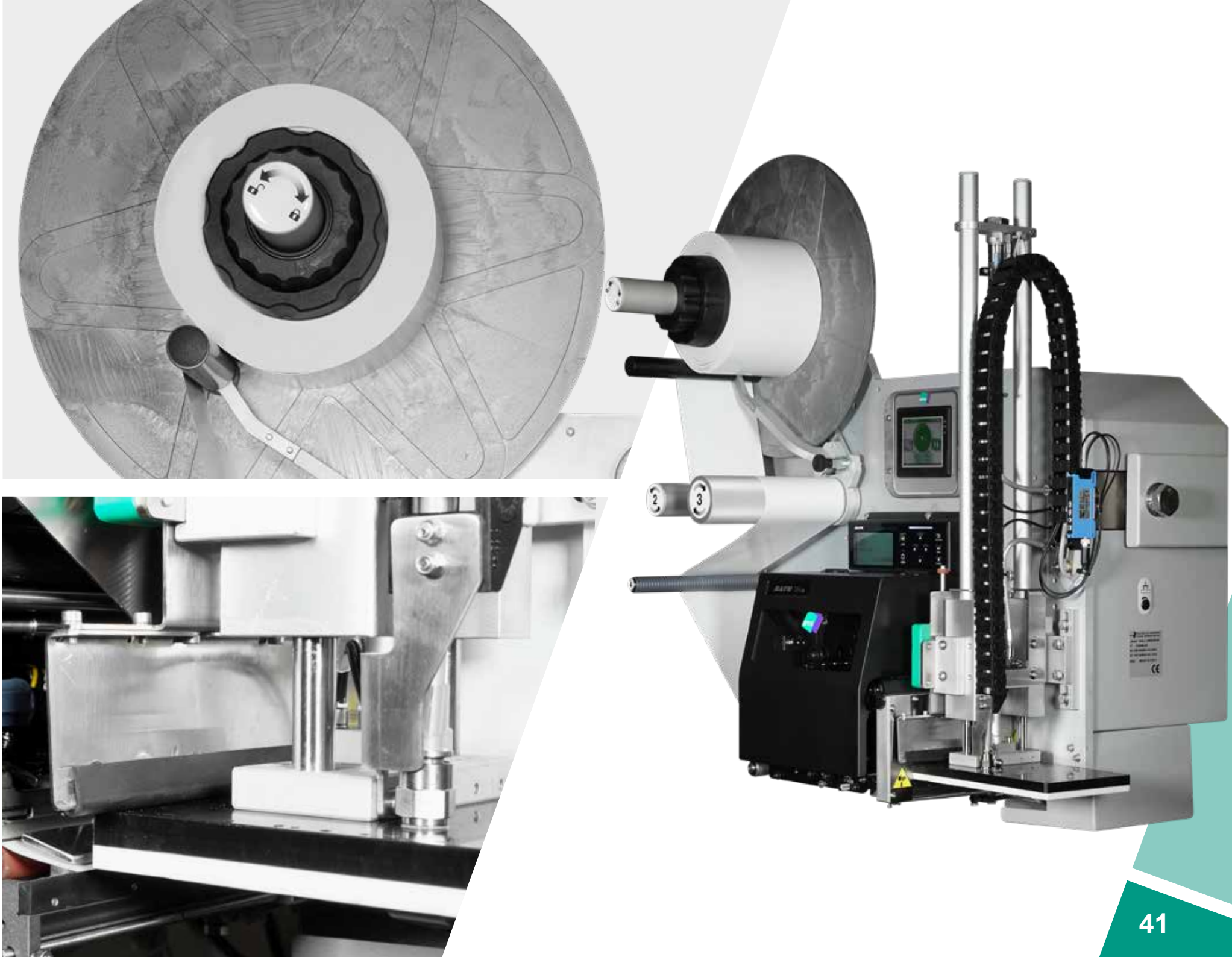

Linerless 5.0



LINERLESS 5.0 - FACTS



High end only

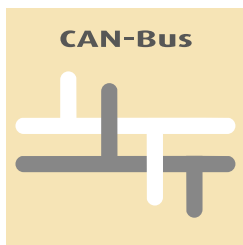
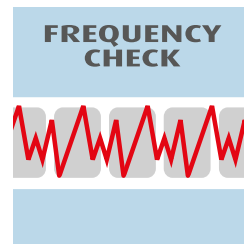
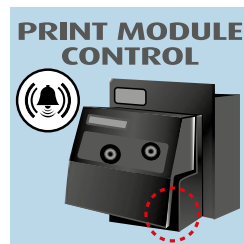
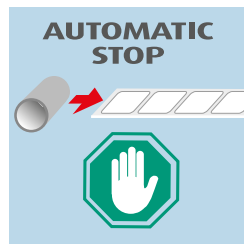
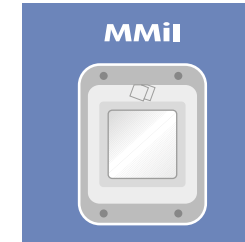
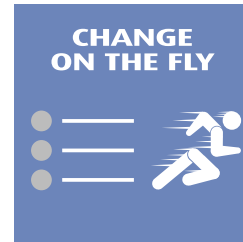
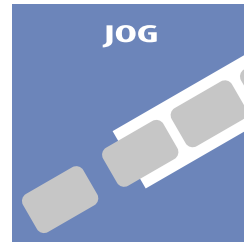
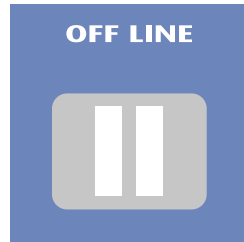
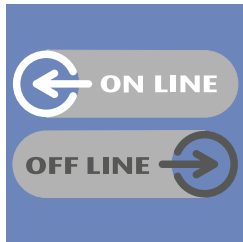
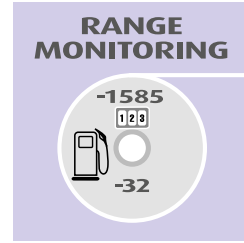
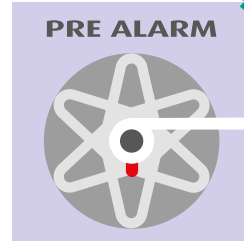
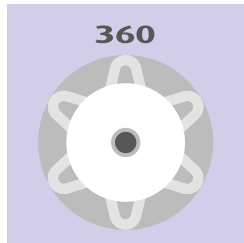
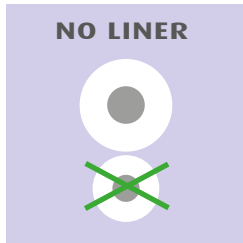

* Optional

TIME RANGE MONITORING

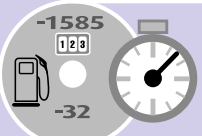

EMBEDDED NON STOP



TANDEM



VIDEO TRAINING



SECUMODE



ALARM LOG



STATISTICS



SCAN MANAGER



ETHERNET

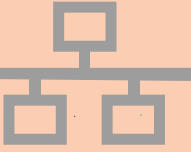

MODBUS TCP-IP



REPLICA

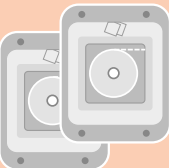

http://



OVERVIEW

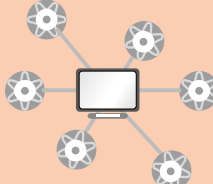

APP

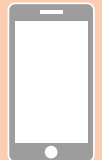

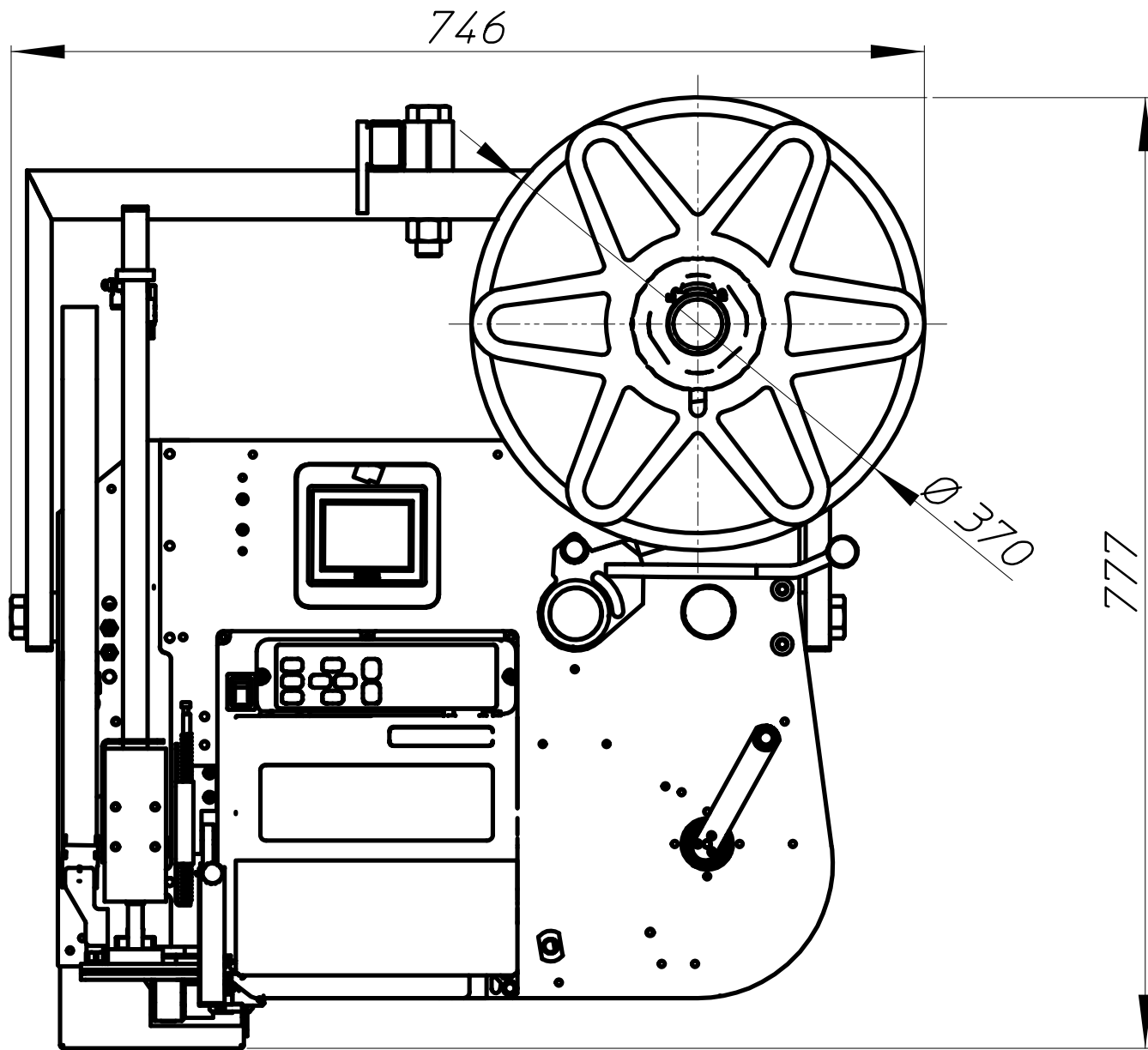

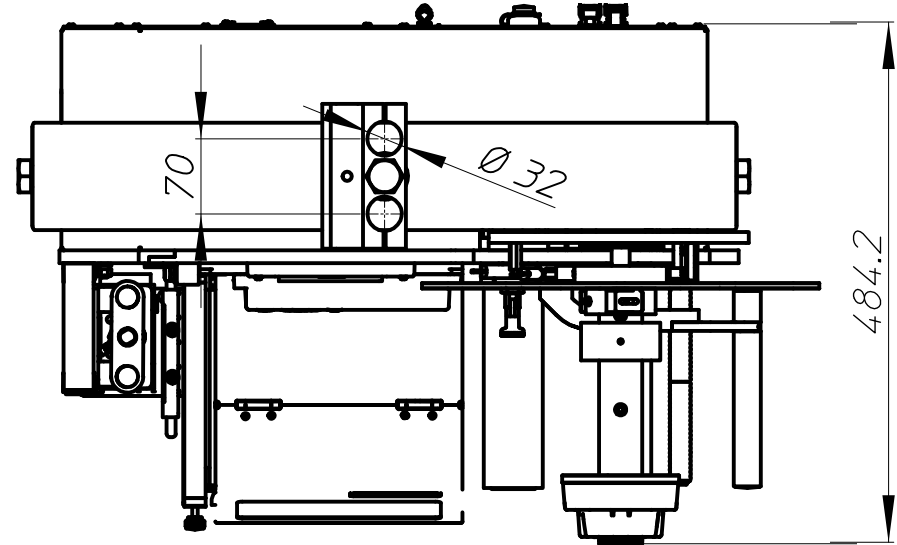
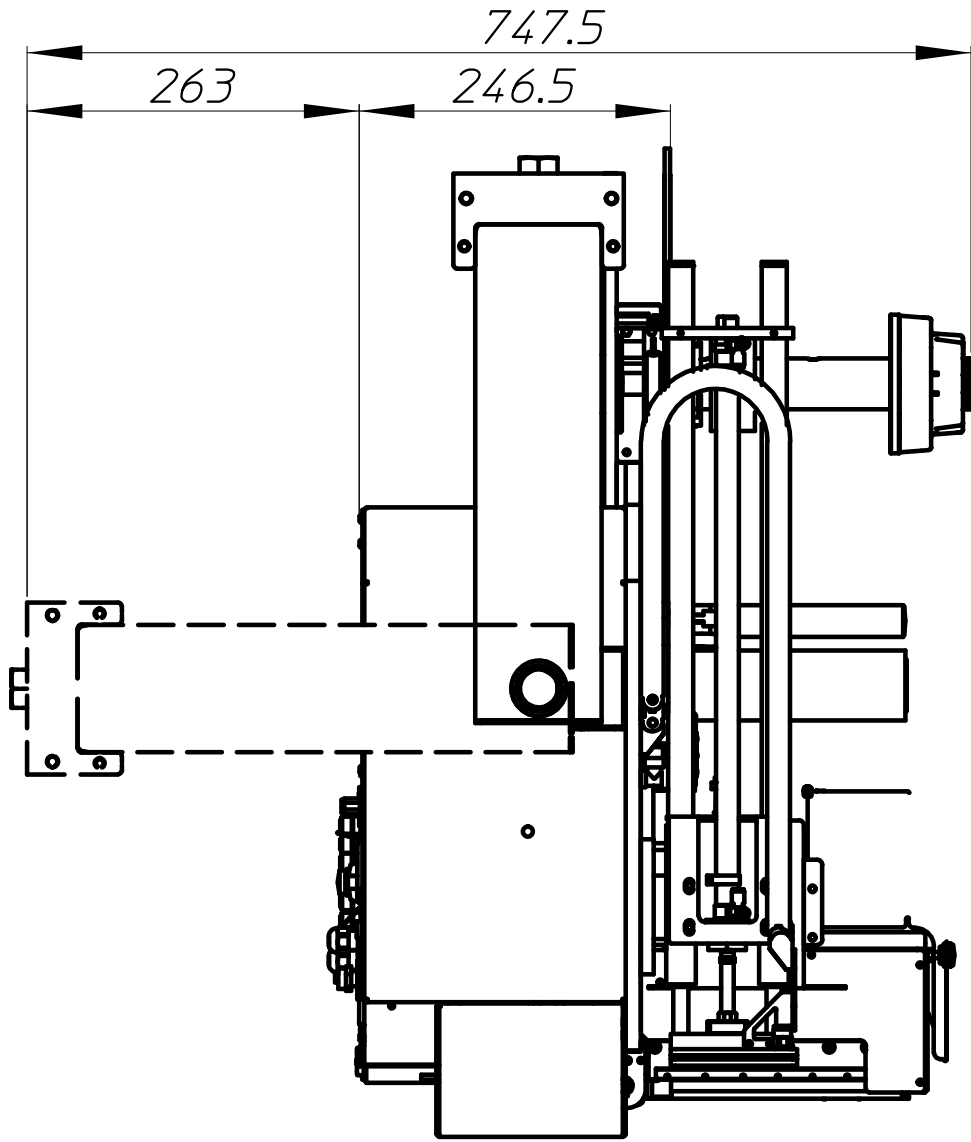

EXTRAORDINARY
INTERFACE
INTERFACCIA
STRAORDINARIA

The Arch of Triumph of Constantine is supposed originally built between 130 and 138 AD. It was then reworked when the Senate decided to dedicate it to Emperor Constantine I, to commemorate his victory against Maxentius in the battle of Ponte Milvio (312 AD). For its decoration white marbles were used, sculptures and friezes, reused from older monuments. The passage under the arch was a fundamental part of the triumph ceremony ("Triumphus"), reserved for Roman leaders, who they had won a great victory against foreign enemies and they held the supreme authority, total control

L'arco di Trionfo di Costantino si suppone originariamente costruito tra il 130 e il 138 d.C. Fu poi rimaneggiato, quando il senato decise di dedicarlo all'imperatore Costantino I, per commemorare la sua vittoria contro Massenzio nella battaglia di Ponte Milvio (312 d.C.). Per la sua decorazione sono stati utilizzati marmi bianchi, sculture e fregi, reimpiegati da monumenti più antichi. Il passaggio sotto l'arco era parte fondamentale della cerimonia del trionfo ("Triumphus"), riservata ai condottieri romani, che avevano riportato una grande vittoria contro nemici stranieri e detenevano l'autorità suprema, il controllo totale!





IMP CAESAR HIC CONSTANTINVS AVGVSTVS
P F AVGVSTO S P Q R
D M O D I N S T I L I C I A N D E A N I T A T I M E N T E
M A G N I T V D I N E C V N E X E R C I T V S V O
S A M D E T Y R A N N O Q V A M D E C A M M E I V S
F A C T I O N E V N O T E M P O R E I V S T I
R E M P V B L I C A M V L T V S E S T A R M I
A R C A M T R I V M P H I S I N S I G N E M D I C A M

S I C X X

Constantine's Arch
Arco di Costantino

Roma

S SERIES

**EXTRAORDINARY
INTERFACE
INTERFACCIA
STRAORDINARIA**

**MMiI
MAN MACHINE INSTINCTIVE
INTERFACE**

An extraordinarily touch screen interface intuitive, it makes using the Arca Linerplus 5.0 and Linerless 5.0 print apply! Everything is quick; making mistakes is impossible, operation it is guided and safe

**MMiI
INTERFACCIA ISTINTIVA
UOMO MACCHINA**

Un'interfaccia touch screen straordinariamente intuitiva rende semplicissimo l'uso delle print apply Arca Linerplus 5.0 e Linerless 5.0! Tutto è rapido; sbagliare è impossibile, l'operatività è guidata e sicura

DATA S84 EX3



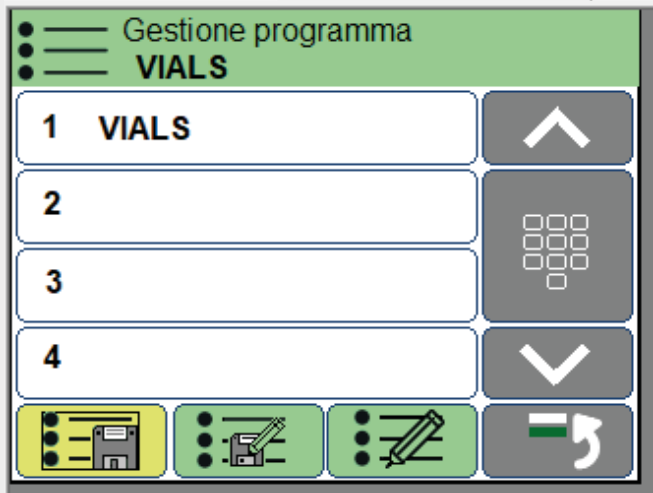

Advanced Labeling Programs can be stored with extended name with modification aware. Can be created by copy from another existing program

Programmi di Etichettatura Avanzati memorizzabili con nome esteso e modifica consapevole. Sono creabili per copia da altro programma esistente

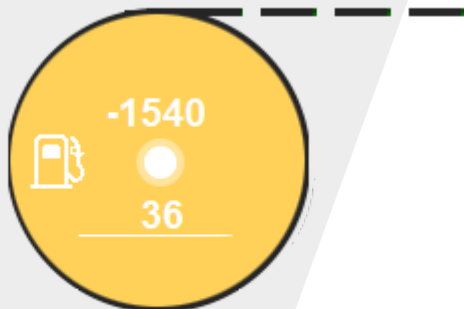

Range Monitoring. Calculation in real time of autonomy in pieces; with representation graphic / chromatic and display visualization of "approaching end of roll". The monitoring is always active, does not require any operation (fail proof). Requires the use of rolls whole labels or in any case with quantity of labels known

Range Monitoring. Calcolo in tempo reale dell'autonomia in pezzi residui; con rappresentazione grafica/cromatica e visualizzazione a display dell'"avvicinarsi esaurimento rotolo". Il monitoraggio è sempre attivo, non richiede alcuna operatività (fail proof). Richiede l'impiego di rotoli etichette interi o comunque con quantità di etichette conosciuta

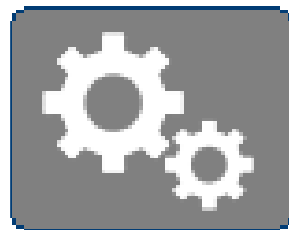

Clever Buttons Show-In. Buttons with intuitive icons and display of the status or set value; logic color inspired by the EN60204 standard

Clever Buttons Show-In. Pulsanti con icone intuitive e visualizzazione dello stato o del valore impostato; logica cromatica ispirata alla norma EN60204

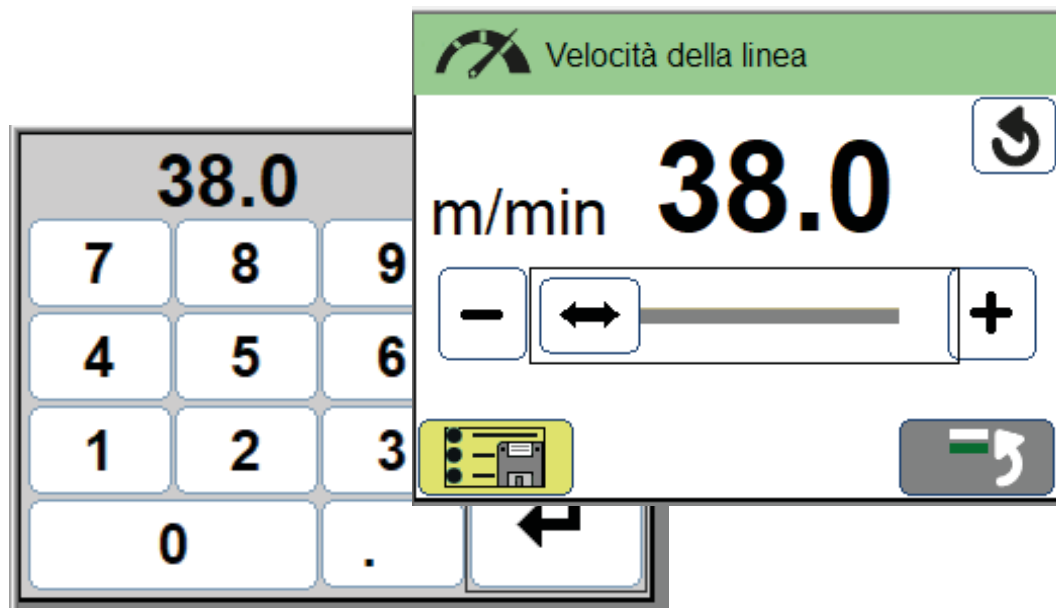
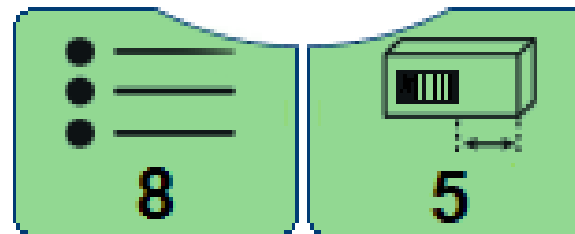
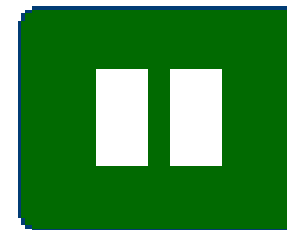

Quick Multi-Input of parameters (extended keyboard or graphic "slider" or +/- keys); without confirmation and with Undo function

Multi-Input rapido dei parametri (tastiera estesa o "slider" grafico o tasti +/-); senza necessità di conferma e con funzione Undo



Statistics. Synthesises key data on Arca machine productivity. Allows comparison of the performance of various labelers and identification of any critical situations on each line

Statistics. Sintetizza i dati salienti relativi alla produttività della macchina Arca. Consente il confronto tra il rendimento di varie etichettatrici e l'identificazione di eventuali situazioni critiche su ogni linea

STATISTICS			
Times:	Hour	Minute	Seconds
IN OFFLINE:	1	22	36
IN ALARM:	0	0	0
STOPPED:	1	3	12
RUNNING:	10	35	45

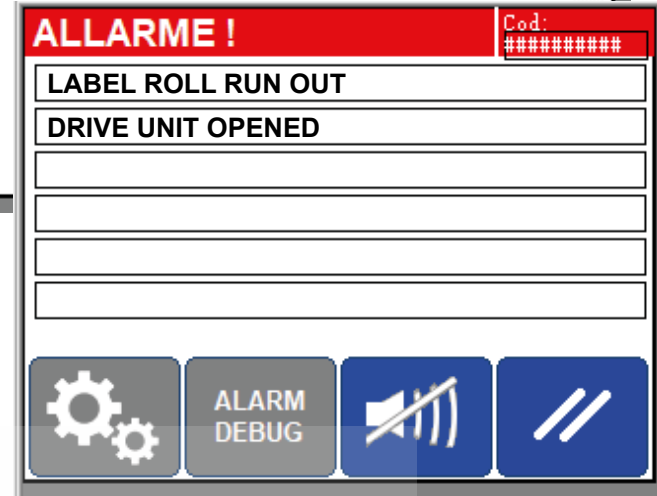
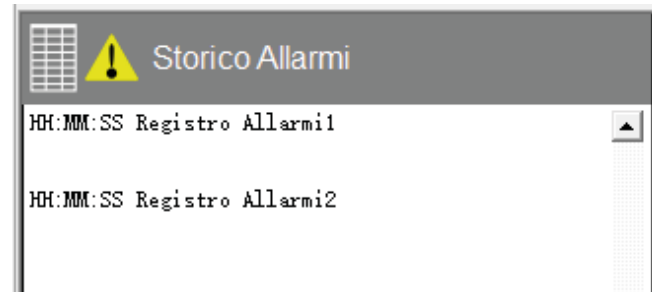
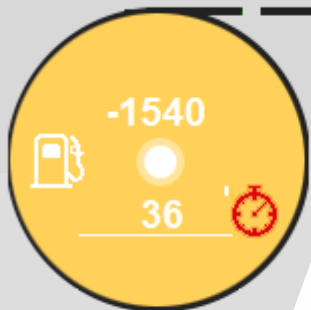

Alarm Log. Allow to track all alarms

Alarm Log. Consente di tracciare tutti gli allarmi

Time Range Monitoring. Real-time calculation of autonomy in pieces, but also in residual time (expressed in minutes); with graphic / chromatic representation and display of the "approaching end of roll" and push notifications via the A.R.C.A. Monitoring is always active, it does not require any operation (fail proof). It requires the use of entire label rolls or in any case

Time Range Monitoring. Calcolo in tempo reale dell'autonomia in pezzi, ma anche in tempo residuo (espresso in minuti); con rappresentazione grafica/ cromatica e visualizzazione a display dell'"avvicinarsi esaurimento rotolo" e notifiche push mediante App A.R.C.A. Il monitoraggio è sempre attivo, non richiede alcuna operatività (fail proof). Richiede l'impiego di rotoli etichette interi o comunque con quantità di etichette conosciuta



SecuMode (Security Modeling). Functions and operating parameters can be individually managed (by variables passwords). The security standard can be freely modeled by the client, according to his own organization

SecuMode (Security Modeling). Funzioni e parametri operativi proteggibili singolarmente (password variabili). Lo standard di sicurezza può essere liberamente modellato dal cliente, in base alla sua organizzazione

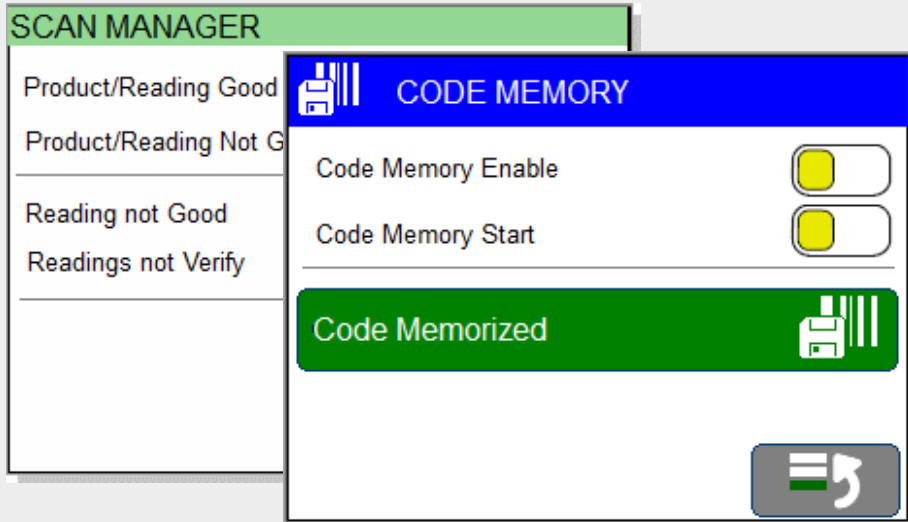

Scanmanager. Manages a compatible optical device, for image control or verification of the presence and readability of barcodes or two-dimensional codes.

Typically used for:

- verification of labeling, with counting of conforming (good read) and non-conforming (no read) readings;
- anti-tampering control with counting of erroneous codes (no verify);
- activation of ejector/deviator, configurable on the basis of 'good' (positive logic) or 'no good' signal.

Optical control device and ejector can also be remote (shift register up to 16 products). Requires code reader or vision system of appropriate type for the control to be carried out

Scanmanager. Gestisce un dispositivo ottico compatibile, per controllo immagine o verifica presenza e leggibilità codici a barre o bidimensionali.

Tipicamente utilizzato per:

- verifica avvenuta etichettatura, con conteggio letture conformi (good read) e non conformi (no read);
- controllo anti-frammischiamento con conteggio codici errati (no verify);
- attivazione dell'eventuale espulsore/deviatore, configurabile in base al segnale "good" (logica positiva) o "no good". Dispositivo ottico di controllo ed espulsore possono anche essere remotati (shift register fino a 16 prodotti).

Richiede lettore di codice o sistema di visione di tipo opportuno per il controllo da effettuare

5.0 version come with "Video training" on the machine they guide operators in the most frequent operations!

Le versioni 5.0 includono i "video training" a bordo macchina guidano gli operatori nelle operazioni più frequenti!



Extraordinary interface

FAST COMMUNICATIONS COMUNICAZIONI VELOCI

Reggio Emilia Mediopadana station is the only intermediate stop on the Milan - Bologna section in high speed. The property that welcomes travelers was designed by the Spanish architect Santiago Calatrava. It features a futuristic design that provides twenty-five "vaults", in sequence, of 25m each. For a length overall of 483m, generating an effect of movement reminiscent of a dynamic wave. The high rail network speed develops, in Italy, for about 1500 km, connecting the main Italian cities, from Turin to Salerno

La stazione di Reggio Emilia Mediopadana è l'unica fermata intermedia della tratta Milano – Bologna in alta velocità. La struttura che accoglie i viaggiatori è stata progettata dall'architetto spagnolo Santiago Calatrava. E' caratterizzata da un design futuristico che prevede venticinque "volte", in sequenza, da 25m ciascuna. Per una lunghezza complessiva di 483m, generando un effetto di movimento che ricorda un'onda dinamica. La rete ferroviaria ad alta velocità si sviluppa, in Italia, per circa 1500 km, mettendo in comunicazione le principali città italiane, da Torino a Salerno





Internet of Things Generation

*High speed
railway station
Mediopadana*

Stazione
Ferroviaria
Alta Velocità
Mediopadana

Reggio Emilia

**FAST COMMUNICATIONS
COMUNICAZIONI VELOCI**

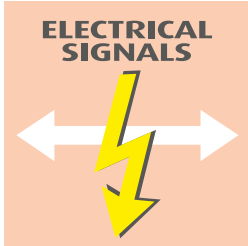

On every model and version are available connectors for signaling alarms, pre-alarms, end of pneumatic application cycle; as well as for receiving the "machine Off-Line" command. Fundamental communication with the camp is guaranteed. In addition, on all 5.0 models:

Su tutti i modelli e versioni sono disponibili i connettori per segnalazione di allarmi, preallarmi, fine ciclo applicazione pneumatica; nonché per la ricezione del comando "macchina Off-Line". La comunicazione fondamentale con il campo è garantita. Inoltre, su tutti i modelli 5.0:



**5.0 - COMMUNICATION WITH THE SYSTEM
INFORMATIVE AND WITH THE FIELD**

The standard communication protocol "Modbus tcp / ip " and the Ethernet port allow connection (also Wi-Fi) to the company information system, to the PC and external PLCs. Maximum possibilities of bidirectional communication 5.0; integration into any line and to SCADA software; mobile connectivity

**5.0 - COMUNICAZIONE CON IL SISTEMA
INFORMATIVO E CON IL CAMPO**

Il protocollo standard di comunicazione "Modbus tcp/ip" e la porta Ethernet consentono la connessione (anche Wi-Fi) al sistema informativo aziendale a PC e PLC esterni. Massime possibilità di comunicazione bidirezionale 5.0; integrazione in qualsiasi linea e a software SCADA; connettività mobile

Ethernet port accessible from the outside for connection to the company network (LAN); available Arca Industrial Router also for WiFi connection

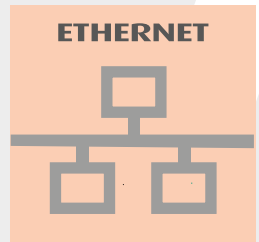

Porta Ethernet accessibile dall'esterno della print apply per connessione alla rete (LAN) aziendale; disponibile Arca Industrial Router per connessione anche WiFi

Standard communication protocol Modbus TCP / IP. Maximum possibilities of bidirectional communication 5.0; integration into any line. Possibility of virtual remote interface machine on the customer's PC/PLC

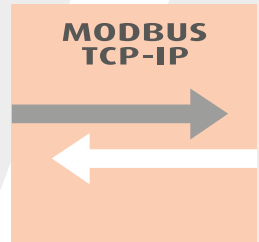

Protocollo standard di comunicazione Modbus TCP/IP. Massime possibilità di comunicazione bidirezionale 5.0; integrazione in qualsiasi linea. Possibilità di remotazione virtuale dell'interfaccia macchina su PC/PLC del cliente

HTTP communication protocol; "web server" functionality, for status display machine, alarms, counters and main set up parameters, from any browser (PC or mobile), on a specific web page. The visualization is also possible on any HMI on the line



Protocollo di comunicazione HTTP; funzionalità "web server", per la visualizzazione di stato macchina, allarmi, contatori e parametri di set up principali, da qualsiasi browser (PC o mobile), in apposita pagina web. La visualizzazione è possibile anche su qualsiasi HMI della linea



Android mobile APP with Push notifications. Information when you need it and wherever you are. And before your line stops you will always have time to intervene

APP mobile Android con notifiche Push. Le informazioni quando ti servono e ovunque ti trovi. E prima che la tua linea si fermi avrai sempre il tempo di intervenire

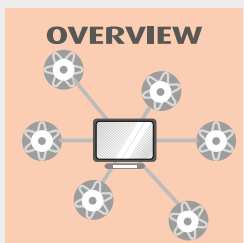

The Arca Overview software allows you to monitor, from one or more PCs in the company network, as much as one as well as dozens of labeling machines and print apply 5.0. Supervision and coordination, set up centralized, statistics, backup and copy of the programs labeling, firmware upgrade, web access. A world of services!

Il software Arca Overview consente di monitorare, da uno o più PC della rete aziendale, tanto una sola quanto decine di etichettatrici e print apply 5.0. Supervisione e coordinamento, set up centralizzati, statistiche, backup e copia dei programmi di etichettatura, upgrade firmware, accesso al web. Un mondo di servizi!

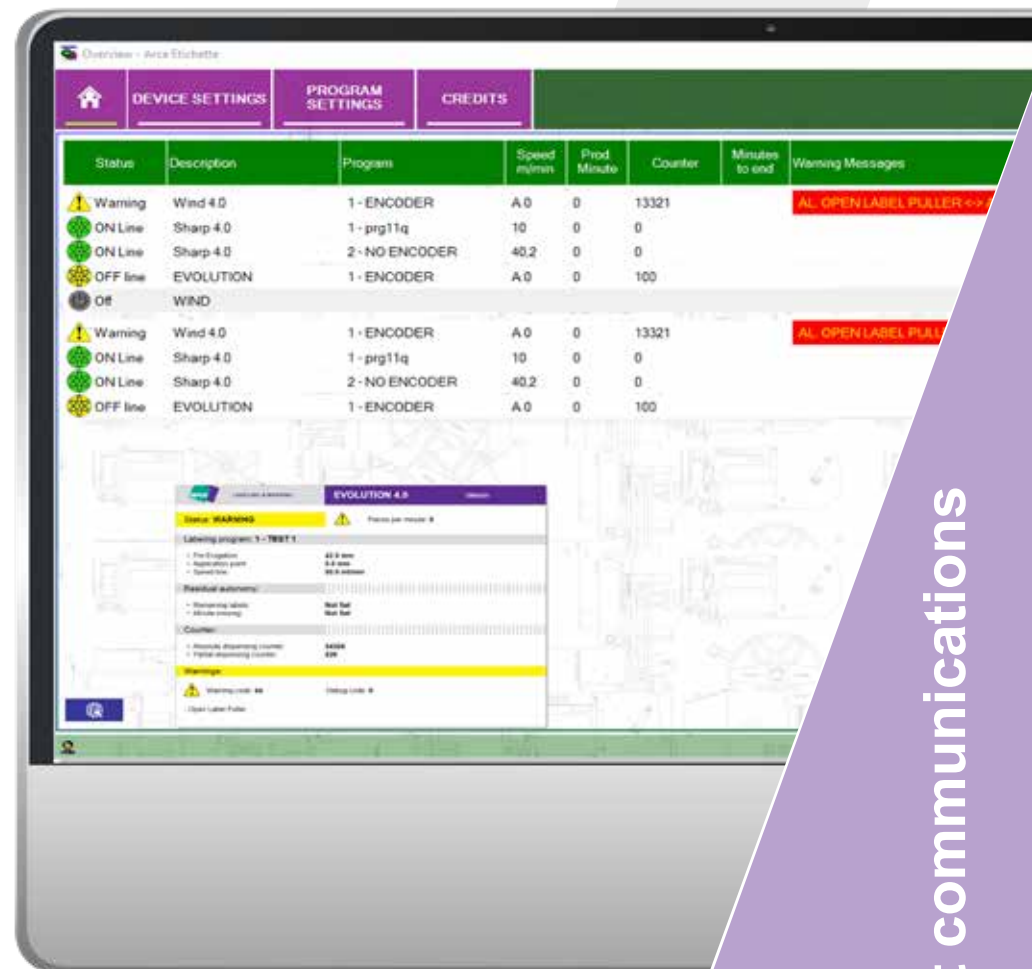

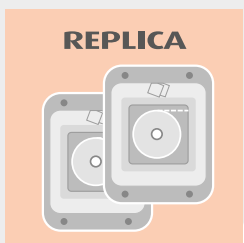

Internet of Things Generation



Replica. Software for duplicating the MMil. Allows import of the labeller interface into the production line control PC. The customer does not have to write custom code

Replica. Software per la duplicazione della MMil. Consente l'importazione dell'interfaccia dell'etichettatrice nel PC di controllo della linea produttiva. Il cliente non deve scrivere codice personalizzato



arca LABELING & MARKING		LINERPLUS 4.0		Others>>
Status: WARNING		 Pieces per minute: 0		
Labeling program: 1 - TEST 1				
• Pre Erogation:	42.0 mm			
• Application point:	5.0 mm			
• Speed line:				
Residual autonomy:				
• Remaining labels:				
• Minute missing:				
Counter:				
• Absolute dispensing counter:				
• Partial dispensing counter:				
Warnings:				
 Warning code: 64				
- Open Label Puller				



arca LABELING & MARKING		LINERLESS 4.0		Others>>
Status: ON LINE - Running		Pieces per minute: 240		
Labeling program: 1 - TEST 1				
• Pre Erogation:	42.0 mm			
• Application point:	5.0 mm			
• Speed line:	50.0 mt/min			
Residual autonomy:				
• Remaining labels:	Not Set			
• Minute missing:	Not Set			
Counter:				
• Absolute dispensing counter:	53918			
• Partial dispensing counter:	389			
www.arcalabelingmarking.com				

Web Server

From the browser of any device (PC or mobile) connected to the same network / domain, by typing the IP address of the labeller, you can view a web page with the main information relating to the status of the machine

Dal browser di qualsiasi dispositivo (PC o mobile) connesso all stessa rete/dominio, digitando l'indirizzo IP dell'etichettatrice, è possibile visualizzare una pagina web con le informazioni principali relative allo stato della macchina

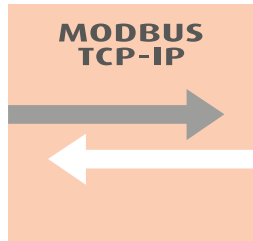
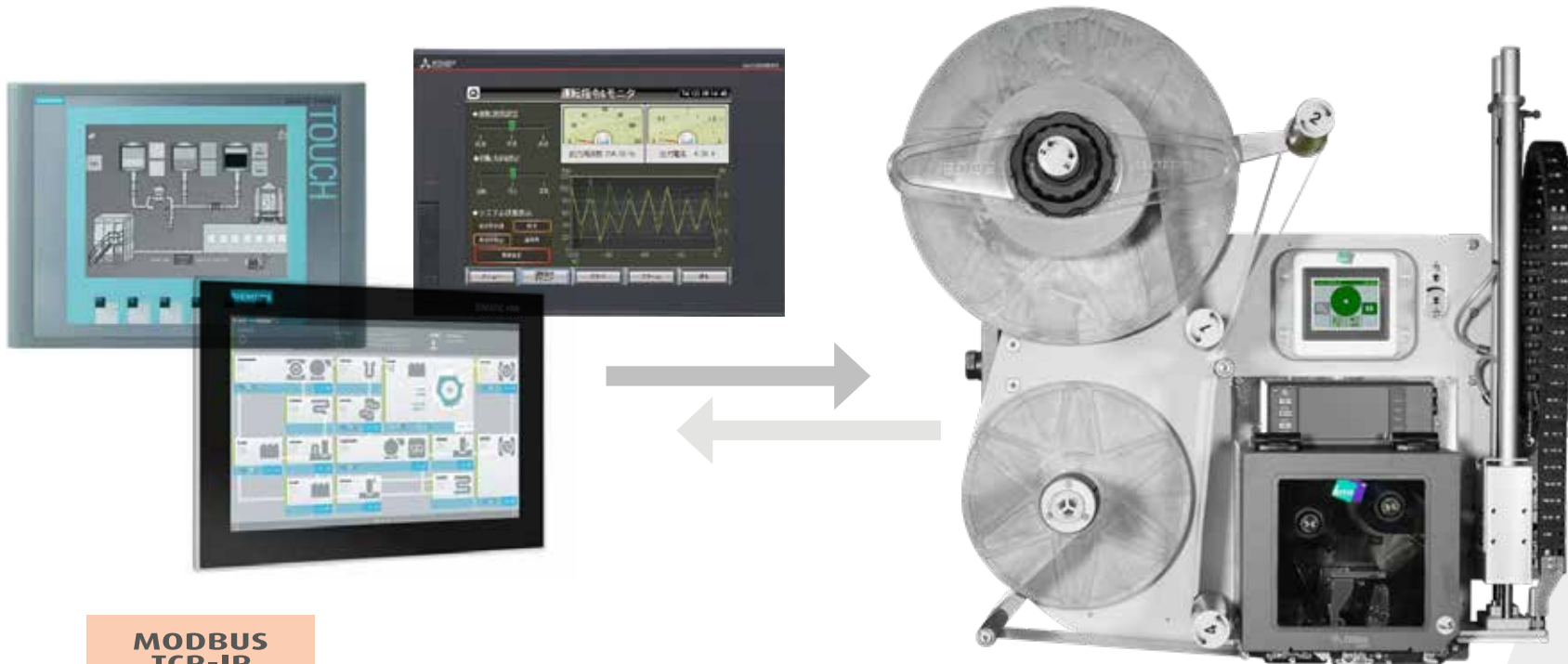

Web Service

The main data relating to the status and setting of the labeling machine are made available to the customer through a REST architecture (specific API), for integration into their own applications. Typically in the interface of the production line or in SCADA programs. Using the Modbus TCP / IP communication protocol it is possible to control the 5.0 Arca labeling machines from any PLC

Tutti i dati relativi a stati, allarmi e impostazioni dell'etichettatrice sono resi disponibili al cliente attraverso un'architettura REST (specifiche API), per l'integrazione in propri applicativi. Tipicamente nell'interfaccia della linea produttiva o in programmi SCADA. Tramite protocollo di comunicazione Modbus TCP/IP è possibile controllare le etichettatrici 5.0 Arca da qualsiasi PLC

Internet of Things Generation

Fast communications

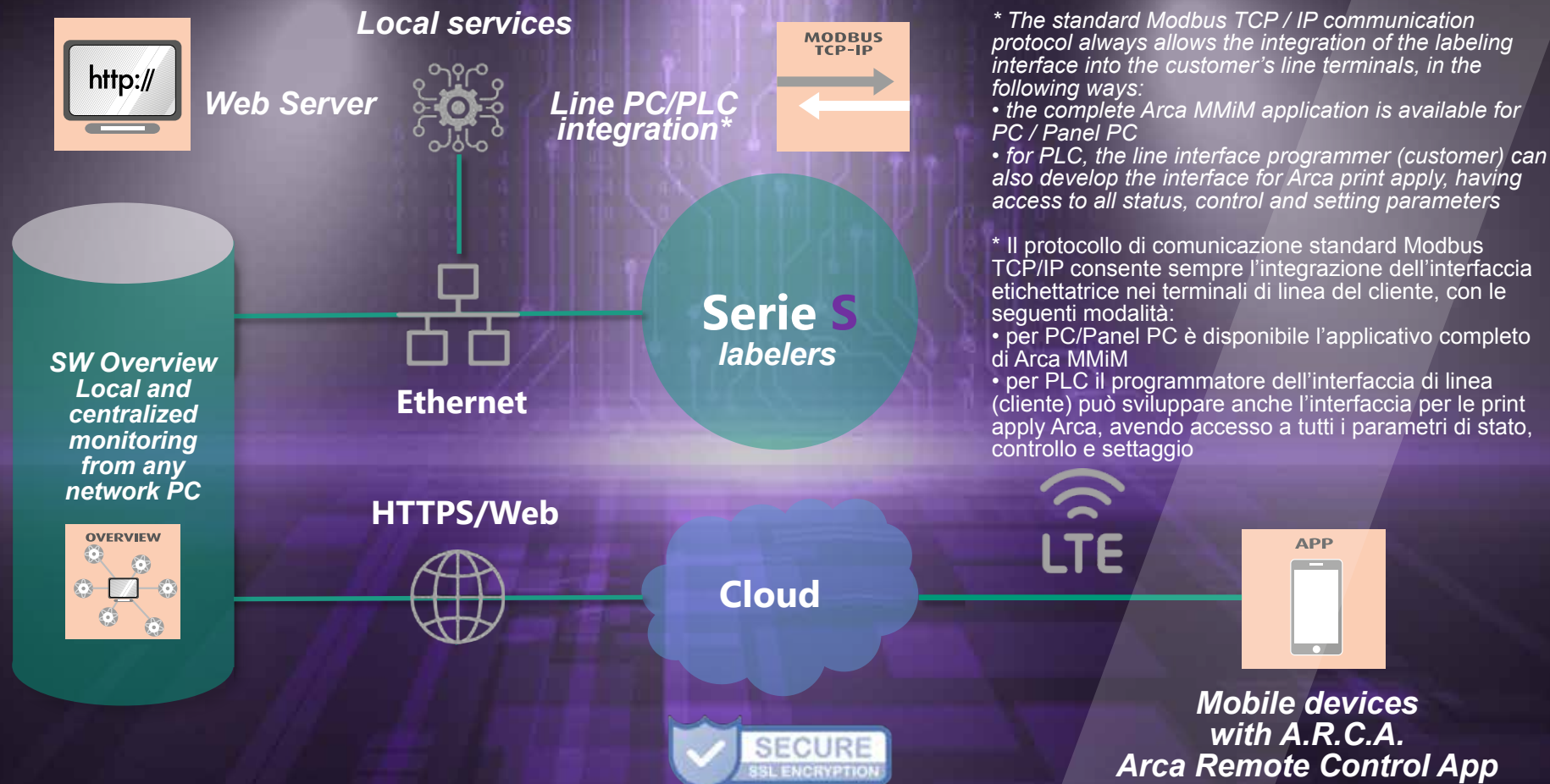

* The standard Modbus TCP / IP communication protocol always allows the integration of the labeling interface into the customer's line terminals, in the following ways:

- the complete Arca MMiM application is available for PC / Panel PC
- for PLC, the line interface programmer (customer) can also develop the interface for Arca print apply, having access to all status, control and setting parameters

* Il protocollo di comunicazione standard Modbus TCP/IP consente sempre l'integrazione dell'interfaccia etichettatrice nei terminali di linea del cliente, con le seguenti modalità:

- per PC/Panel PC è disponibile l'applicativo completo di Arca MMiM
- per PLC il programmatore dell'interfaccia di linea (cliente) può sviluppare anche l'interfaccia per le print apply Arca, avendo accesso a tutti i parametri di stato, controllo e settaggio

- 1 *Simple installation of the Overview software on a customer PC (Xcopy deployment)*
- 2 *Registration of identification data of the customer's labeling machines*
- 3 *Generation of a 5-digit numeric code communicated to the customer*
- 4 *From Android phone (minimum version Oreo 2017) download A.R.C.A. app from Google Play*

- 1 *Semplice installazione del software Overview su un PC del cliente (Xcopy deployment)*
- 2 *Registrazione dati identificativi delle etichettatrici del cliente*
- 3 *Generazione di un codice numerico di 5 cifre comunicato al cliente*
- 4 *Da telefono Android (versione minima Oreo 2017) download app A.R.C.A. da Google Play*



A.R.C.A. - Arca Remote Control App

A secure (anti-hacking) app, very easy to install and use, which makes the status and alarms of Arca labellers available on mobile devices. Through programmable push notifications, operators are constantly informed, everywhere, about every aspect of the labeling process. For example, the approaching end of the label roll. Requires Software Overview.

A.R.C.A. - Arca Remote Control App

Un'app sicura (anti-hacking), semplicissima da installare e usare, che rende disponibile stato e allarmi delle etichettatrici Arca su dispositivi mobili. Attraverso notifiche push programmabili gli operatori sono costantemente informati, ovunque, circa ogni aspetto del processo di etichettatura. Ad esempio, l'approssimarsi dell'esaurimento rotolo etichette. Necessita di software Overview.

ELECTRONICS ELETTRONICA

Located on the bank of the Adda river, the Hydroelectric Power Station Taccani was commissioned by a well-known industrialist to supply energy to his own production plant.

The client demanded that the construction harmonized with the landscape and with the remains of the Visconti castle, not far away. The architect Gaetano Moretti made an example of “eclectic” architecture for coexistence of a modernist language and a strong connotation of taste neo-Romanesque. The power plant, which has been modernized several times, has been in operation since 1906! The power of electronics at the service of industry, respecting the environment

Situata sulla sponda del fiume Adda, la Centrale Idroelettrica Taccani fu voluta da un noto industriale per fornire energia al proprio stabilimento produttivo. Il committente pretese che la realizzazione si armonizzasse con il paesaggio e con i resti del castello visconteo, poco distanti. L'architetto Gaetano Moretti ne fece un esempio di architettura “eclettica” per la compresenza di un linguaggio modernista e una forte connotazione di gusto neoromanico. La centrale, più volte ammodernata, funziona dal 1906! Il potere dell'elettronica al servizio dell'industria, nel rispetto dell'ambiente

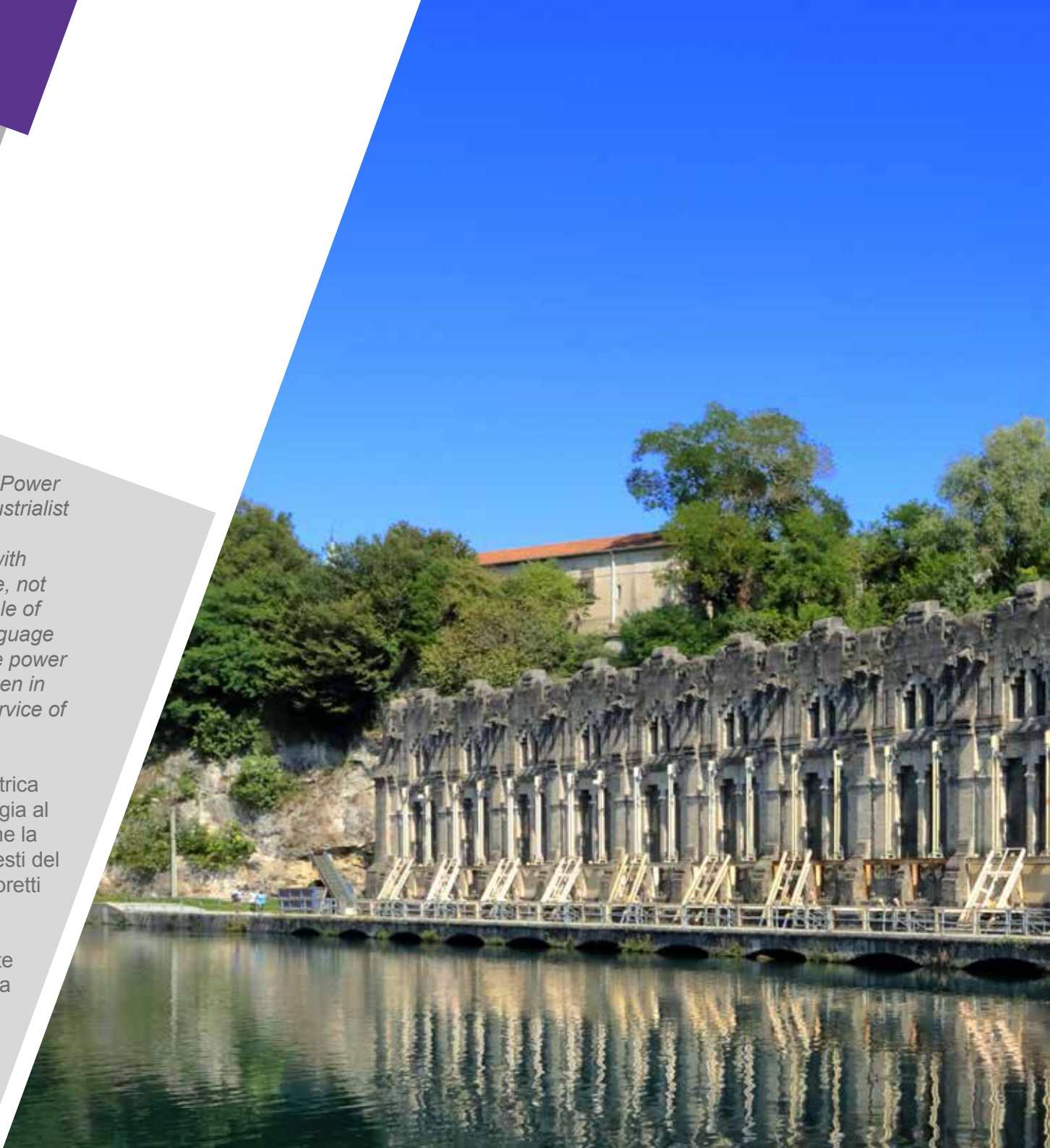



*Taccani
hydroelectric
powerplant*

Centrale
idroelettrica
Taccani

Trezzo sull'Adda

State-of-the-art electronic functions Funzioni elettroniche all'avanguardia

Optical control "approaching end of roll" labels; with pre-alarm on the display and through the eventual acoustic-luminous signal. Includes countdown pre-alarm labels, for programmed shutdown

Controllo ottico "avvicinarsi esaurimento rotolo" etichette; con preallarme a display e tramite l'eventuale segnalatore acustico-luminoso. Include countdown etichette dal preallarme, per arresto programmato

PRE ALARM

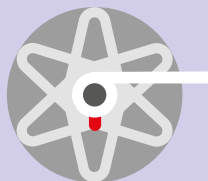

Range Monitoring. Continuous monitoring of autonomy, in pieces left over; with graphic / chromatic representation and "roll near end" signal on the display

Range Monitoring. Monitoraggio continuo dell'autonomia, in pezzi residui; con rappresentazione grafica/cromatica e segnalazione "avvicinarsi esaurimento rotolo" a display

RANGE MONITORING



On/Off line. Machine status at start-up, configurable (On Line or Off Line)

On/Off line. Stato macchina all'accensione, parametrizzabile (On line oppure Off line)



Off Line command: dispensing suspended even in the event of transit of products

Comando Off Line: erogazione sospesa anche in caso di transito prodotti

OFF LINE



Jog. Command for dispensing a single label for testing and tuning. If a printer/marker is installed, this also involves printing/marking

Jog. Comando per l'erogazione di una sola etichetta per test e messa a punto. Se installata stampante/marcatore comporta anche una stampa/marcatura

JOG

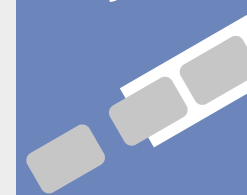

PC Tool is the software supplied as standard with the Easyliner model; it allows to carry out the machine set-up upon installation and facilitates diagnostic and maintenance operations. To be installed on the customer's PC temporarily connected to the internal machine control board

PC Tool è il software fornito di serie con il modello Easyliner; consente di effettuare il set-up macchina all'installazione ed agevola le operazioni di diagnostica e manutenzione. Da installare su PC del cliente connesso temporaneamente alla scheda di controllo macchina, interna

PC TOOL

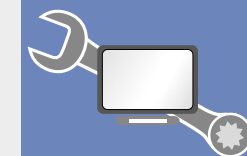

90 Advanced Labeling Programs. Can be memorized, with full name and "conscious modification". They can be created by copying from another existing program.

90 Advanced Labeling Programs. Programmi di etichettatura memorizzabili, con nome esteso e "modifica consapevole". Sono creabili per copia da altro programma esistente.

ADVANCED LABELING PROGRAMS

90



Change On The Fly. Operating parameters that can be modified even when the machine is running: label program, speed, labeling point

Change On The Fly. Parametri operativi modificabili anche a macchina funzionante: programma etichetta, velocità, punto di etichettatura

CHANGE ON THE FLY



State-of-the-art electronic functions

Funzioni elettroniche all'avanguardia

ELECTRONIC ABSOLUTE TARGET



Electronic Absolute Target. Electronic setting of the labeling point (application delay), without the need to move the product detection photocell (adjustment is made in ms). Using an encoder (optional), the labeling point (adjusted in mm) remains unchanged even when the production line speed changes; with actuators is required to operate in OUT mode; alternatively in IN mode, but with a fixed actuator (Air Jet function). However, labeling accuracy is reduced when used with actuator in the IN position and at continuously varying speeds with steep acceleration/deceleration ramps

Electronic Absolute Target. Impostazione elettronica del punto di etichettatura (ritardo di applicazione), senza necessità di spostamento della fotocellula di rilevamento prodotto (la regolazione è effettuata in ms). Utilizzando un encoder (opzionale), il punto di etichettatura (regolato in mm) resta invariato anche al variare della velocità della linea di produzione; con attuatori è richiesto il funzionamento in modalità OUT; in alternativa in modalità IN, ma con attuatore fisso (funzione Air Jet). La precisione di etichettatura è comunque ridotta in caso di uso con attuatore in posizione IN e in caso di velocità continuamente variabili con rampe di accelerazione/decelerazione ripide

COUNTER



Counter. Total counter (resettable) and partial counter 9 digits, progressive and regressive, with a dispensing countdown from the beginning of batch (for programmed stop machine)

Counter. Contatore totale (resettabile) e parziale, a 9 cifre, progressivo e regressivo, con countdown erogazioni dall'inizio del lotto (per arresto macchina programmato)

MMil



MMil. Man Machine instinctive Interface. Quick parameter multi-input (extended keypad, graphical slider, +/- keys) without confirmation and Undo function. Clever Button Show-In: with intuitive icons, set status/value display, color logic inspired by EN60204 standard

MMil. Interfaccia Uomo Macchina istintiva. Multi-input rapidi dei parametri (tastiera estesa, slider grafico, tasti +/-) senza necessità di conferma e funzione Undo. Clever Button Show-In: con icone intuitive, visualizzazione dello stato/valore impostato, logica cromatica ispirata alla norma EN60204

MAINTENANCE MENU



Maintenance Menu. Password protected maintenance menu

Maintenance Menu. Menu manutentore protetto da password

State-of-the-art electronic functions Funzioni elettroniche all'avanguardia

Automatic Stop. Automatic stop for label roll machine completely exhausted and / or in case of breakage of the siliconized support. With alarm on the display (where the machine is equipped with it) and via eventual acoustic / luminous signal

Automatic Stop. Arresto macchina automatico a rotolo etichette completamente esaurito e/o in caso di rottura supporto siliconato. Con allarme a display (ove la macchina ne sia dotata) e tramite eventuale segnalatore acustico/luminoso

Missing Label Recovery. Automatic recovery of one or multiple labels possibly missing from the roll. The maximum number of labels that can actually be recovered depends on the label pitch and delivery speed and frequency

Missing Label Recovery. Recupero automatico di una o più etichette eventualmente mancanti dal rotolo. Il numero massimo di etichette effettivamente recuperabili dipende dal passo etichetta e dalla velocità e frequenza di erogazione

Print Module Control. Open print module control; with machine stop, display signal and alarm by an acoustic / luminous signal

Print Module Control. Controllo modulo di stampa aperto; con arresto macchina, segnalazione a display e allarme mediante eventuale segnalatore acustico/luminoso

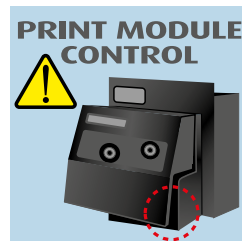
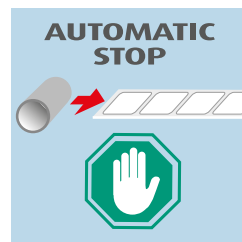

Frequency Check. Dispensing control of 100% of the products (indicates any product frequency that is too high)

Frequency Check. Controllo avvenuta erogazione per il 100% dei prodotti (segnala l'eventuale frequenza prodotti troppo elevata)

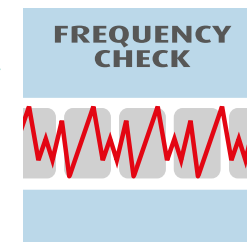

Safe Detection. Suppression of false labeling start signals; avoids double applications even in precarious or high light conditions reflective surfaces

Safe Detection. Soppressione falsi segnali di start etichettatura; evita doppie applicazioni anche in condizioni di luce precaria o su superfici riflettenti



CAN-Bus. Networked electronic components CAN-Bus. For fast data exchange e reliable with reduction of sensors e wiring protected from electromagnetic disturbances. No ports available for customer use

CAN-Bus. Componenti elettronici connessi in rete CAN-Bus. Per scambio dati rapido e affidabile con riduzione dei sensori e cablaggi protetti dalle perturbazioni elettromagnetiche. Non disponibili porte ad uso del cliente

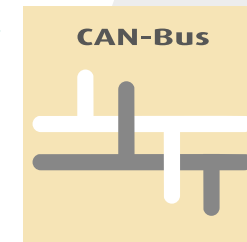

Brushless Rewinder. Silicone-coated support rewriter controlled by brushless motor. No clutch/ brake to adjust and maintain

Brushless Rewinder. Riavvolgitore del supporto siliconato controllato da motore brushless. Nessuna frizione/freno da regolare e mantenere

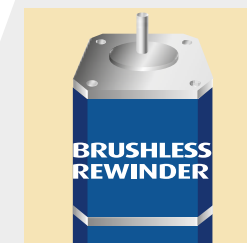

Brushless Unwinder. Linerless material roll unwinder equipped with brushless motor

Brushless Unwinder. Presvolgitore del rotolo di materiale Linerless dotato di motore brushless

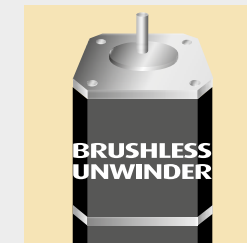

5.0 electronic functions

Funzioni elettroniche 5.0

The 5.0 communication functions are illustrated in the previous section "Fast communications".
Le funzioni 5.0 di comunicazione sono illustrate nell'apposita sezione precedente "Comunicazioni veloci"

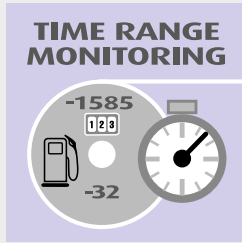

TIME RANGE MONITORING
Time Range Monitoring. Continuous monitoring of autonomy, in pieces and time left over; with graphic / chromatic representation and "roll near end" signal on the display

Time Range Monitoring. Monitoraggio continuo dell'autonomia, in pezzi e in tempo residui; con rappresentazione grafica/cromatica e segnalazione "avvicinarsi esaurimento rotolo" a display

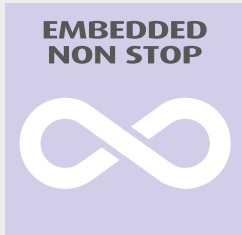

EMBEDDED NON STOP
Embedded Non Stop. For possible continuous operation. Requires 2 battery labelers and connection kit

Embedded Non Stop. Per l'eventuale funzionamento continuo. Richiede 2 etichettatrici in batteria e kit di connessione



TANDEM
Tandem. For possible double productivity operation. Requires 2 battery labelers and connection kit

Tandem. Per l'eventuale funzionamento a doppia produttività. Richiede 2 etichettatrici in batteria e kit di connessione



VIDEO TRAINING
Video Training on-board guides operators through the most frequent and productivity-determining operation: periodic label roll replacement!

I Video Training a bordo macchina guidano gli operatori nell'operazione più frequente e determinante ai fini della produttività: la sostituzione periodica del rotolo etichette!



SECUMODE
Secumode. Operating and setup parameters that can be protected individually (variable password), as per customer's needs and according to his specific organization (freely definable security level)

Secumode. Parametri operativi e di setup proteggibili singolarmente (password variabile), come da esigenze del cliente e in base alla sua specifica organizzazione (livello di sicurezza liberamente determinabile)

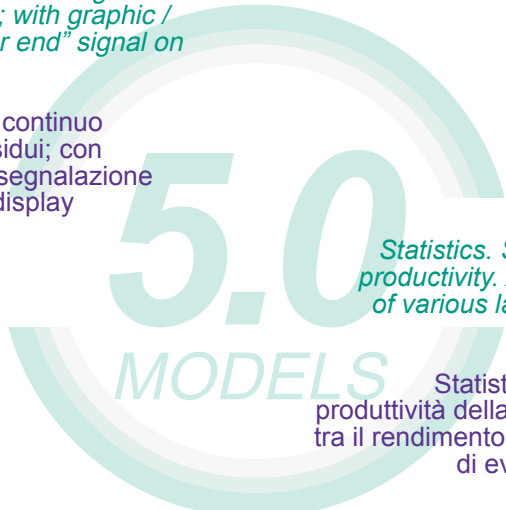

STATISTICS
Statistics. Synthesises key data on Arca machine productivity. Allows comparison of the performance of various labelers and identification of any critical situations on each line

Statistics. Sintetizza i dati salienti relativi alla produttività della macchina Arca. Consente il confronto tra il rendimento di varie etichettatrici e l'identificazione di eventuali situazioni critiche su ogni linea

SCANMANAGER
Scanmanager. Manages a compatible optical device, for image control or verification of the presence and readability of barcodes or two-dimensional codes. Typically used for: verification of labeling, with counting of conforming (good read) and non-conforming (no read) readings; anti-tampering control with counting of erroneous codes (no verify); activation of ejector/deviator, configurable on the basis of 'good' (positive logic) or 'no good' signal. Optical control device and ejector can also be remote (shift register up to 16 products). Requires code reader or vision system of appropriate type for the control to be carried out

Scanmanager. Gestisce un dispositivo ottico compatibile, per controllo immagine o verifica presenza e leggibilità codici a barre o bidimensionali. Tipicamente utilizzato per: verifica avvenuta etichettatura, con conteggio letture conformi (good read) e non conformi (no read); controllo anti-frammischiamento con conteggio codici errati (no verify); attivazione dell'eventuale espulsore/deviatore, configurabile in base al segnale "good" (logica positiva) o "no good". Dispositivo ottico di controllo ed espulsore possono anche essere remotati (shift register fino a 16 prodotti). Richiede lettore di codice o sistema di visione di tipo opportuno per il controllo da effettuare

COLLECTOR
Collector. Stores labels reported as incorrect, avoiding application to the product, without stopping production (Linerplus 5.0 only)

Collector. Apparta le etichette segnalate come errate evitando l'applicazione sul prodotto, senza arrestare la produzione (solo Linerplus 5.0)



ALARM LOG
Alarm Log. Allows you to track the latest alarms that have occurred

Alarm Log. Consente di tracciare gli ultimi allarmi verificatesi

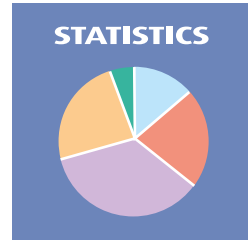

PRODUCTIVITY PRODUTTIVITÀ

Crespi d'Adda is a workers' village intended for workers working in a large company in the textile and cotton sector. Built in 1877, it is distinguished by the exceptional state of conservation of its historical and architectural heritage and, since 1995, it is listed among the UNESCO World Heritage Sites. The village had a church, a school, a cemetery, hospital, sports field, theater, fire station and other community facilities. The residence permanent workers and their families, near the factory, did all the best to satisfy the workers' need for housing and, in at the same time, to maximize productivity

Crespi d'Adda è un villaggio operaio destinato alle maestranze operanti in una grande azienda del settore tessile-cotoniero. Sorto a partire dal 1877 si distingue per l'eccezionale stato di conservazione del suo patrimonio storico e architettonico e, dal 1995, è annoverato tra i patrimoni dell'umanità dall'UNESCO. Il villaggio era dotato di chiesa, scuola, cimitero, ospedale, campo sportivo, teatro, stazione dei pompieri e di altre strutture comunitarie. La residenza permanente dei lavoratori e delle loro famiglie, nei pressi della fabbrica, si prefiggeva di soddisfare il bisogno di alloggi delle maestranze e, nel contempo, di massimizzare la produttività





*The factory
and the
workers' village*

La fabbrica
e il villaggio
operaio

Crespi d'Adda

**Get the autonomy you need,
according to your productivity**

**Assicurati l'autonomia di cui hai
bisogno, in base alla tua produttività**

The label roll housing has a diameter of up to 360 mm for exceptional autonomy. And, considering that 'time is precious', an Arca 5.0 labeller constantly updates you on its remaining autonomy expressed in pieces. It also makes available its remaining autonomy expressed in time (minutes) and even informs you via 'mobile app', wherever you are and whatever you are doing.

L'alloggiamento del rotolo etichette ha un diametro fino a 360mm per un'autonomia eccezionale. E, considerando che "il tempo è prezioso", un'etichettatrice Arca 5.0 vi aggiorna costantemente sulla sua autonomia residua espressa in pezzi. Inoltre rende disponibile anche l'autonomia residua espressa in tempo (minuti) e vi informa anche via "mobile app", ovunque vi troviate e qualsiasi cosa stiate facendo

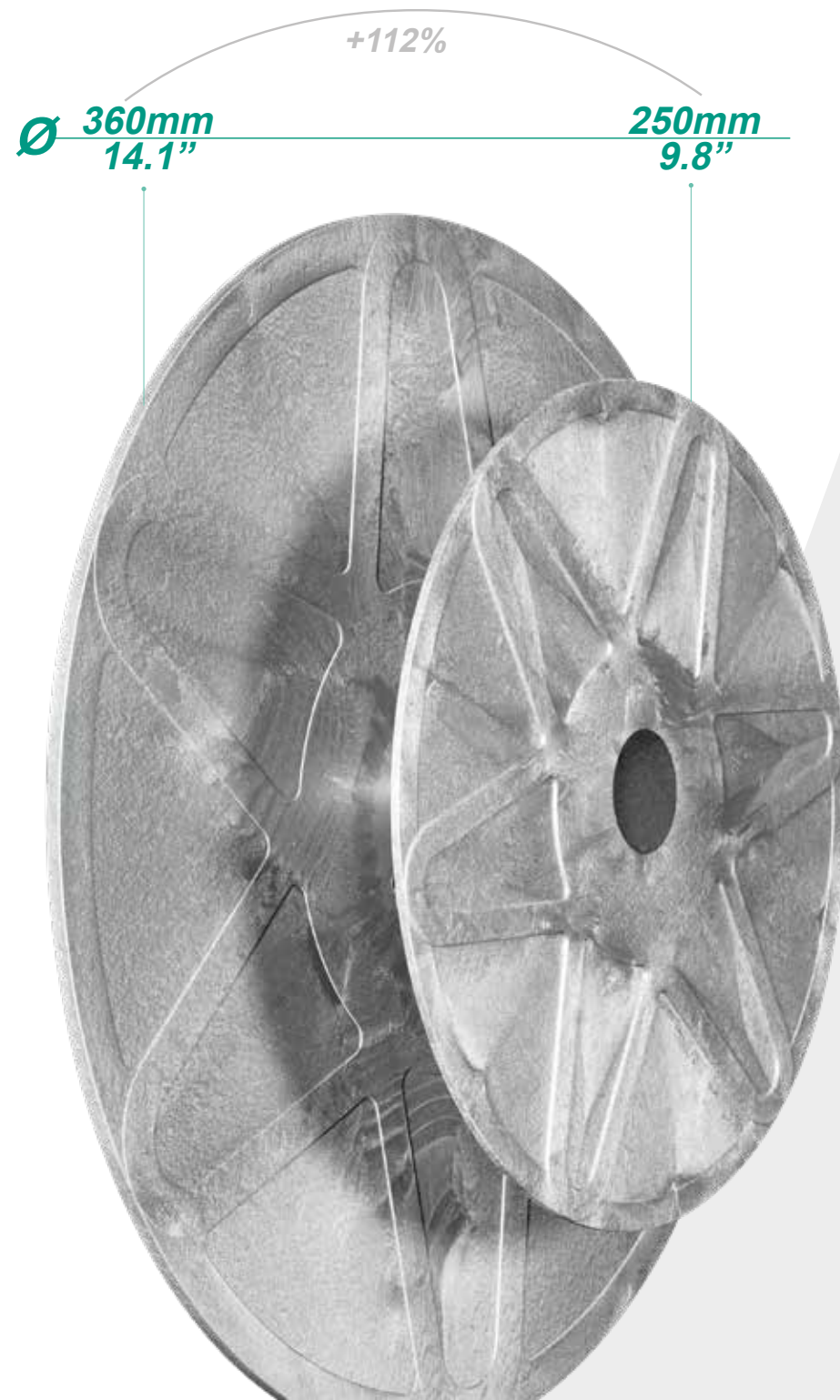

*Label roll holder and rewinder support siliconized with 1: 1 capacity ratio
The diameters of the rewinders are always adequate to contain all the support of the rolls, even of maximum diameter. One stop to replace the roll run out and release the rewinder*

Alloggiamento rotolo etichette e riavvolgitore supporto siliconato con rapporto di capacità 1:1
I diametri dei riavvolgitori sono sempre adeguati a contenere tutto il supporto dei rotoli, anche di massimo diametro. Un solo arresto per sostituire il rotolo esaurito e liberare il riavvolgitore

1:1

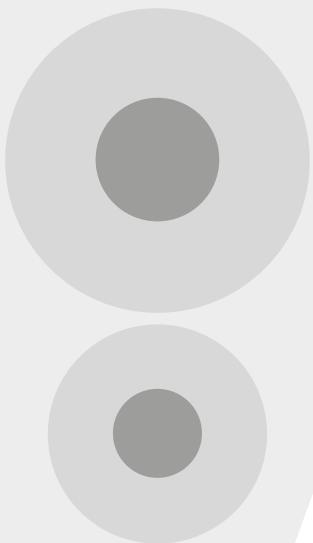

For Linerplus 5.0 and Linerless 5.0 the control "Approaching end of roll" is of the optical type, always active and fully automatic (fail proof). It is the last notice and also works with incomplete label rolls

Per Linerplus 5.0 e Linerless 5.0 il controllo "avvicinarsi esaurimento rotolo" è di tipo ottico, sempre attivo e completamente automatico (fail proof). È l'ultimo avviso e funziona anche con rotoli etichette incompleti

The replacement of the roll is very quick, because every detail is studied for the best operation: the "passage of the band" is simple and linear and guided by the numbered rollers and graphic aids that leave no room for errors or indecisions.

La sostituzione del rotolo è rapidissima, perché ogni dettaglio è studiato per la migliore operatività: il "passaggio della banda" è semplice e lineare e guidato dai rulli numerati e ausili grafici che non lasciano spazio a errori o indecisioni.



Productivity



For Linerplus 5.0 the rewinder mandrel is of variable diameter. It is normally expanded so that the operator cannot forget to activate it ("fail proof"). Collapse evenly to allow quick and effortless extraction of the media rewind

Per Linerplus 5.0 il mandrino del riavvolgitore è a diametro variabile. È normalmente espanso così che l'operatore non possa dimenticarsi di attivarlo ("fail proof"). Collassa uniformemente per consentire l'estrazione rapida e senza sforzo del supporto riavvolto

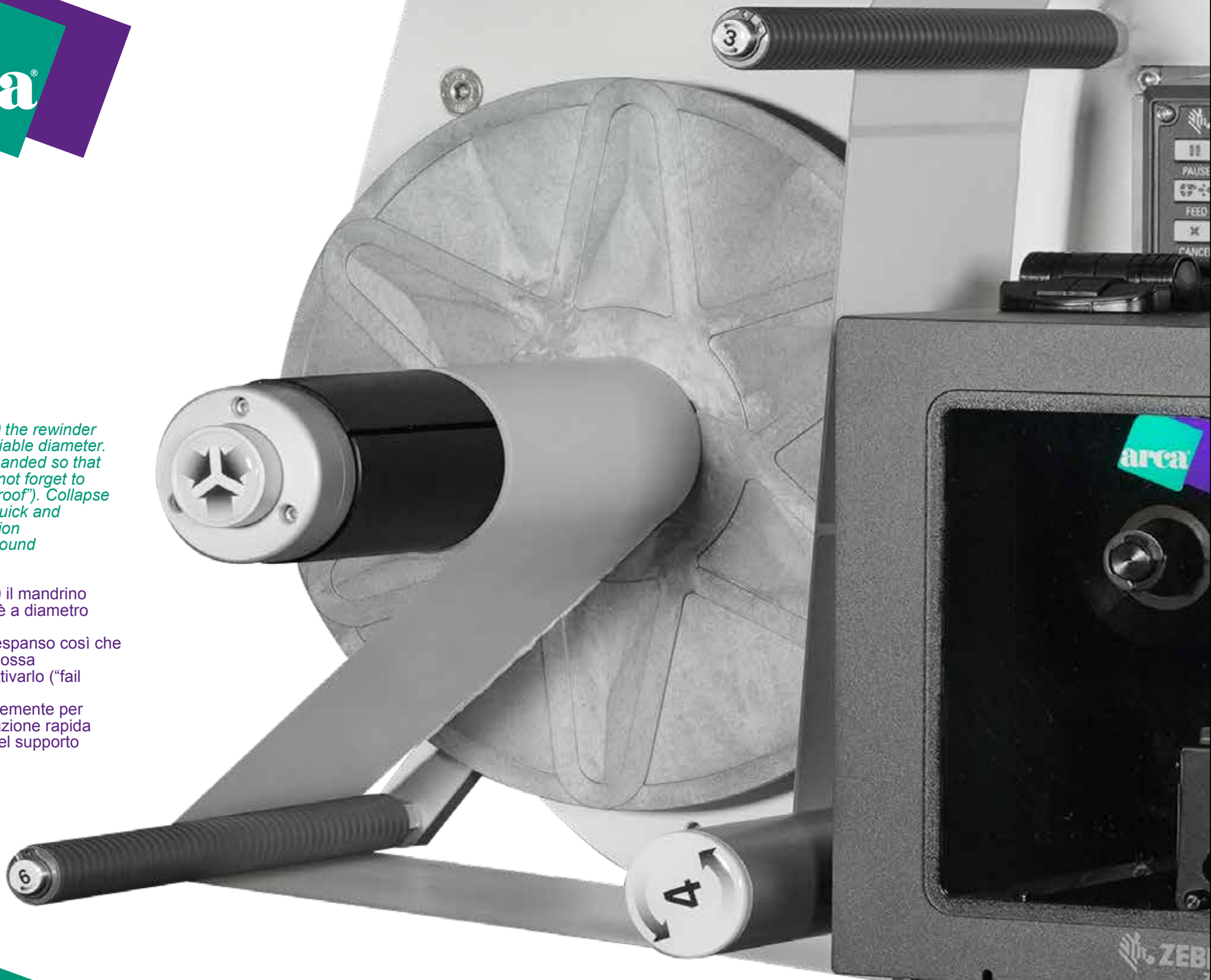

Print time is the greatest limitation to high frequency labeling. Even using the world's best thermal transfer modules, Sato or Zebra. However, Arca 5.0 print applies overcome all productivity limits, thanks to the Tandem function that allows two machines to be connected in battery with alternating operation, doubling maximum productivity.

Each print apply is subject to less mechanical stress and less wear and tear on the TT heads; moreover, in the event of a labeling machine failure, the customer can still continue production albeit at a slower speed.

The Tandem function can be used also between two pairs of machines in Non-Stop, thus ensuring not only high performance but also production continuity.

TANDEM: NO LIMITS TO PRODUCTIVE PERFORMANCE



Il tempo di stampa costituisce il maggior limite ad un'elevata frequenza di etichettatura. Anche utilizzando i migliori moduli a trasferimento termico al mondo, Sato o Zebra. Tuttavia, le print apply Arca 5.0 superano ogni limite di produttività, grazie alla funzione Tandem che consente di collegare due macchine in batteria con funzionamento alternato, raddoppiando la produttività massima. Ciascuna print apply è soggetta a minor stress meccanico e minor usura delle testine TT; inoltre, in caso di guasto a un'etichettatrice, il cliente può comunque proseguire la produzione seppure a minor velocità. La funzione Tandem può essere utilizzata anche tra due coppie di macchine in Non-Stop, garantendo così, oltre ad elevate prestazioni, anche la continuità produttiva.

TANDEM: NESSUN LIMITE ALLA PERFORMANCE PRODUTTIVA

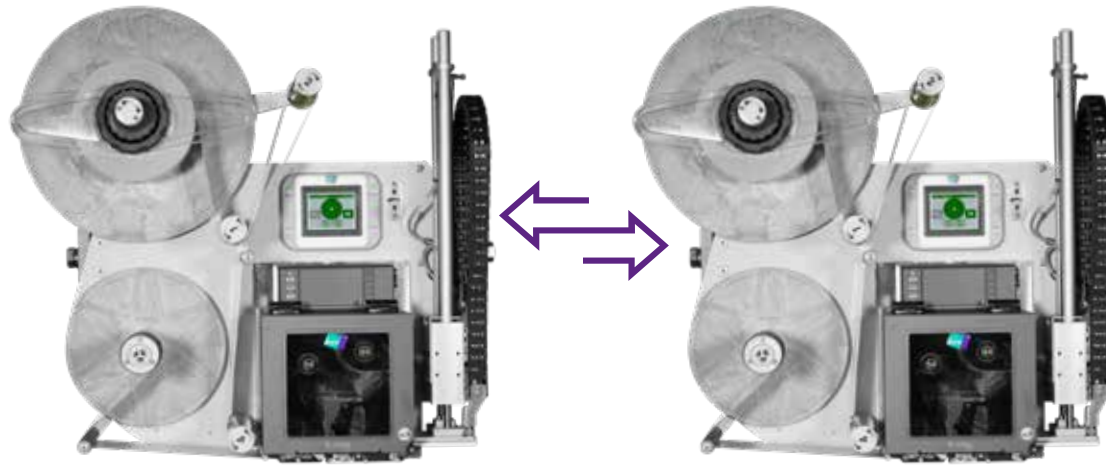

But if you prefer your line production never stops, not even for a while, just install two Arca 5.0 labelers in sequence.

The Non-Stop logic control is standard. *is plug and play!*

Each print apply is automatically activated when the other stops, i.e. in the event of:

- run out of the label roll ■
- run out of roll of T.T. ribbon of any printing module ■
- machine in alarm ■

EMBEDDED NON STOP



Ma se preferite che la vostra linea produttiva non si arresti mai, nemmeno per un istante, è sufficiente installare due etichettatrici Arca 5.0 in batteria.

La logica di controllo Non-Stop è di serie.

Ogni print apply viene automaticamente attivata quando l'altra si arresta, ovvero in caso di:

- esaurimento del rotolo etichette
- esaurimento del rotolo di nastro T.T. del modulo di stampa
- macchina in allarme

Anche nella fase di regolare transizione dall'etichettatrice a valle a quella a monte (esclusi allarmi dell'etichettatrice a valle), tutti i prodotti tra le due etichettatrici vengono etichettati.

Non-Stop funziona anche su linee produttive a velocità variabile, senza necessità di regolazioni

NON STOP: PRODUTTIVITÀ SENZA INTERRUZIONI

Even in the smooth transition phase from the downstream labeler to that upstream (excluding alarms of the downstream labeler), all products between the two labelers come labeled.

Non-Stop also works on lines production at variable speed, without need for adjustments

NON STOP: PRODUCTIVITY WITHOUT INTERRUPTION.

SOLIDITY
SOLIDITÀ

A massive stone crown resting on a hill 540 meters above the level of the sea, dominating the plateau of the western Murge in Puglia. It is Castel del Monte, an indestructible fortress built by Frederick II of Swabia around 1240. According to some, the octagonal shape is reminiscent of the geometry of a crown, to represent the imperial power of which Federico II was invested. The strong-walled fortress stands directly on the bank rocky and was conceived according to an extreme geometric rigor e mathematical, using solidly compact materials, such as stone limestone mixed with quartz. A structure designed to last

Una massiccia corona di pietra poggiata su una collina a 540 metri sul livello del mare, a dominare l'altopiano delle Murge occidentali in Puglia. È Castel del Monte, fortezza indistruttibile fatta costruire da Federico II di Svevia intorno al 1240. La forma ottagonale, secondo alcuni, ricorderebbe la geometria di una corona, a rappresentare il potere imperiale di cui Federico II era investito. La fortezza dalle mura possenti sorge direttamente sul banco roccioso ed è stata concepita secondo un estremo rigore geometrico e matematico, utilizzando materiali dalla solida compattezza, come la pietra calcarea mista a quarzo. Una struttura progettata per durare





Del Monte Castle
Castel Del Monte

Andria

SOLIDITY
SOLIDITÀ

Thanks to the high quality components (metal frame without plastic parts) and brushless motors, Arca print apply are suitable for any industrial context. With a life expectancy above 20 years, even in the most difficult conditions (critical environments and large workloads), guarantee top performance and reliability of the market

Grazie ai componenti di alto livello qualitativo (struttura in metallo senza parti in plastica) e ai motori brushless di ultima generazione, le print apply Arca sono adatte a qualsiasi contesto industriale. Con un'aspettativa di vita superiore a 20 anni, anche nelle condizioni più difficili (ambienti critici e grandi carichi di lavoro), garantiscono prestazioni ed affidabilità ai vertici del mercato

The Arca "U-Arm" (Linerplus 5.0 and Linerless 5.0) is the strongest and most flexible of the fastening systems

Il "braccio a U" Arca (Linerplus 5.0 e Linerless 5.0) è il più robusto e flessibile tra i sistemi di fissaggio



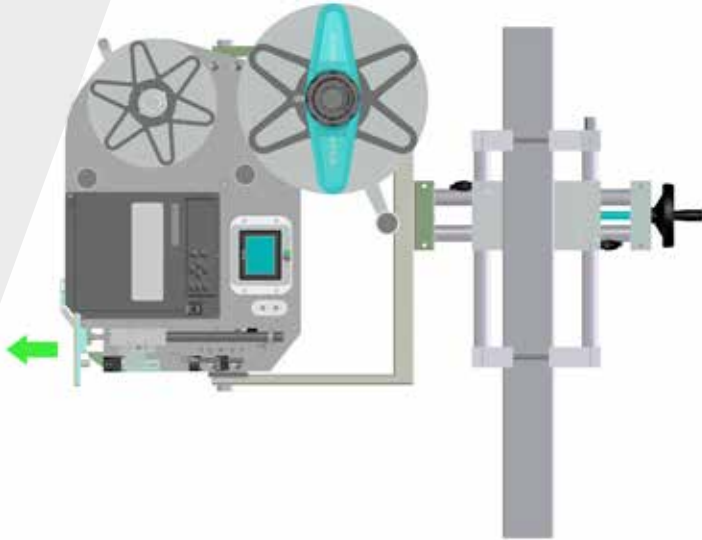

Perpendicular Reel Up

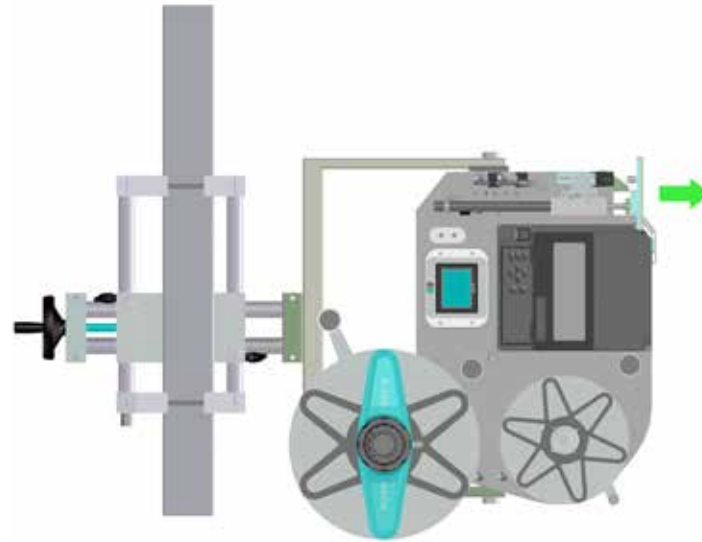

Perpendicular Reel Down

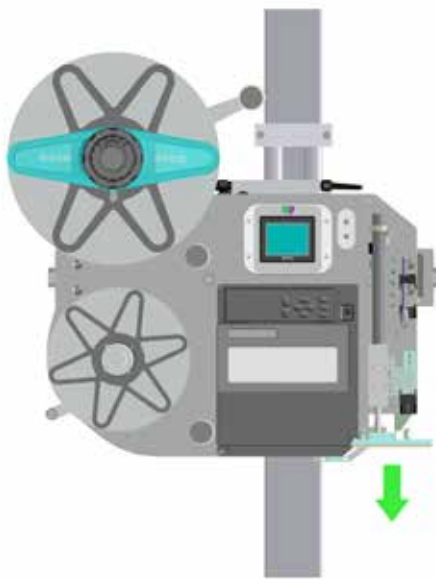

Vertical Reel Up ("U" arm flat or on top)

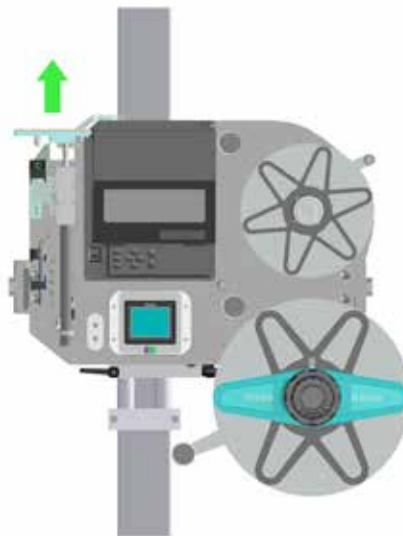

Vertical Reel Down

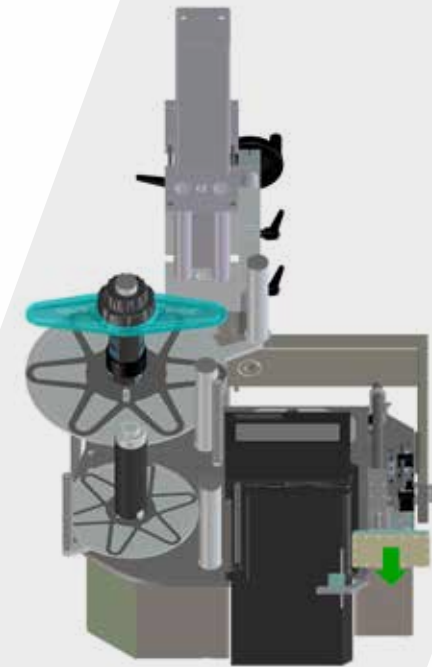

Horizontal



Connectors in sealed metal watertight (IP 67) CSA / UL certified or UR

Connettori in metallo a tenuta stagna (IP 67) certificati CSA/UL o UR

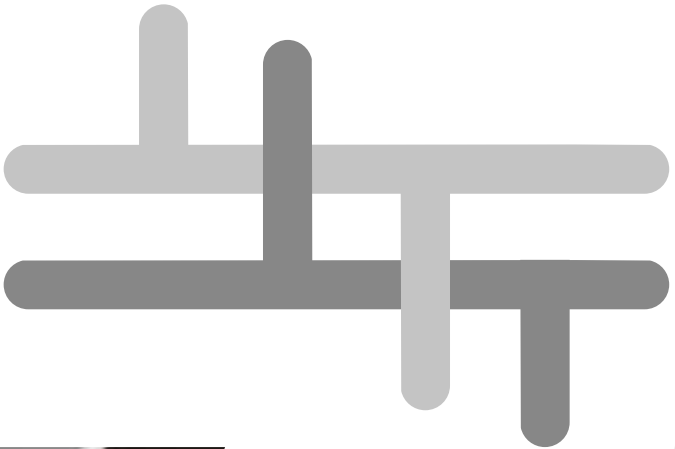

Networked electronic components CAN bus. For fast data exchange e reliable with reduction of sensors e wiring protected from electromagnetic disturbances

Componenti elettronici connessi in rete CAN-Bus. Per scambio dati rapido e affidabile con riduzione dei sensori e cablaggi protetti dalle perturbazioni elettromagnetiche



Steel screws stainless

Viteria in acciaio inossidabile



Safety lock for the power cable (5.0 models)

Blocco di sicurezza per il cavo di alimentazione (modelli 5.0)





*Rear protection in anti-scratch epoxy
powder coated steel*

Protezione posteriore in acciaio
trattato a polvere epossidica
antigraffio

Solidity

RELEVANT DETAILS DETTAGLI RILEVANTI

Whatever the architectural style, the attention to detail has an impact deeply in the general effect of the work. In the Baroque, the details often represent, true masterpieces; gems in a crown. Like the Triton with winged horse, of the monumental group of the Trevi fountain: a jewel of water and stone made by the architects Nicola Salvi, who started it in 1732, and then Pietro and Virginio Bracci who completed it between 1759 and 1762. If the detail, is not only aesthetic but also functional (the mouth of a fountain, a gutter drain, the shelf of a project ...) then the details well studied, go beyond beauty also determining the practicality of use

Qualsiasi sia lo stile architettonico, la cura del dettaglio incide rofondamente nell'effetto generale dell'opera. Nel Barocco, poi, i dettagli rappresentano spesso, di per loro, veri capolavori; gemme in una corona. Come il Tritone con cavallo alato, del monumentale gruppo della fontana di Trevi: un gioiello di acqua e pietra realizzato dagli architetti Nicola Salvi, che la iniziò nel 1732, e poi Pietro e Virginio Bracci che la completarono tra il 1759 e il 1762. Se il dettaglio, poi, non è solo estetico, ma anche funzionale (la bocca di una fontana, uno scarico di gronda, la mensola di un oggetto...) allora i dettagli, se ben studiati, vanno oltre alla bellezza determinando anche la praticità d'uso





*Triton and
winged horse
(The Trevi fountain)*

*Tritone
e cavallo alato
(Fontana di Trevi)*

Roma

RELEVANT DETAILS
DETTAGLI RILEVANTI

Your staff's time costs! Therefore Arca has studied all the best devices, took care of all details to make the few interventions very quick required. Operation is simple, fast, proof of error, thanks to cutting-edge solutions that guarantee maximum efficiency

Il tempo del tuo personale costa! Perciò Arca ha studiato tutti i dispositivi migliori, ha curato tutti i dettagli, per rendere rapidissimi i pochi interventi richiesti. L'operatività è semplice, veloce, a prova d'errore, grazie a soluzioni all'avanguardia che garantiscono la massima efficienza

Arca labelers, with the system "stop blade" roll fixing, allow the use of rolls with inner core Ø 45, 76 or 100mm. Maximum versatility

Le etichettatrici Arca, con il sistema di fissaggio rotolo "stop blade", consentono l'utilizzo di rotoli con anima interna Ø 45, 76 o 100mm. Massima versatilità!



The "safe" roll guide is transparent (for better visibility), light and not bulky. Being "neutral" (disconnected from the rotating shaft), it cannot injure the operator even during high-speed operation. Equipped with handle ergonomic, it can be removed quickly with a rotation of only 20°

La guida rotolo "sicura" è trasparente (per la migliore visibilità), leggera e poco ingombrante. Essendo "folle" (disgiunta dall'albero in rotazione), non può ferire l'operatore nemmeno durante il funzionamento ad alta velocità. Dotata di impugnatura ergonomica, può essere rimossa rapidamente con una rotazione di soli 20°



*Sound and light beacons with
LED lamps*

Segnalatori acustici e
luminosi con lampade LED



*The rollers that guide the
band are protected with a
cap to avoid deposit of dirt.
The sequential numbering
and the special schemes
facilitate the
machine preparation*

I rulli che guidano la banda
sono protetti con tappo per
evitare il deposito
di sporcizia. La numerazione
sequenziale e gli appositi
schemi facilitano la
preparazione della macchina

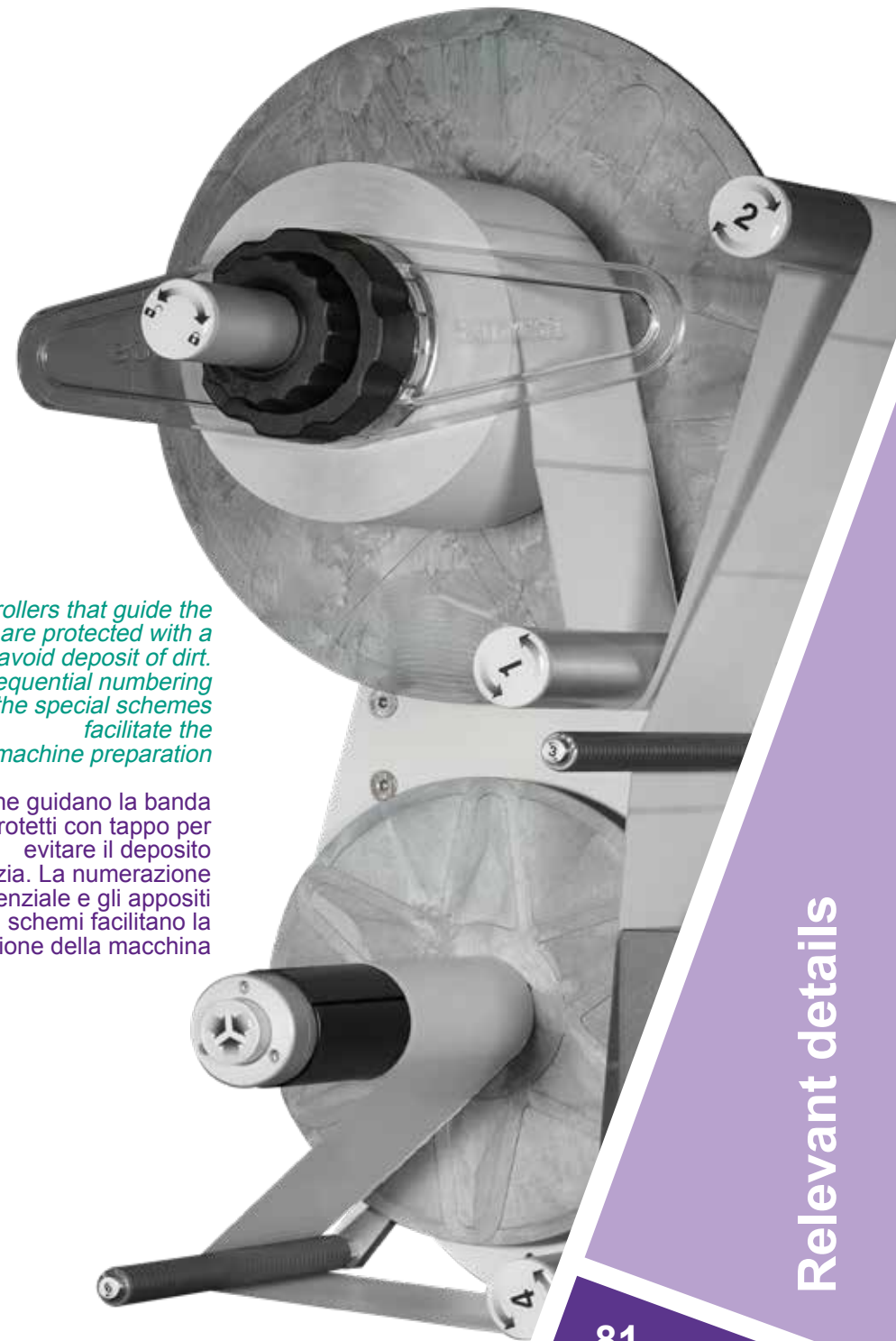

Relevant details

SIMPLE MAINTENANCE MANUTENZIONE SEMPLICE

The “Maddalena’s Bridge” (or “Devil’s Bridge”) was originally built on the Serchio river by will of the Countess Matilda di Canossa, between the 11th and XII century. But the current features are due to the makeover by Castruccio Castracani, lord of Lucca at the beginning of the fourteenth century. Its major arch (36 meters) is a all sixth, flanked by four other smaller arches arranged asymmetrically (one on the right and three on the left). Only stone! Not a nail, not a wooden beam, not a gram of plaster. A very long life, with one minimal maintenance

Il ponte della Maddalena (o ponte del Diavolo) fu originariamente costruito sul fiume Serchio per volontà della contessa Matilde di Canossa, a cavallo tra l’XI e il XII secolo. Ma le fattezze attuali si devono al rifacimento di Castruccio Castracani, signore di Lucca all’inizio del XIV secolo. La sua arcata maggiore (36 metri) è a tutto sesto, affiancata da altre quattro arcate più piccole disposte asimmetricamente (una a destra e tre a sinistra). Solo pietra! Non un chiodo, non una trave in legno, non un grammo di intonaco. Una vita lunghissima, con una manutenzione minima





Maddalena Bridge
Ponte
della Maddalena

Borgo a Mozzano

S
SERIES

SIMPLE MAINTENANCE
MANUTENZIONE SEMPLICE

High quality only.
Trouble free.
Always.

Solo alta qualità.
Senza problemi.
Sempre.

Cleaning is very fast thanks to the surfaces smooth, easily accessible printing modules. No paints to avoid rust and contamination. The Arca print apply adopt all the most advanced solutions, electronic and mechanical, to reduce and simplify maintenance

La pulizia è rapidissima grazie alle superfici lisce e ai moduli di stampa facilmente accessibili. Niente vernici per evitare ruggine e contaminazioni. Le print apply Arca adottano tutte le soluzioni più avanzate, elettroniche e meccaniche, per ridurre e semplificare la manutenzione



The rollers can be removed from the operator side, without opening the machine. A sin! Because opening an Arca print apply is a pleasant experience for each maintenance technician. The connectors on the back of the machine and the door single opening guarantee the best accessibility to a large compartment in which the components are neatly arranged and connected through a practical terminal block. No friction to replace and adjust

La rulleria è smontabile dal lato operatore, senza aprire la macchina. Un peccato! Perché aprire una print apply Arca è un'esperienza piacevole per ogni manutentore. I connettori posti sul retro macchina e lo sportello unico di apertura garantiscono la migliore accessibilità ad un ampio vano nel quale i componenti sono disposti ordinatamente e connessi attraverso una pratica morsettiera. Nessuna frizione da sostituire e regolare!

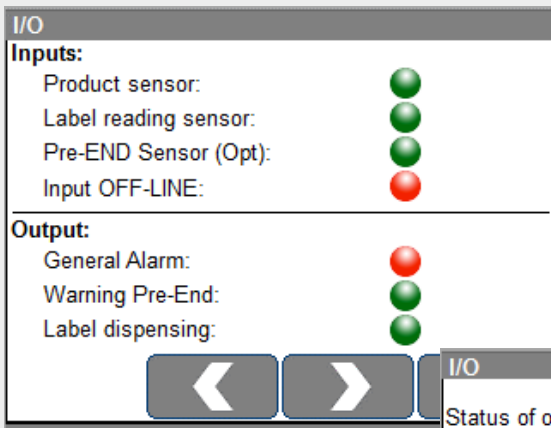

Silicone-coated support rewinder controlled by brushless motor. No clutch/brake to adjust and maintain

Riavvolgitore del supporto siliconato controllato da motore brushless. Nessuna frizione/freno da regolare e mantenere



Advanced diagnostics and "trouble shooting": IN / OUT check, motor alarms check electric, manual controls for activation individual component testing

Funzioni di diagnostica e "trouble shooting" avanzate: verifica IN/OUT, controllo allarmi motore elettrico, comandi manuali per attivazione test dei singoli componenti

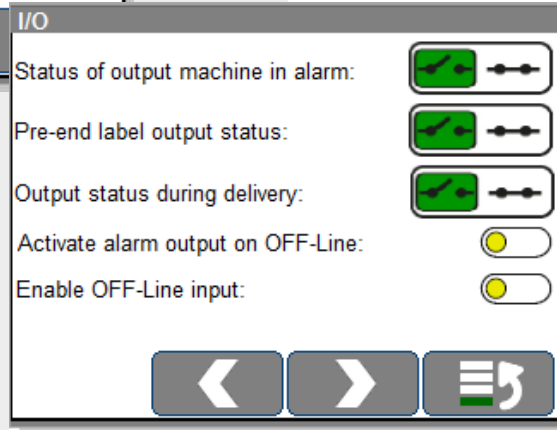

The power cable is independent, with its own "socket". To facilitate maintenance and travel or the possible adoption of different plugs from the standard

Il cavo di alimentazione è indipendente, con propria "presa". Per facilitare manutenzione e spostamenti o l'eventuale adozione di spine diverse dallo standard



All external sensors are quickly replaceable thanks to the screw connector

Tutti i sensori esterni sono sostituibili rapidamente grazie al connettore a vite



Simple maintenance

SAFETY
SICUREZZA

Palazzo Stratti, in Piazza Unità in Trieste. It was built in style neoclassical in 1839 on behalf of the Greek merchant Nicolò Stratti. In 1846 the building was sold to Assicurazioni Generali and in 1872 the facade was radically renovated by the architects Geiringer and Righetti, giving it a more eclectic look. The sculptural complex at the top the building represents the progress and fortunes of the city (art, industry, trade, navigation). Assicurazioni Generali is the largest Italian insurance company, third in Europe by turnover, after Allianz and AXA. The management is still based at Palazzo Stratti central to this safety champion

Palazzo Stratti, in Piazza Unità a Trieste. Fu costruito in stile neoclassico nel 1839 su incarico del mercante greco Nicolò Stratti. Nel 1846 il palazzo fu venduto alle Assicurazioni Generali e nel 1872 ne fu ristrutturata radicalmente la facciata, dagli architetti Geiringer e Righetti, dandogli un aspetto più eclettico. Il complesso scultoreo in cima all'edificio rappresenta il progresso e le fortune della città (arte, industria, commercio, navigazione). Le Assicurazioni Generali sono la più grande compagnia italiana di assicurazioni, terza in Europa per fatturato, dopo Allianz ed AXA. Presso Palazzo Stratti ha sede tutt'ora la direzione centrale di questo campione della sicurezza





ASSICURAZIONI GENERALI.

Stratti Palace
Palazzo Stratti

Trieste

Designed based on accurate "Risk analysis" (approved by third party). Thanks to the measures adopted the Arca print apply do not exhibit significant risks and, with the big one majority of applicators, they do not require protections additional accident prevention

Progettate in base ad accurate "analisi del rischio" (approvate da terza parte). Grazie agli accorgimenti adottati le print apply Arca non presentano rischi significativi e, con la grande maggioranza degli applicatori, non richiedono protezioni antinfortunistiche aggiuntive

Thermal transfer printing modules are protected for maximum security. When opened, the module stops automatically and operation is assisted by a practical handle

I moduli di stampa a trasferimento termico sono protetti per la massima sicurezza. All'apertura il modulo si arresta automaticamente e l'operatività è assistita da una pratica maniglia

The pneumatic applicators are subject to detailed calculations of the pressures involved for each applicator / label support plate; with specific reference to the regulations in force. An accurate picture of the safety of each applicator

Gli applicatori pneumatici sono oggetto di calcoli dettagliati delle pressioni in gioco per ciascun applicatore/piastra di supporto etichetta; con specifico riferimento alle normative in vigore. Un quadro preciso sulla sicurezza di ogni applicatore

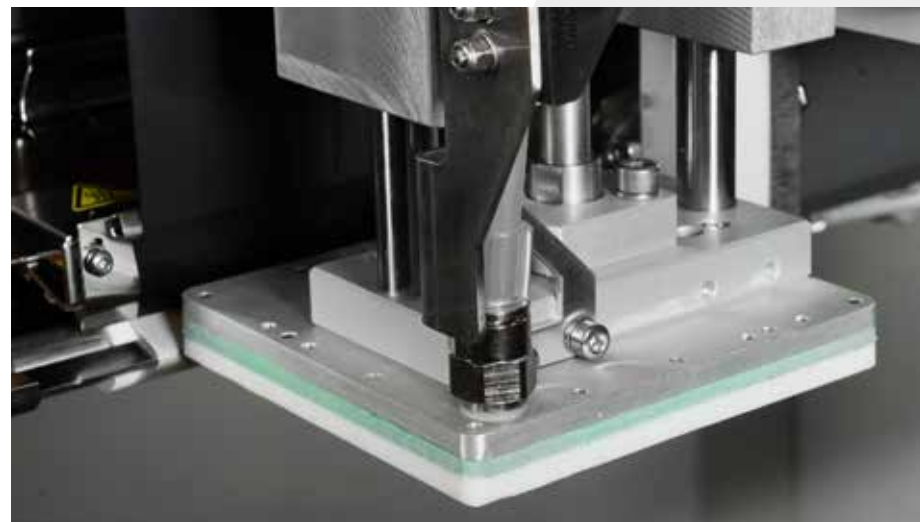

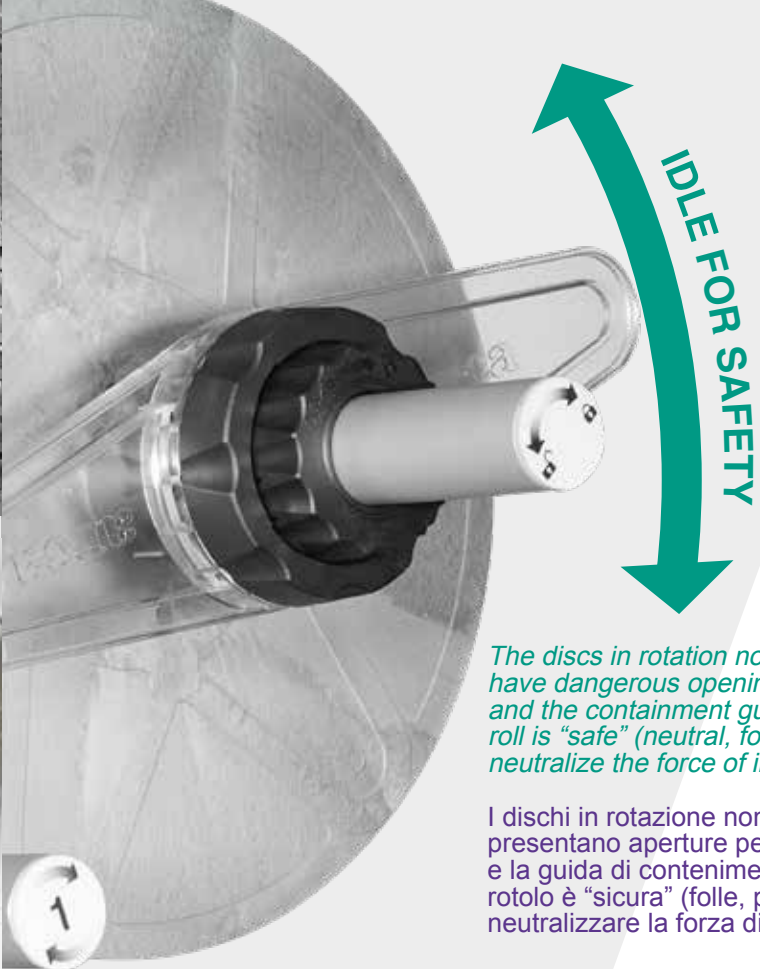

The discs in rotation not have dangerous openings and the containment guide roll is "safe" (neutral, for neutralize the force of inertia)

I dischi in rotazione non presentano aperture pericolose e la guida di contenimento rotolo è "sicura" (folle, per neutralizzare la forza di inerzia)

The carters of the compartments that contain moving parts are fixed with captive screws (Linerplus 5.0 and Linerless 5.0)

I carter dei vani che contengono organi in movimento sono fissati con viti imperdibili (Linerplus 5.0 e Linerless 5.0)



Mechanical on / off switch general. It guarantees the physical interruption of the voltage. Degree of protection IP 67 (standard IEC60529), CSA / UL

Interruttore meccanico di accensione/spengimento generale. Garantisce l'interruzione fisica della tensione. Grado di protezione IP 67 (standard IEC60529), CSA/UL



Filter against electromagnetic disturbances and fuses for overload protection e short circuits

Filtro contro le perturbazioni elettromagnetiche e fusibili per la protezione da sovraccarichi e cortocircuiti



Power supplies fully protected

Alimentatori completamente protetti

EXCEPTIONAL SUPPORT SUPPORTO ECCEZIONALE

In 700, while in other parts of Europe it had already begun the decline of the Baroque, the Sicilian stonemasons were produced in refined architectural creations that found their stage more sparkling in the churches and palaces of the Val di Noto. But not only! The visitor who loves details and ... with his nose up, he will be able to discover the marvelous stone embroideries that decorate the shelves and supports of the rich balconies. Anthropomorphic figures, monsters, grotesque masks, flowers and animals. The artistic conjugation of aesthetics and function, of architecture and engineering, for exceptional support

Nel 700, mentre in altre parti di Europa era già cominciato il declino del barocco, gli scalpellini siciliani si producevano in raffinate creazioni architettoniche che trovavano il loro palcoscenico più sfavillante nelle chiese e nei palazzi della Val di Noto. Ma non solo! Il visitatore amante dei dettagli e ... con il naso all'in su, potrà scoprire i meravigliosi ricami di pietra che decorano mensole e sostegni dei ricchi balconi. Figure antropomorfe, mostri, maschere grottesche, fiori e animali. La coniugazione artistica di estetica e funzione, di architettura e ingegneria, per un supporto d'eccezione





Baroque balcony
Balcone barocco

Noto

**EXCEPTIONAL SUPPORT
SUPPORTO ECCEZIONALE**

**Etichettatrice Print Apply Serie - S
Modelli
Linerplus - Linerplus 4.0**

3. Caratteristiche tecniche

3.1. Pesì

Modello	Linerplus	Linerplus 4.0
Peso(*)	57,5 Kg	57,5 Kg

(*) Il peso si riferisce a etichettatrici equipaggiate con modulo di stampa e applicatore HPS 200.
Il peso dell'etichettatrice varia in funzione del tipo di applicatore installato

3.2. Dimensioni

A	752,5 mm
B	712 mm
C	707,5 mm
D	40 mm
E	484,5 mm

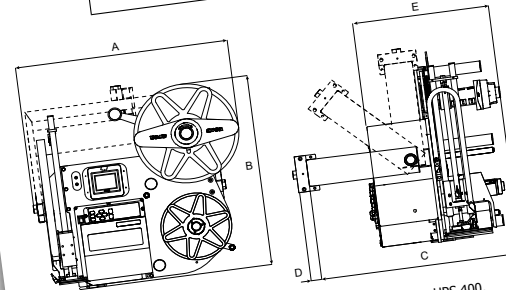

Le quote sono riferite ad una etichettatrice con applicatore HPS 400.
In funzione del tipo di applicatore installato le quote potrebbero variare.

An exceptional product is not enough! The related services are the key-point of its value: interactive instruction manuals and spare parts catalogues, FAT and SAT validations, training and continuous assistance to obtain the maximum from Arca products. They are available from distance and at customer's site, worldwide!

Un prodotto eccezionale non basta! I servizi correlati sono una parte fondamentale del valore: manuali di istruzione all'uso e cataloghi ricambi interattivi, validazioni FAT e SAT, training e assistenza continua per ottenere il massimo dai prodotti Arca; sia da remoto, sia presso la nostra sede o quella del cliente ovunque nel mondo!

Instruction manuals on USB or downloadable from Arca website (since 01/12/2024). Accurate, complete with electrical/ pneumatic diagrams and interactive spare parts identification programme

Manuali d'istruzione su USB o scaricabili dal sito web di Arca (dal 01/12/2024) Accurati, completi di schemi elettrici/ pneumatici e programma interattivo per l'identificazione dei ricambi

Pre-Delivery Inspection, FAT and SAT validation procedures, especially oriented to the pharmaceutical world (Pharma Documentation Pack)

Pre Delivery Inspection e procedure di validazione F.A.T. e S.A.T., soprattutto rivolte al mondo farmaceutico (Pharma Documentation Pack)

ARCA ETICHETTE S.p.A. | **FACTORY ACCEPTANCE TEST (FAT) PRINT APPLY Labeler Mod. PA360LAR00** | Doc. n°: FAT06-5269-BFP | Page 1 of 32

ARCA ETICHETTE S.p.A. | **FACTORY ACCEPTANCE TEST PRINT APPLY labeler Mod. PA360LAR00**

ARCA ETICHETTE S.p.A. | **SITE ACCEPTANCE TEST (SAT) PRINT APPLY Labeler Mod. PA360LAR00** | Doc. n°: SAT06-5269-BFP | Page 1 of 28

ARCA ETICHETTE S.p.A. | **SITE ACCEPTANCE TEST PRINT APPLY labeler Mod. PA360LAR00**

APPROVAL BEFORE EXECUTION

Written by: Fabio Tunesi
Arca Project Manager

Review by: Marco Militello
Arca Project Manager

Checked by: Elio Gianolli
Arca Production Manager

Written by: Fabio Tunesi
Arca Project Manager

Signature: [Signature] Date: 12/07/2022



Video training, FAT, SAT assistance and installation carried out by remote to avoid costs and travel times

Video training, FAT, assistenza SAT e installazione effettuati da remoto per azzerare costi e tempi di trasferta

Assistance by phone for "troubleshooting" with diagnostics from distance (on 5.0 models). With Arca Care call whenever you want!

Assistenza telefonica per il "trouble shooting" con diagnostica da remoto (modelli 5.0). Con Arca Care chiama quando vuoi!



Technical interventions everywhere! Arca installs and maintains directly in every part of the world. In addition, it has a consolidated distribution network in over 60 countries, to also guarantee local assistance

Interventi tecnici ovunque! Arca installa e manutiene direttamente in ogni parte del mondo. Inoltre, dispone di una consolidata rete distributiva in oltre 60 paesi, per garantire anche un'assistenza locale

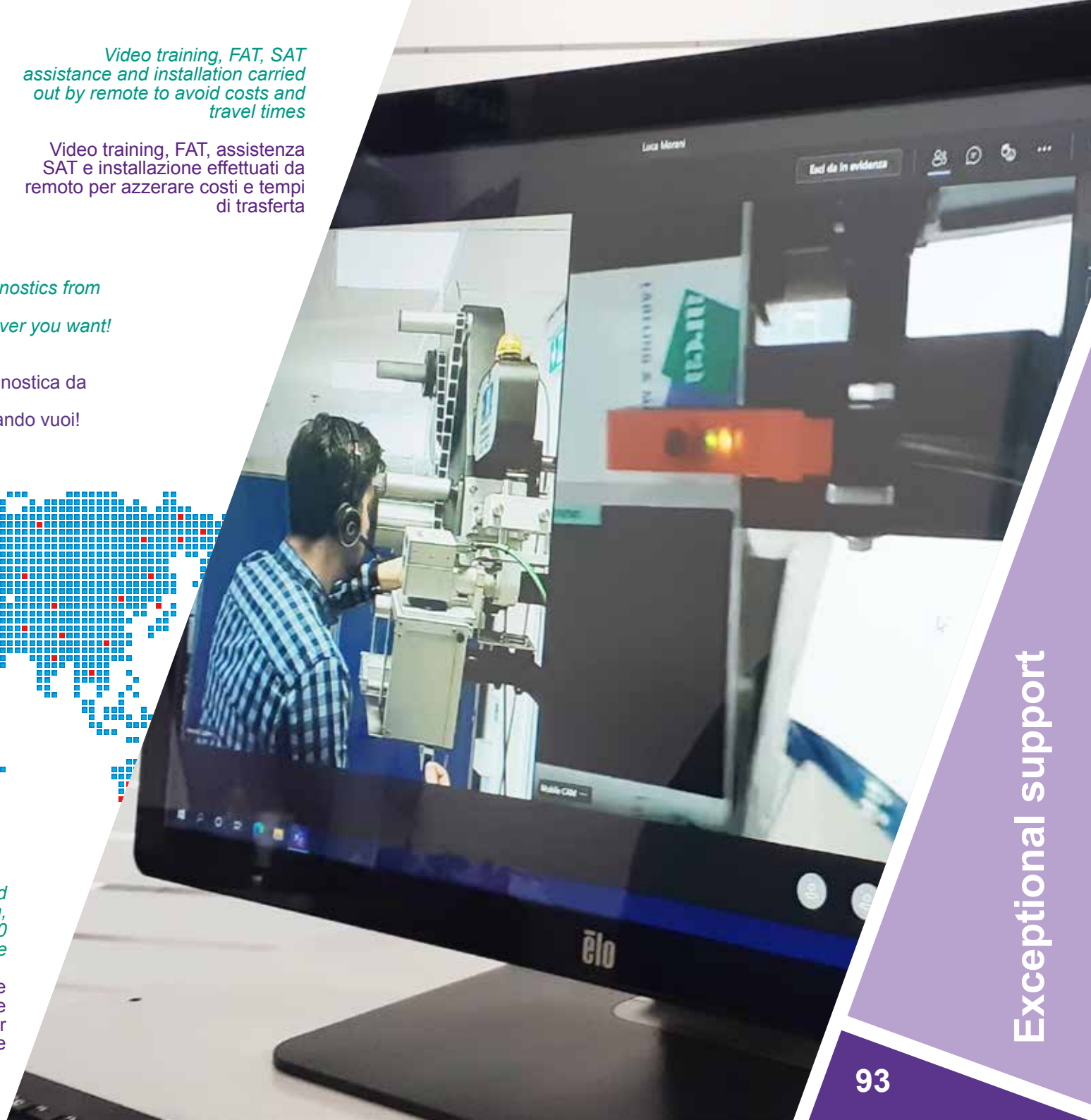

Exceptional support



Instruction manuals on USB or downloadable from Arca website (since 01/12/2024).

Accurate, complete with electrical / pneumatic diagrams and an interactive program for the identification of spare parts that ensures the following advantages:

- 1- complete spare parts list, including customizations of the specific unit purchased*
 - 2- reliable data, with absolute correspondence to the bill of materials thanks to the automatic realization via CAD*
 - 3- more information: list of recommended spare parts and, among these, spare parts subject to wear; furthermore, for each component the quantity used in the machine is indicated, to allow purchases of suitable quantities*
 - 4- possibility of ordering spare parts by direct selection of the piece and automatic composition of the request email; without the need for transcriptions and therefore without errors*
 - 5- possibility to retrieve the manual in case of loss, even after some time, via the web, using the QR Code (03/2023)*
 - 6- possibility of "disassembling" and "reassembling" the machine piece by piece, viewing each single component in any perspective and size.*
- If you prefer, the spare can be identified with the assistance of Arca staff, by sharing the program remotely*

Manuali d'istruzione su USB o scaricabili dal sito web di Arca (dal 01/12/2024). Accurati, completi di schemi elettrici/ pneumatici e di un programma interattivo per l'identificazione dei ricambi che assicura i seguenti vantaggi:

- 1- elenco ricambi completo, inclusivo delle personalizzazioni della specifica unità acquistata
 - 2- dati certi, con corrispondenza assoluta alla distinta base grazie alla realizzazione automatica via CAD
 - 3- più informazioni: elenco dei ricambi consigliati e, tra questi, dei ricambi soggetti a usura; inoltre, per ogni componente viene indicata la quantità impiegata nella macchina, per consentire acquisti di quantità congrue
 - 4- possibilità di ordinare ricambi mediante selezione diretta del pezzo e composizione automatica dell'email di richiesta; senza necessità di trascrizioni e quindi senza errori
 - 5- possibilità di recuperare il manuale in caso di smarrimento, anche a distanza di tempo, via web, mediante QR Code (03/2023)
 - 6- possibilità di "smontare" e "rimontare" la macchina pezzo a pezzo, visualizzando ogni singolo componente in qualsiasi prospettiva e dimensione.
- Se preferite, il ricambio può essere identificato con l'assistenza del personale Arca, mediante condivisione del programma da remoto

T.T. DIGITAL PRINTING
MODULES
MODULI DI STAMPA T.T.
DIGITALI

Arca integrates the digital printing modules from Sato or Zebra, the world leaders in thermal transfer. No "DIY" approach, no improvisation: the best industrial devices, produced in millions of copies, standardized, and continuously evolved, assisted and guaranteed worldwide. All the print modules branded Sato or Zebra operate with both thermal transfer pigment (t.t. ribbon) and direct thermal printing. Differently from the desktop printers, the OEM printing module are designed to work in the industrial environment, ensuring 24/7 operating level (excluding the LT408 model, designed for intermediate workloads)

Arca impiega moduli per la stampa digitale Sato o Zebra i leader mondiali del trasferimento termico. Niente "fai da te", nessuna improvvisazione: i migliori dispositivi industriali, prodotti in milioni di esemplari, standardizzati e continuamente evoluti, assistiti e garantiti in tutto il mondo. Tutti i moduli Sato e Zebra, funzionano sia per trasferimento termico di pigmento (nastro t.t.), sia per stampa termica diretta. Contrariamente alle stampanti desktop, i moduli di stampa sono progettati per lavorare in ambiente industriale e garantiscono la continuità di funzionamento anche 24 ore su 24 (ad esclusione del modello LT408 progettato per carichi di lavoro intermedi)



*Low-end.
The efficient
money saving solution*



OPEN SOURCE MAINTENANCE

Arca labelers are designed for the integration of industrial modules for digital printing, O.E.M. Sato and Zebra; easily maintainable and replaceable all over the world independently of the applicator

Le etichettatrici Arca sono predisposte per l'integrazione dei moduli industriali per la stampa digitale, O.E.M. Sato e Zebra; facilmente manutenibili e sostituibili in tutto il mondo in modo indipendente dall'applicatore



**T.T. digital
printing modules**

OFF-LINE T.T. PRINTING
MODULE
MODULO DI STAMPA T.T.
FUORI LINEA



*Off-line printing station with
O.E.M. module and vision system
for label inspection*

Stazione di stampa "fuori linea",
con modulo O.E.M. e sistema di
visione per ispezione etichette

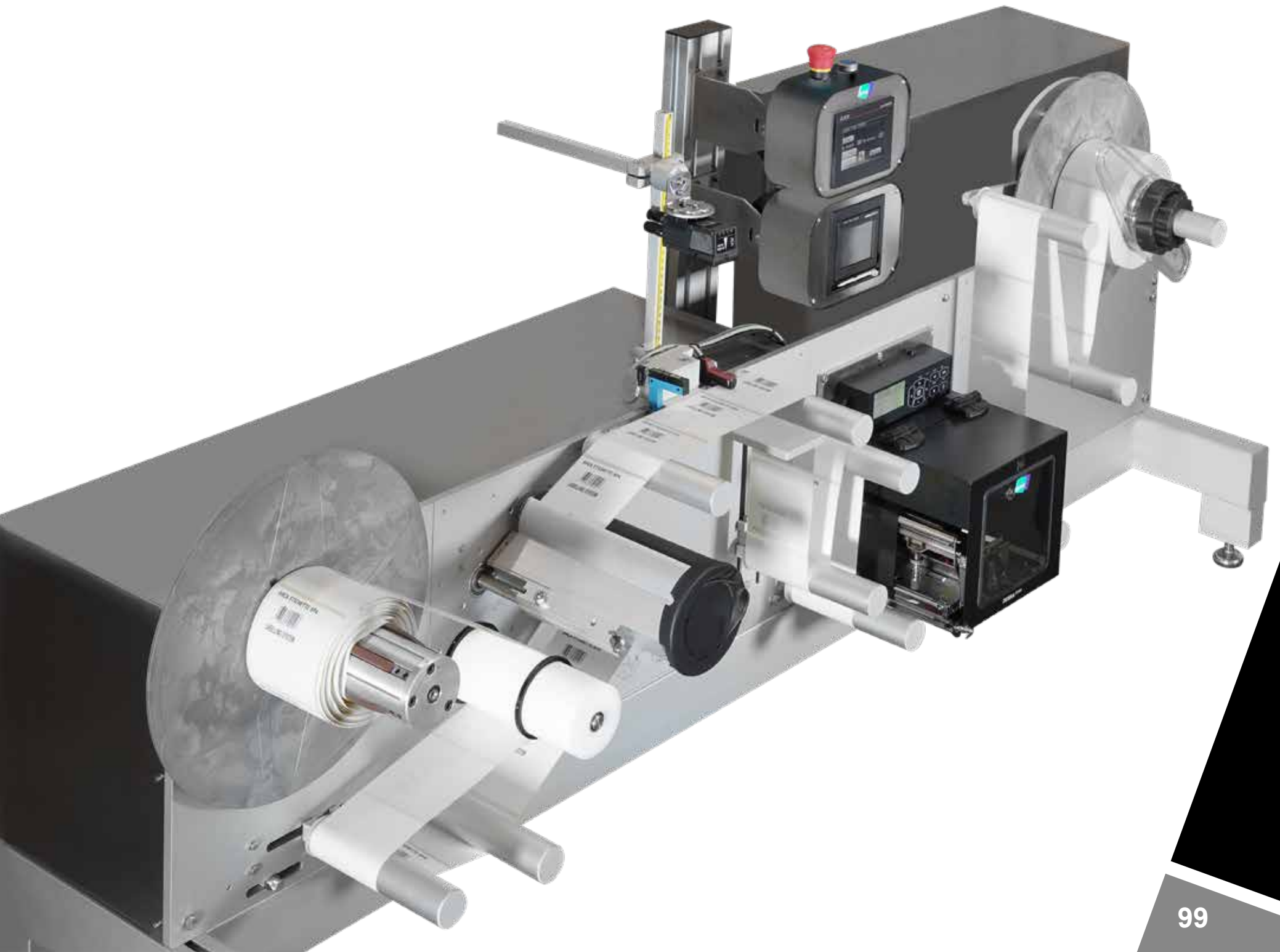

**Off-line T.T. printing
module**

T.T. PRINT QUALITY
QUALITÀ DI STAMPA T.T.



Among digital printing systems, the process of thermal transfer on labels stands out for its superior print quality. Its colour covering and resolution guarantee the best barcode legibility, thus ensuring results that surpass the latest generation of ink/wax jet systems, even for small sized codes. A broad range of available ribbons allows users to select the right pigment for their specific printing needs, ensuring compatibility with the label material selected; specific projects can be developed to totally satisfy all readability and indelibility requirements

Tra i sistemi di stampa digitale, il trasferimento termico su etichetta si distingue per qualità di stampa. La coprenza del colore, il contrasto cromatico e l'elevata risoluzione, garantiscono la migliore leggibilità dei codici a barre, assicurando, anche per i codici di piccole dimensioni, risultati superiori al getto di inchiostro/cera di ultima generazione.

Grazie all'ampia gamma di nastri è possibile selezionare il pigmento idoneo alle esigenze di stampa e compatibile con il materiale dell'etichetta; in base ad un progetto adeguato, ogni requisito di leggibilità e indelebilità può essere soddisfatto



solution for single use. immediately after opening.

e 4 mL - 0.13 fl.oz

CYTOCARE C Line

640

MB Revitalisation solution - Hyaluronic Acid

LABORATOIRES REVITACARE FRANCE

St. Ouen l'Aumône - FRANCE

LOT 16792834

10/2024

Sterile solution for single use. Use immediately after opening.

e 4 mL - 0.13 fl.oz

CYTOCARE C Line

640

MB Revitalisation solution - Hyaluronic Acid

LABORATOIRES REVITACARE FRANCE

St. Ouen l'Aumône - FRANCE

FOSTER

200 microgrammi / 6 microgrammi per inalazione

polvere per inalazione

beclometasone dipropionato anidro / formoterolo fumarato diidrato

Chiesi

0108000890/01

Lotto: 65857123

Scad: 12/2023

FOSTER

200 microgrammi / 6 microgrammi per inalazione

polvere per inalazione

beclometasone dipropionato anidro / formoterolo fumarato diidrato

Chiesi

0108000890/01

Lotto: 65857123

Scad: 12/2023

Pharmaton

VITALITY

Kapsül

Multivitamin, Mineraller ve Ginseng G115 İçeren Takviye Edici Gıda

30 kapsül

SANOFI

İçindekiler:

Ortofosforik asidin kalsiyum tuzları, Kapsül (jelatin (sığır), stabilizör (Gliserol), Renklendirici (Kırmızı demir oksit ve Siyah demir oksit)), Lesitin (Soya), L-Askorbik asit, Panax Ginseng kök ekstraktı, G115® (Laktöz monohidrat içerir), Ferroz sülfat, DL-alfa-tokoferol asetat, Nikotinamid, Manganez sülfat, Çinko sülfat, Bakır sülfat, Retinil palmitat (Antioksidan: BHA/BHT), yer fıstığı yağı, Aroma verici (Etil Vanilin), Pridoksin Hidroklorür, Riboflavin, Tiamin mononitrat, Kolekalsiferol, Pteroilmonoglutamik asit, Sodyum selenit, D-Biotin, Siyanokobalamin

Part No: 56871359812

TETT: 25/1/23

Electrolux COMPRESSORS

R 134 a

Electrolux COMPRESSORS

R 134 a

HLY 80AA 0212

220-240-50HZ

1 021

041772233



T.T. print quality



The “Thermal Transfer Ribbon” is made by a polyester support (liner) with one side covered by a veil of dry ink (1-1.5 g/sq. m.). The ink is available in pigments of various colours and compositions. On the opposite side, the liner is specially treated with a “back coating” to scroll along the printing head without damaging it with low friction and without generating electrostatic charges. The use of good quality ribbon is thus an important factor both for graphic yield and towards containing operating costs.

Il “Thermal Transfer Ribbon”, o nastro per il trasferimento termico, è costituito da un supporto in poliestere (liner) con un lato coperto da un velo di inchiostro a secco (1-1,5 g/mq), disponibile con pigmenti di vari colori e composizioni. Sul lato opposto, il liner è appositamente trattato (“back coating”) per scorrere sulla testina di stampa senza danneggiarla, cioè con basso attrito e senza generazione di cariche elettrostatiche. L’uso di nastro di buona qualità è quindi determinante sia per la resa grafica, sia per il contenimento dei costi di esercizio.



	Anchoring on paper Ancoraggio su carta	Anchoring on plastic materials Ancoraggio su materiali plastici	Mechanical resistance Resistenza meccanica	Chemical resistance Resistenza chimica	Thermal sensitivity Sensibilità termica
Wax based ink Inchiostro base cera	●●	●	●	●	●●●
Wax/resin based ink Inchiostro base cera/resina	●●	●●	●●	●●	●●
Resin based ink Inchiostro base resina	●	●●●	●●●	●●●	●

● low / basso
 ●● medium / medio
 ●●● high / alto



There are two types of thermal transfer ribbons, suitable for two different printing technologies: “flat” or “near-edge” (from the position of the thermal head).

“Flat” technology used by print apply print modules (e.g. Sato and Zebra) guarantees a greater life expectancy for the heads, and allows for the use of more economical ribbons.

“Near-edge” technology is indispensable only when using encoders with the horizontal head movement (e.g. Dataflex)

Esistono due tipologie di nastri a trasferimento termico, in funzione della tecnologia di stampa: “flat” o “near-edge” (dalla posizione della testina termica).

La tecnologia “flat”, utilizzata dai moduli di stampa per print apply (es: Sato e Zebra), garantisce una maggior durata delle testine e consente l’impiego di nastri più economici.

Il ricorso alla tecnologia “near-edge” è indispensabile solo in caso di utilizzo dei codificatori con traslazione orizzontale della testina (es: Dataflex)

ARCASTANDARD

Neutral labels, desktop printers and thermal transfer ribbons
 Etichette neutre, stampanti desktop e nastri a trasferimento termico
www.arcastandard.com

T.T. print quality

INSPECTOR

SERIES



Inspector Server and Client 5.0 are the intelligent hardware of Arca's identification systems. They host Device Automation software for advanced print management, unattended labelling, validation and product traceability. They use particularly robust and high-performance industrial PCs, electrical systems designed for the most severe environments, and PLC. Complete with biometric recognition (fingerprint detector) for easier and safer user access. The ethernet connection (through cable or Wi-Fi) facilitates the placement of one dedicated PC in a remote office to manage the graphics. It allows a full integration into the company's network.

Inspector Server e Client 5.0 sono l'hardware intelligente dei sistemi di identificazione Arca. Ospitano il software Device Automation per la gestione avanzata della stampa, per l'etichettatura non presidiata, la validazione e la tracciabilità dei prodotti. Utilizzano PC industriali particolarmente robusti e performanti, impianti elettrici pensati per gli ambienti più severi e PLC. Completati di riconoscimento biometrico (rilevatore di impronta digitale) per l'accesso utenti più agevole e sicuro. La connessione Ethernet (via cavo o Wi-Fi) consente la collocazione del PC dedicato alla gestione delle grafiche in un ufficio remoto e la totale integrazione con la rete aziendale.



COMMUNICATION WITH PRINTING DEVICES COMUNICAZIONE CON I DISPOSITIVI DI STAMPA

Handling of print forms and other marking devices requires connection to a PC (desktop or, ideally, Inspector control unit). Print apply machines with Print Manager guarantee the best industrial operativity, displaying, recalling, and managing labels to be printed, even directly from the production line

La gestione dei moduli di stampa e di altri dispositivi di marcatura, richiede la connessione a un PC (desktop o, idealmente, unità di controllo Inspector). Le print apply dotate di Print Manager garantiscono la migliore operatività, consentendo di visionare, richiamare e gestire le etichette da stampare, anche direttamente dalla linea di produzione

Preparazione e manutenzione delle grafiche con software Loftware-Nice Label o Basic/Multifunction (per marcatore laser)

Preparazione e manutenzione delle grafiche con software Loftware-Nice Label o Basic/Multifunction (per marcatore laser)

Ethernet network connected Print Apply units receive labels to be printed, sent from any LAN connected PC

Le print apply in rete Ethernet ricevono le etichette da stampare, inviate da qualsiasi PC connesso alla LAN

UNIPAD
LABEL PLATE
UNIPAD
PIASTRE ETICHETTA

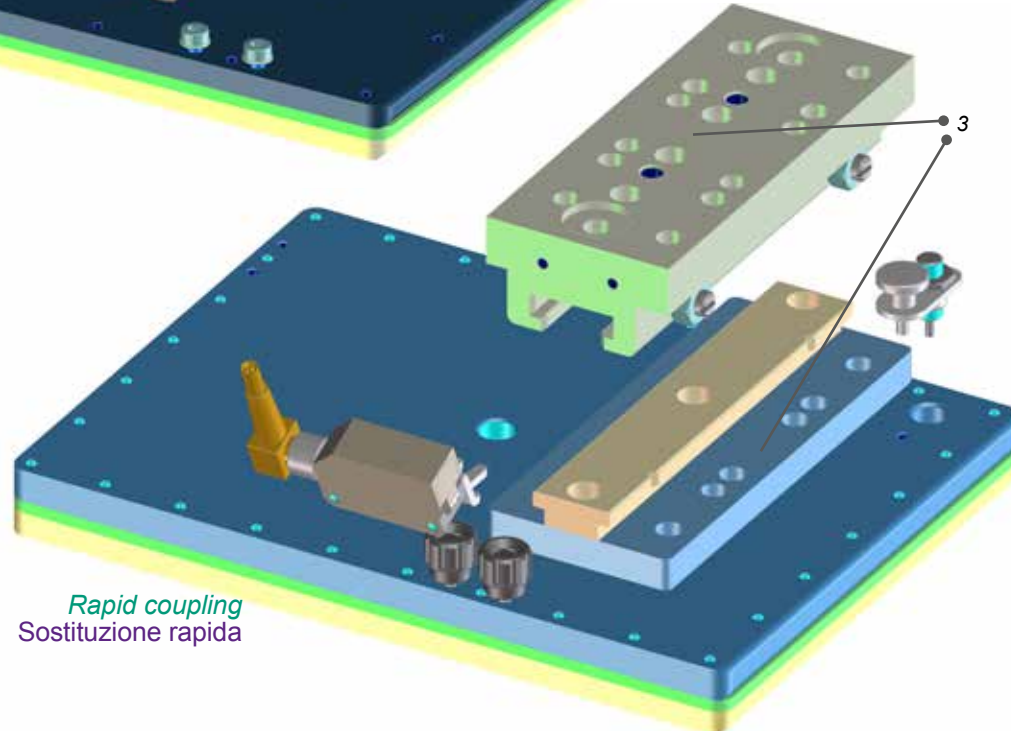
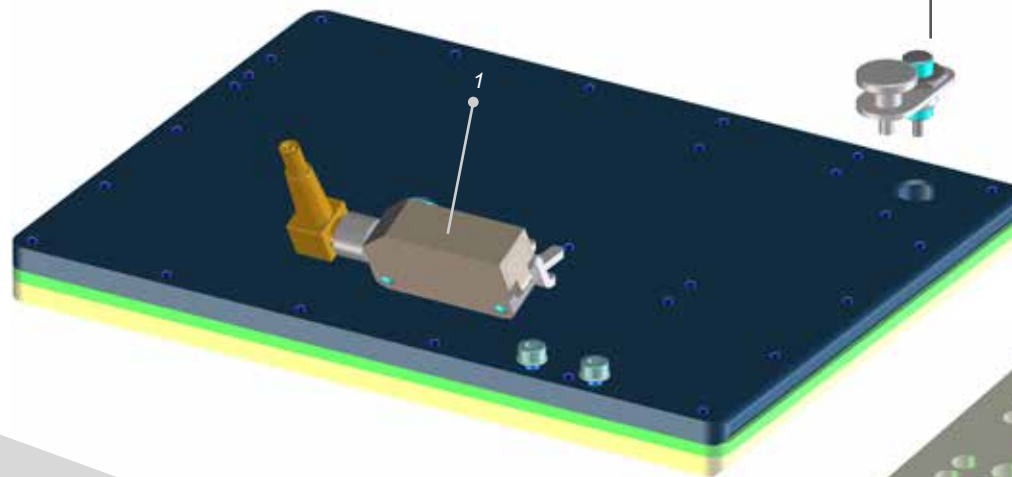

Rapid coupling
Sostituzione rapida

Unipad (Universal Pads)

Plates for label support, “universal”. That is, usable with all HPS and HP applicators of any stroke! And with virtually all Conventional and Linerless Arca labeler models, regardless of right or left hand version. Already prepared for the possible installation of all accessories. Unipad are always available in stock in Arca, ready to be punched according to label dimensions. But they can also be purchased from dealers without drilling (to be done by the dealer) for maximum operational flexibility.

Unipad (Piastrre universali)

Piastrre per sostegno etichette, “universali”. Cioè utilizzabili con tutti gli applicatori HPS e HP di qualsiasi corsa! E con praticamente tutti i modelli di etichettatrici Arca convenzionali e Linerless, indipendentemente dalla versione destra o sinistra. Già predisposte per l’eventuale installazione di tutti gli accessori. Le Unipad sono sempre disponibili a stock in Arca. Possono essere acquistate dai rivenditori senza foratura (da effettuarsi a cura del rivenditore) per la massima flessibilità operativa.

Prepared for:

- 1 - variable stroke sensor (can be installed either on the side or on the front of the plate)
- 2 - label presence sensor on the plate
- 3 - self-locking couplings for quick plate replacement

Predisposte per:

- 1 - sensore di corsa variabile (installabile sia sul lato, sia sul fronte della piastra)
- 2 - sensore presenza etichetta su piastra
- 3 - innesti autobloccanti per sostituzione rapida della piastra

Plate dimensions width x length Dimensioni piastra larghezza x lunghezza	UNIPAD PLATES (UNIVERSAL PAD) PIASTRE UNIPAD (UNIVERSAL PAD)													
	200<	>200 - 500<	>500	VARIABLE STROKE SENSOR (FOREHEAD) - 1 SENSORE CORSA VARIABILE (FRONTE) - 1	VARIABLE STROKE SENSOR (SIDE) - 1 SENSORE CORSA VARIABILE (LATO) - 1	LABEL ON PLATE PRESENCE SENSOR - 2 SENSORE PRESENZA ETICHETTA SU PIASTRA - 2	COUPLINGS FOR QUICK PLATE REPLACEMENT - 3 INNESTI PER SOSTITUZIONE RAPIDA PIASTRA - 3	EASYLINER	LINERPLUS 5.0	LINERLESS 5.0	SHARP 5.0	EVOLUTION 5.0	PERFORMANCE 5.0	WIND 5.0
115 x 215 mm 4,52 x 8,46"	●	●	●	●	●	●	●	●	●	●	●	●	●	●
120 x 105 mm 4,89 x 4,13"	●	●	●	●	●	●	●	●	●	●	●	●	●	●
120 x 160 mm 4,89 x 6,29"	●	●	●	●	●	●	●	●	●	●	●	●	●	●
125 x 230 mm 4,92 x 9,05"	●	●	●	●	●	●	●	●	●	●	●	●	●	●
135 x 185 mm 5,31 x 7,28"	●	●	●	●	●	●	●	●	●	●	●	●	●	●
STANDARD LABEL HOLDER PLATE (CHECK THE OPERATING LIMITS) PIASTRE SOSTEGNO ETICHETTA STANDARD (VERIFICARE I LIMITI OPERATIVI)														
100 x 98 mm 3,93 x 3,85"	●	●	●	●	●	●	●	●	●	●	●	●	●	●
* 120 x 160 mm 4,89 x 6,29"	●	●	●	●	●	●	●	●	●	●	●	●	●	●
* 155 x 215 mm 6,10 x 8,46"	●	●	●	●	●	●	●	●	●	●	●	●	●	●

● YES - Prepared/compatible plate
SI - Piastra predisposta/compatibile

● NO - Incompatible with this plate
NO - Incompatibile con questa piastra

* High-density sponge pad for convex (4 mm height difference) or slightly uneven surfaces (max. 2 mm height difference). Only for stationary products

* Tampone in spugna alta densità per superfici convesse (dislivello 4mm) o lievemente irregolari (dislivello massimo 2mm). Solo per prodotti fermi

For HPS/HP/E-HP applicators

Unipad label plate



Couplings for rapid replacement of the label support pad (without employment of tools)

Innesti per sostituzione rapida della piastra per il sostegno etichetta (senza impiego di utensili)

RAPID COUPLING

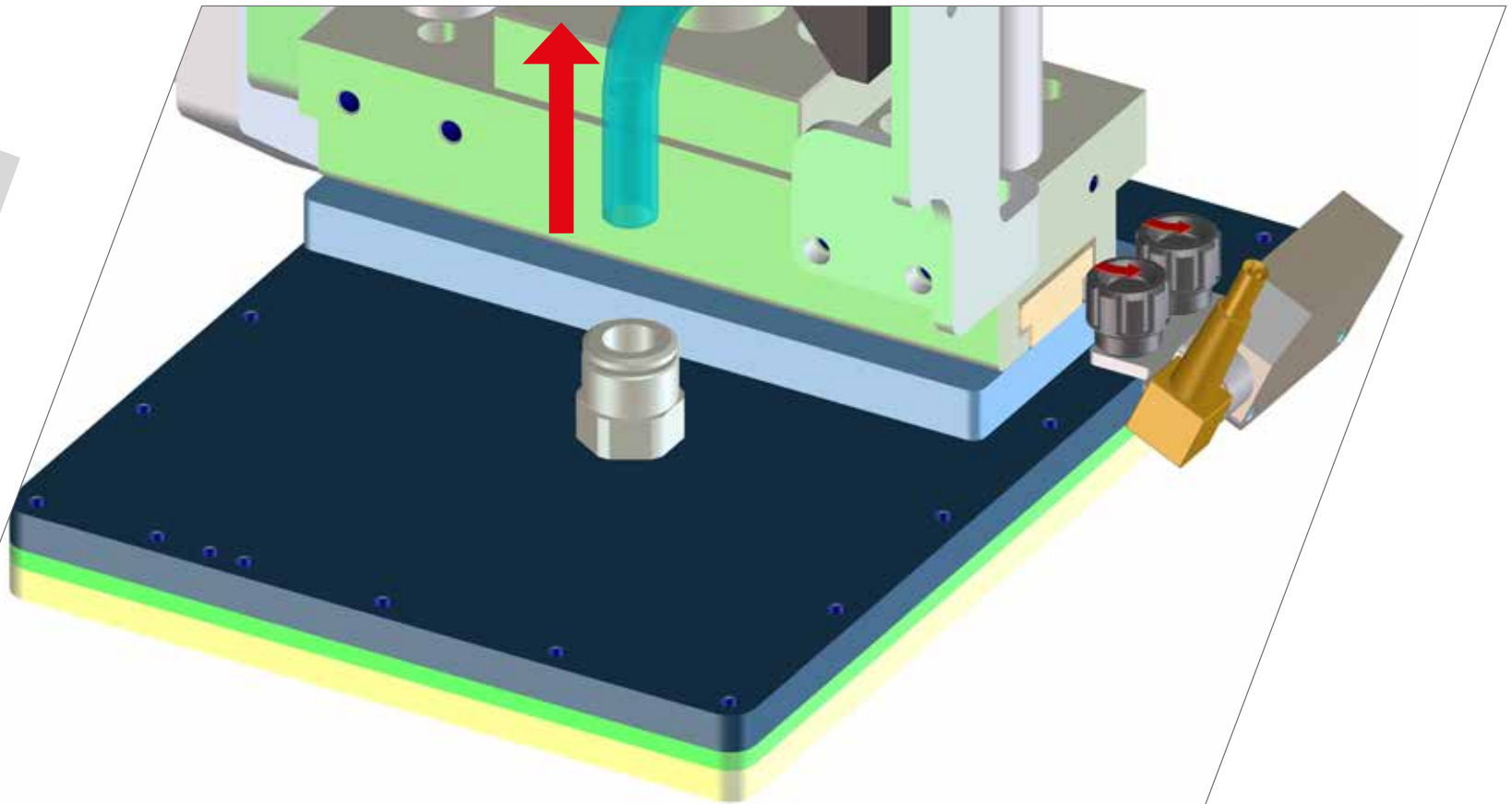

1

Quick-release compressed air hose detachment, no tools required

Distacco del tubo aria compressa a sgancio rapido, senza utensili

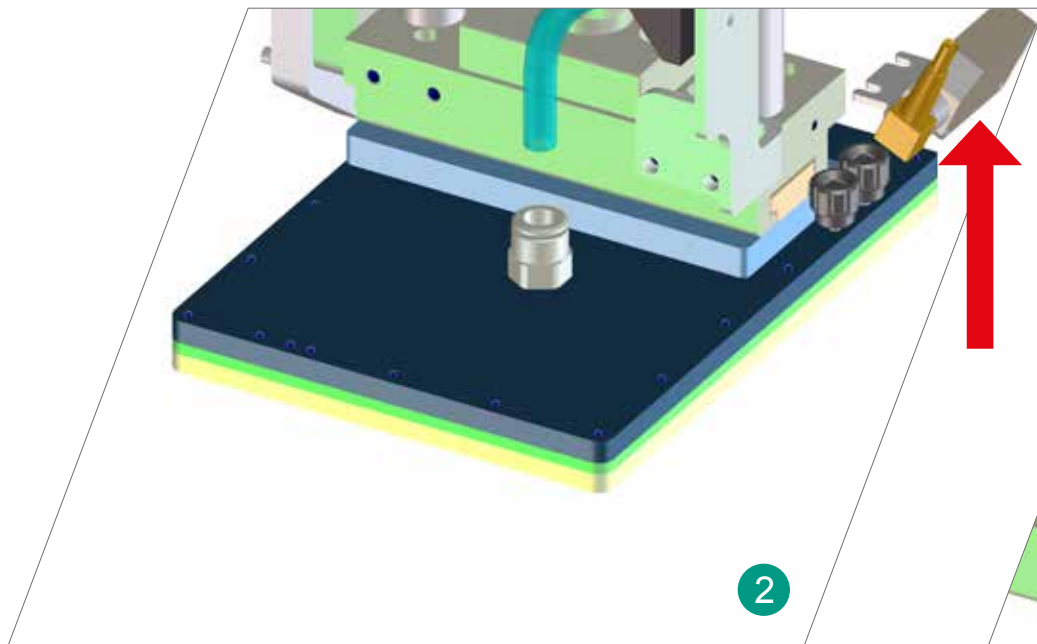

*Variable stroke sensor quick release,
no tools required*

Sgancio rapido sensore corsa variabile,
senza utensili

2

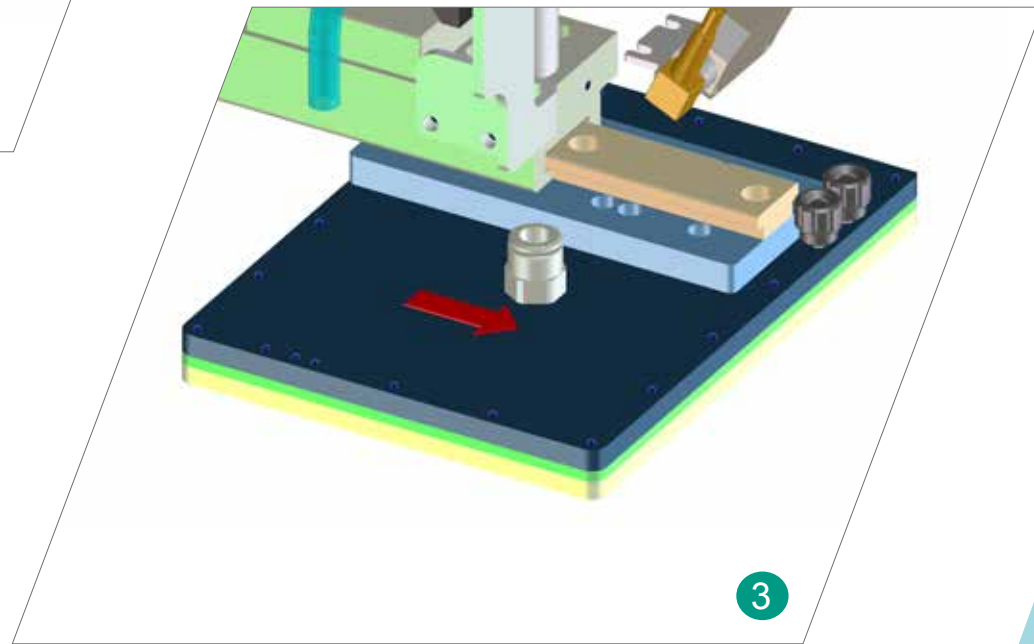

*Quick plate removal/engagement, no
tools required*

Estrazione/innesto rapido della piastra,
senza impiego di utensili

3

SERIES

COLLECTOR

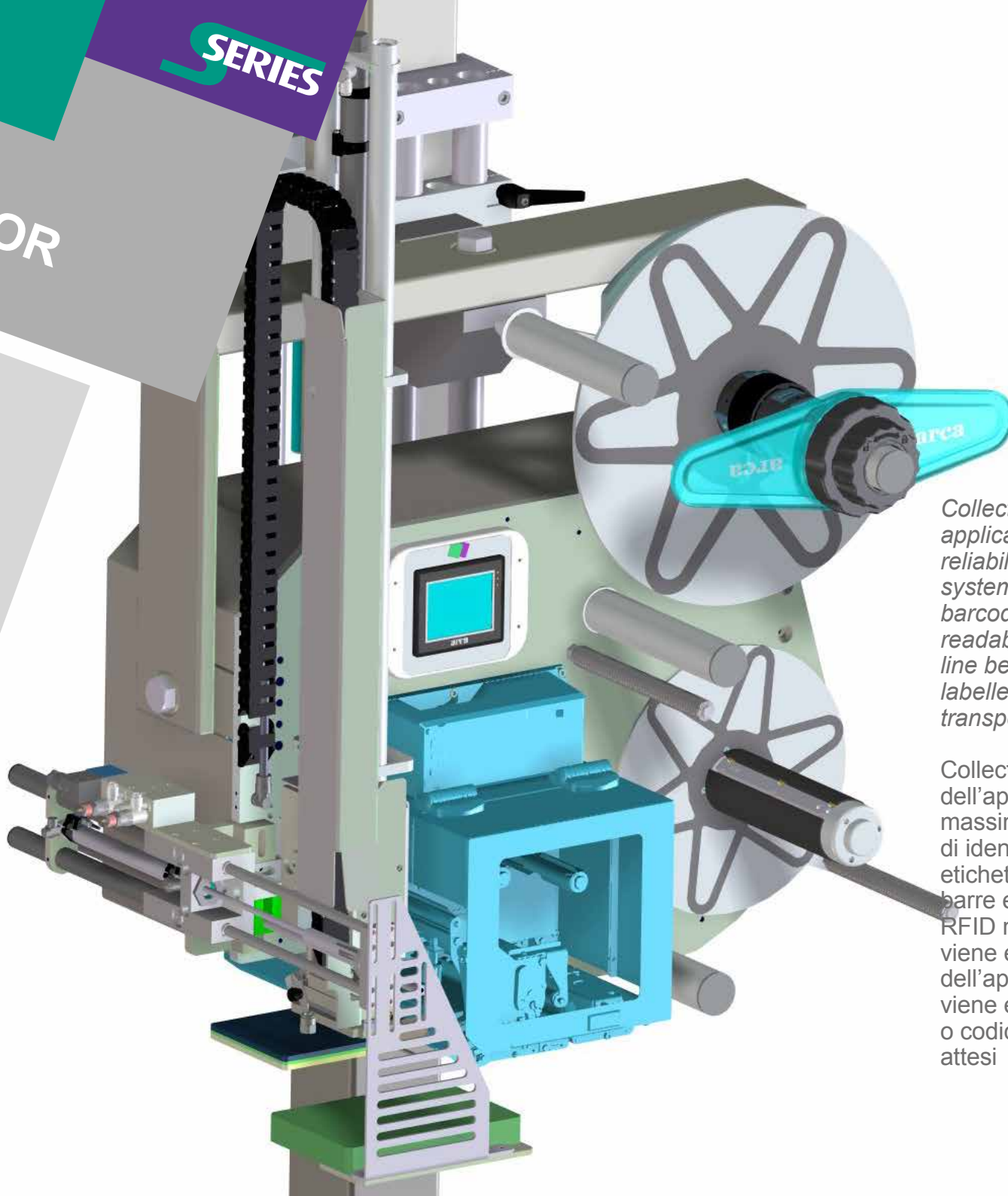

COLLECTOR IS RFID COMPLIANT

Collector is an accessory to the HPS applicator that guarantees maximum reliability for your identification system. Any label with an incorrect barcode or with an incorrectly readable RFID is removed from the line before application. No product is labelled with unreadable or different transponders or codes

Collector è un accessorio dell'applicatore HPS che garantisce la massima affidabilità al vostro sistema di identificazione. Ogni eventuale etichetta che riporti un codice a barre errato o che sia dotata di un RFID non correttamente leggibile, viene estromessa dalla linea prima dell'applicazione. Nessun prodotto viene etichettato con transponder o codici illeggibili o diversi da quelli attesi

RFID

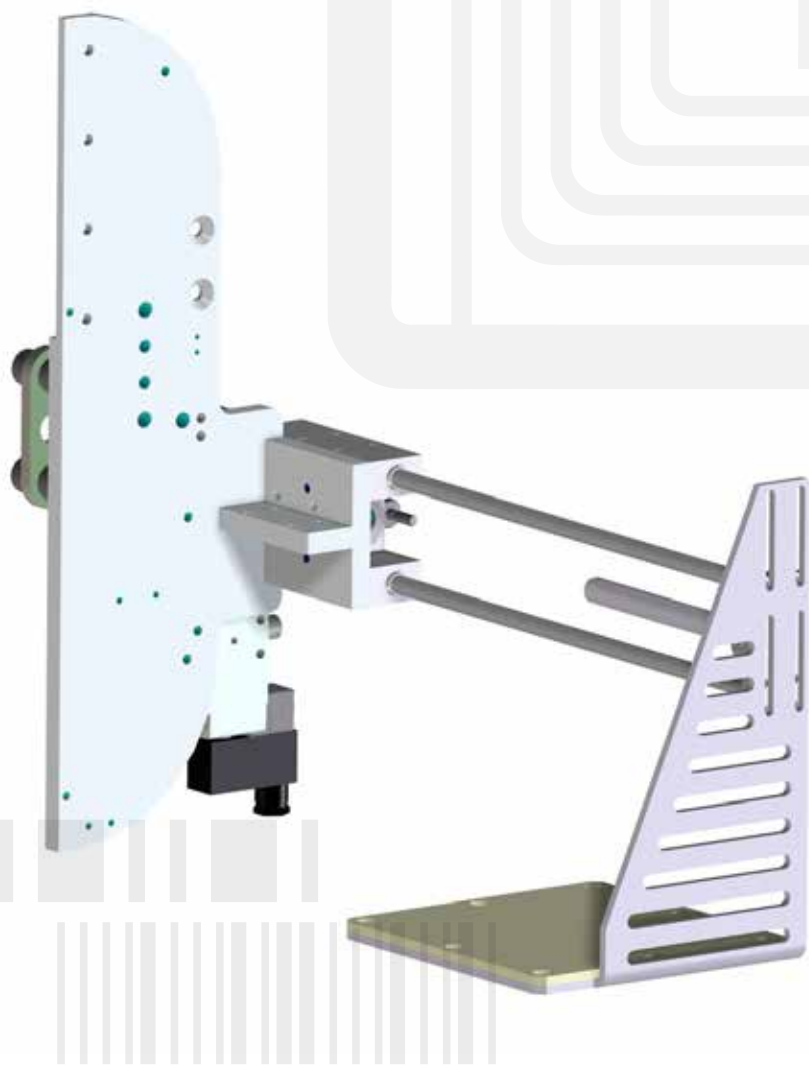

Standard Collector allows the installation of a one-dimensional barcode reader for code verification (bars parallel to the printing direction) during printing and dispensing

Collector standard consente l'installazione di un lettore di codici a barre monodimensionali per la verifica di codici (barre parallele al senso di stampa) in fase di stampa ed erogazione

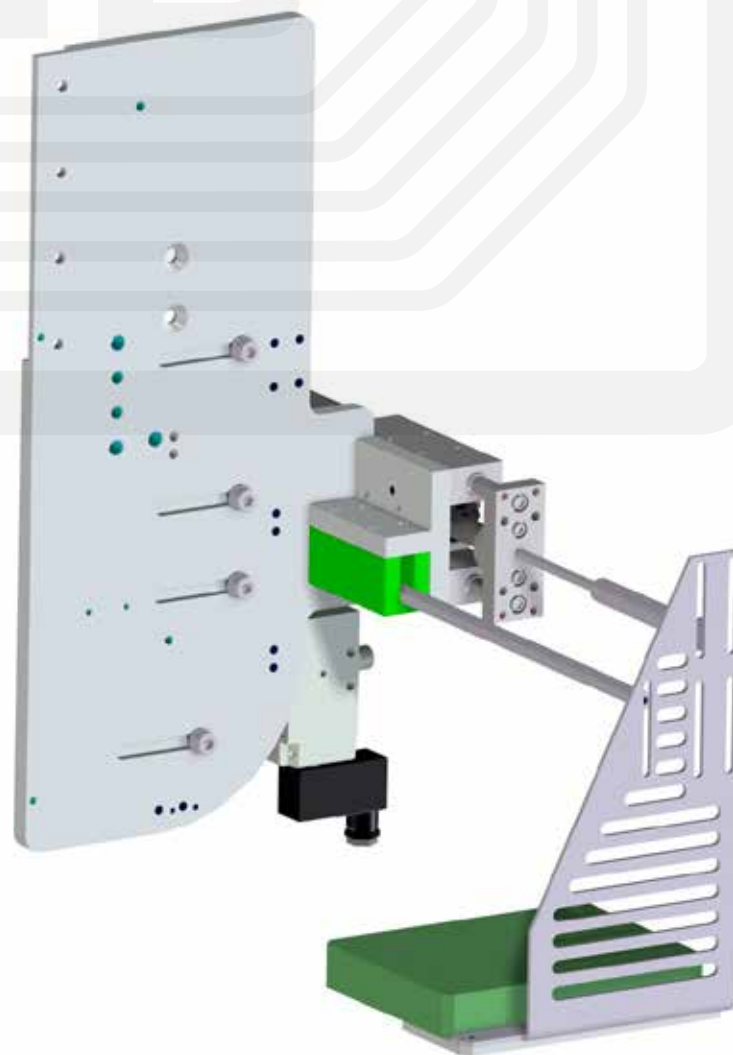

Collector Large allows the installation of a two-dimensional code reader or vision system for full verification of the printed label

Collector Large consente l'installazione di un lettore di codici bidimensionali o di un sistema di visione per la verifica integrale dell'etichetta stampata



COLLECTOR





PNEUMATIC APPLICATORS

All Arca pneumatic applicators include the following functions:

- digital adjustment (in ms) of the duration of the air blow; to conduct and adapt labels of all sizes to the product in the best possible way
- Air Jet. For application without actuator movement, for maximum productivity
- Variable Stroke. For application on products that are positioned at different distances from the labeller; or products of different heights (applications from above) or at different distances from the side of the transport (applications from the side). Requires the use of an optional variable stroke sensor
- Real Time Printing & Application. To print the label only after the actual arrival of the product. On low productivity lines, it avoids the long permanence of the label on the support plate, reducing air consumption
- Variable Real Time Printing & Application. If used with the support of data management software, the function allows printing after product identification (code reading, height or weight measurement, etc); therefore it is possible the printing of always variable data depending on the specific product

Tutti gli applicatori pneumatici Arca includono le seguenti funzioni:

- regolazione digitale (in ms) della durata del soffio d'aria; per condurre e adattare sul prodotto, nel modo migliore, etichette di ogni dimensione
- Air Jet. Per l'applicazione senza movimento dell'attuatore, per la massima produttività
- Variable Stroke. Per l'applicazione su prodotti che si presentano a diversa distanza dall'etichettatrice; ovvero prodotti di altezza differente (applicazioni dall'alto) o a diversa distanza dalla sponda del trasporto (applicazioni dal lato). Richiede impiego di un sensore di corsa variabile opzionale
- Real Time Printing & Application. Per stampare l'etichetta solo dopo l'effettivo arrivo del prodotto. Sulle linee a bassa produttività evita la lunga permanenza dell'etichetta sulla piastra di sostegno, con riduzione del consumo d'aria
- Variable Real Time Printing & Application. Se utilizzata con il supporto di un software per la gestione dei dati, la funzione consente la stampa dopo l'identificazione del prodotto (lettura codice, misurazione altezza o peso, etc); quindi è possibile la stampa di dati sempre variabili dipendenti dallo specifico prodotto



**HIGH PRECISION
SAFE**



**HIGH PRECISION
SLIM**

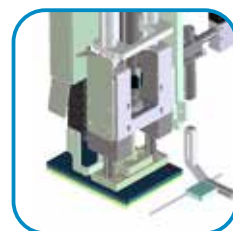

**HP
HIGH PRECISION**

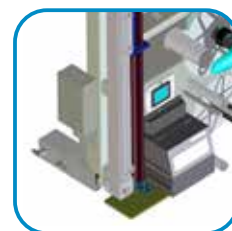

**ELECTRIC HIGH
PERFORMANCE**



SEAL-L



SEAL-LSOFT



SEAL-U



PIVOT

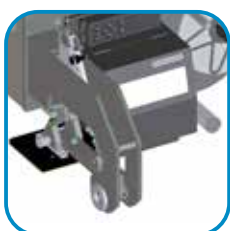

PIVOT-R BOX



PIVOT-R PALLET

Drawings and pictures of this section are only indicative of the peeler geometry

Disegni e fotografie di questa sezione sono solo indicativi della geometria dello staccatore

- *print/dispensing cycle selectable among:*
 - 1) “immediate”; rapid print/dispensing cycle on return of actuator
 - 2) “in real time”; it is a slower cycle with print/dispensing only after unit detection of product
 - 3) “deferred print/dispensing”; the two operations are made on the base of two different input (two separate external sensors/signals). To be preferably used with machines able to suspend the vacuum when the label is not on the support pad (Linerplus 5.0, Linerless 5.0)

- ciclo di stampa/erogazione selezionabile tra:
 - 1) “immediato”; ciclo rapido stampa/erogazione al rientro dell’attuatore
 - 2) “in tempo reale”; è un ciclo più lento con stampa/erogazione solo dopo il rilevamento dell’unità di prodotto
 - 3) “stampa/erogazione differite”; le due operazioni sono svolte in base a due differenti input (due sensori/segnali esterni distinti). Da utilizzarsi, preferibilmente, con macchine in condizione di sospendere l’aspirazione quando l’etichetta non è sulla piastra di sostegno (Linerplus 5.0, Linerless 5.0)

HPS HIGH PRECISION SAFE

- For application of a label, with product still or moving
- Double stem cylinder guide
- It can be equipped with variable stroke sensor to avoid the adjustments on product change or for continuous labeling of products with different heights
- It requires “vacuum” pad for label holding, possibly equipped with “quick connections” for frequent format changes (without employment of tools)

- Per l'applicazione di una etichetta, a prodotto fermo o in movimento
- Guida del cilindro a doppio stelo
- Equipaggiabile con sensore corsa variabile per evitare le regolazioni al cambio prodotto o per l'etichettatura continua di prodotti con diverse altezze
- Richiede piastra “vacuum” per il sostegno etichetta, eventualmente dotata di “innesti rapidi” per cambi formato frequenti (senza impiego di utensili)

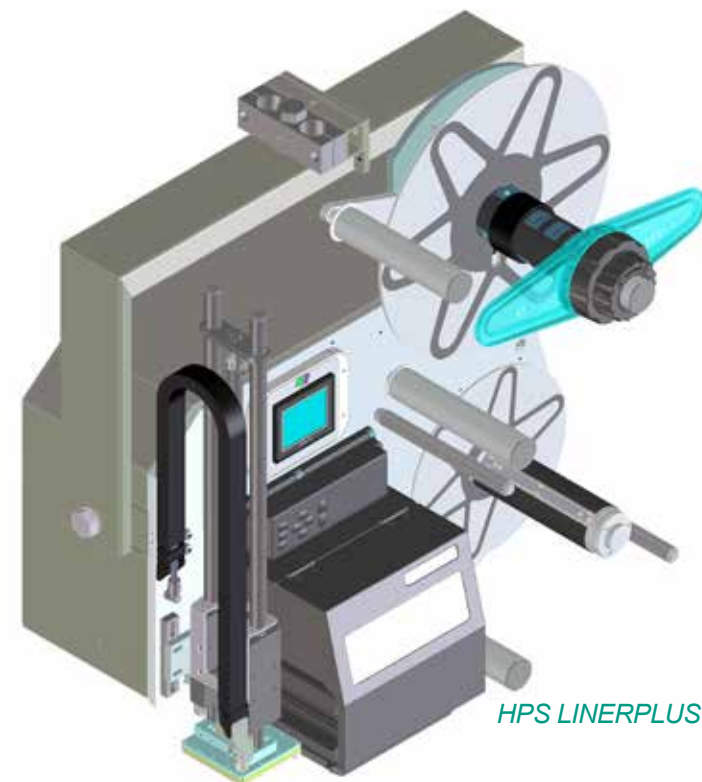

HPS LINERPLUS

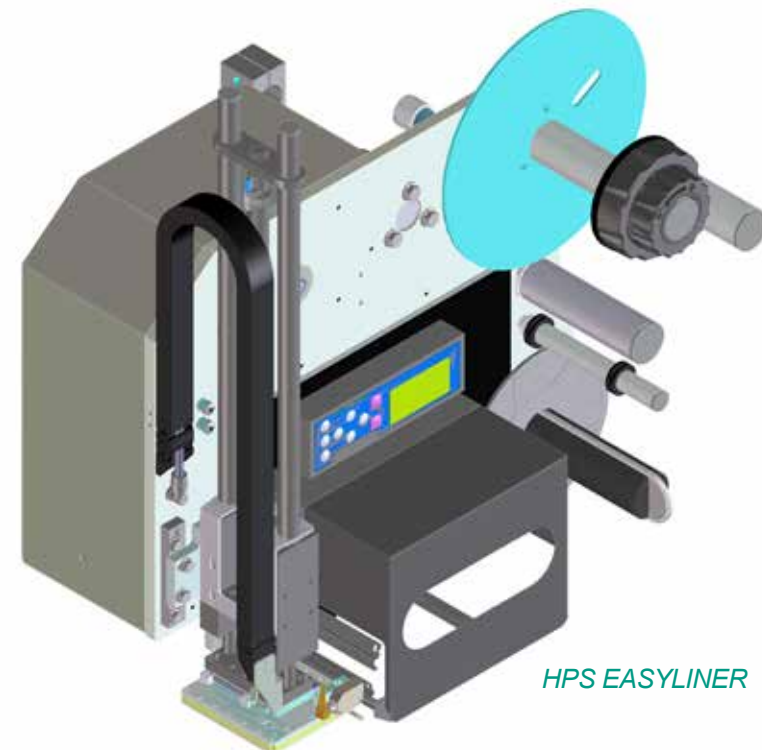

HPS EASYLINER

HPS / HP Slim / HP / Electric-HP

surfaces / superfici

application sides / lati di applicazione

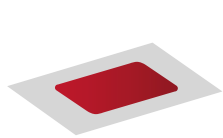

flat / piana

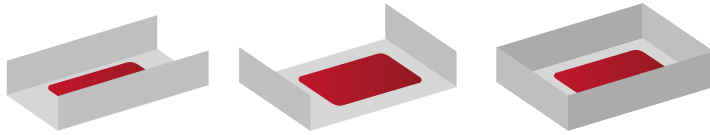

hollow / incavata

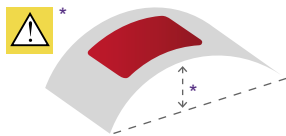

convex / convessa

**Possible but must be checked in relation to label length and curvature radius*

**Possibile ma da verificare in funzione di lunghezza etichetta e raggio di curvatura*

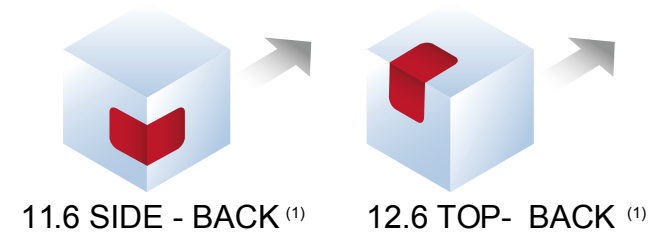
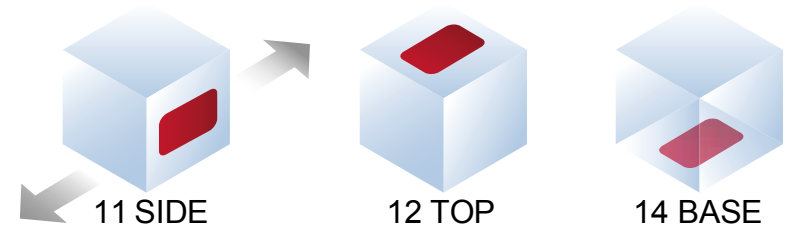

⁽¹⁾ It requires additional adapter for rear side

⁽¹⁾ Richiede adattatore aggiuntivo per lato back

Maximum safety for the operator

- *The controlled pressure and a careful calculation of weights and forces ensure a harmless impact in the event of a collision with one hand*
- *HPS applicators do not need additional protective devices, satisfying EC safety norms while guaranteeing the best performance*

Massima sicurezza per l'operatore

- *La pressione controllata e un attento calcolo di pesi e forze, assicurano un impatto innocuo in caso di urto con una mano*
- *Gli applicatori HPS non necessitano di ulteriori protezioni, soddisfacendo la normativa di sicurezza CE e, nel contempo, garantendo la migliore operatività*

applicator

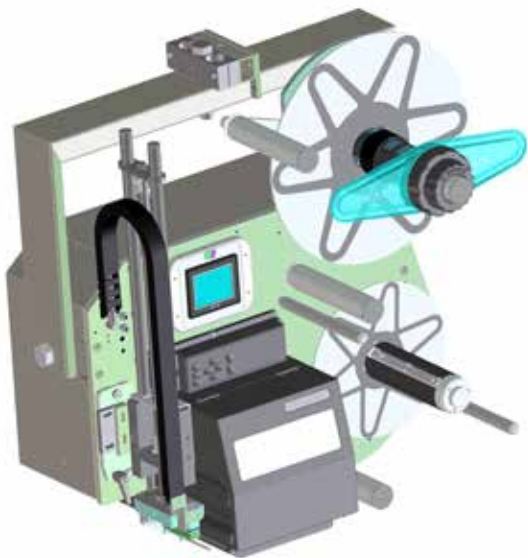

The applicator is mobile to facilitate the ribbon replacement

L'applicatore è mobile per facilitare la sostituzione del nastro

HP Slim for Linerplus 5.0

HIGH PRECISION SLIM

- *For application of a small format label, on a still or moving product. It allows for removal away from the print module, to facilitate ribbon replacement*
- *Double stem cylinder guide*
- *It can be equipped with variable stroke sensor to avoid the adjustments on product change or for continuous labeling of products with different heights*
 - *The HP Slim requires "vacuum" pad for label holding*

- Per l'applicazione di una etichetta di piccolo formato, a prodotto fermo o in movimento. Consente l'allontanamento dal modulo di stampa, per facilitare la sostituzione del nastro
- Guida del cilindro a doppio stelo
- Equipaggiabile con sensore corsa variabile per evitare le regolazioni al cambio prodotto o per l'etichettatura continua di prodotti con diverse altezze
- HP Slim richiede piastra "vacuum" per il sostegno etichetta



PERFORMANCE LEVEL C

Depending on the type of electrical system and the safety devices adopted, the safety functions of the applicator (e.g.: alarm when the guards open) guarantee performance level C

In funzione della tipologia di impianto elettrico e dei dispositivi di sicurezza adottati, le funzioni di sicurezza dell'applicatore (es.: allarme all'apertura delle protezioni) garantiscono il performance level C

HP HIGH PRECISION

- For application of a label, with product still or moving
- Double stem cylinder guide
- It can be equipped with variable stroke sensor to avoid the adjustments on product change or for continuous labeling of products with different heights
- It requires "vacuum" pad for label holding, possibly equipped with "quick connections" for frequent format changes (without employment of tools)

- Per l'applicazione di una etichetta, a prodotto fermo o in movimento
- Guida del cilindro a doppio stelo
- Equipaggiabile con sensore corsa variabile per evitare le regolazioni al cambio prodotto o per l'etichettatura continua di prodotti con diverse altezze
- Richiede piastra "vacuum" per il sostegno etichetta, eventualmente dotata di "innesti rapidi" per cambi formato frequenti (senza impiego di utensili)



HP 600

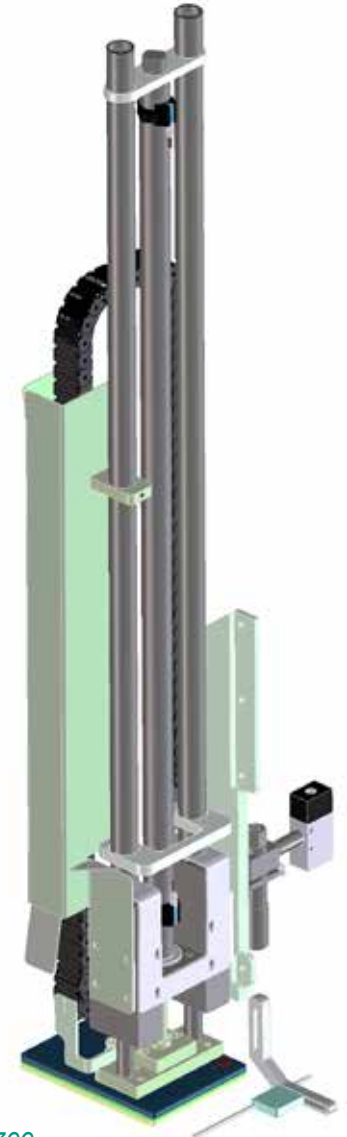

HP 700



HP 800

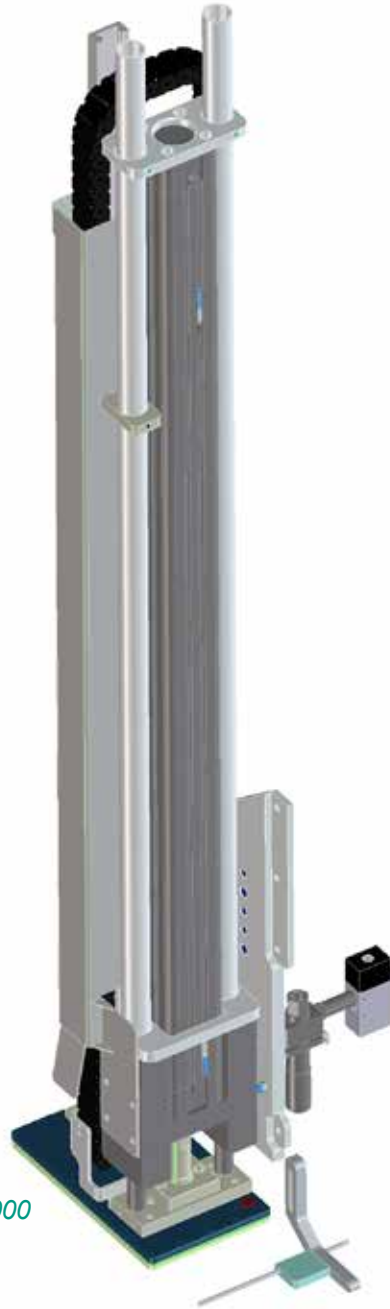

HP 900-1000

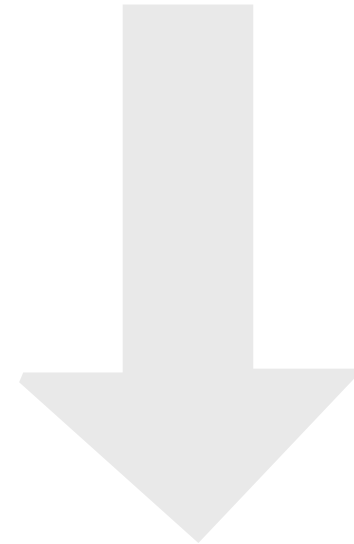
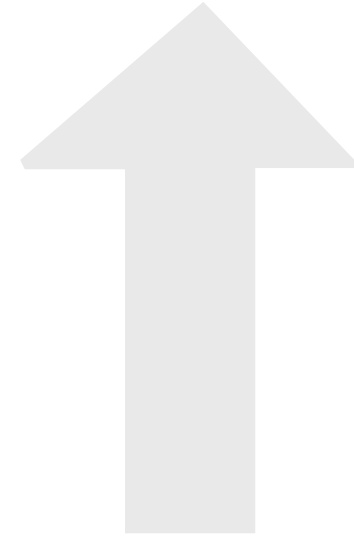

HP
High Precision



PERFORMANCE LEVEL C

Depending on the type of electrical system and the safety devices adopted, the safety functions of the applicator (e.g.: alarm when the guards open) guarantee performance level C

In funzione della tipologia di impianto elettrico e dei dispositivi di sicurezza adottati, le funzioni di sicurezza dell'applicatore (es.: allarme all'apertura delle protezioni) garantiscono il performance level C

ELECTRIC HIGH PERFORMANCE

- For application of a label, with product still or moving
- Carbonium stem
- Equipped with variable stroke sensor to avoid the adjustments on product change or for continuous labeling of products with different heights
- Prepared for connection to specific distance sensor (product height detector) specified by Arca
- It requires "vacuum" pad for label holding

- Per l'applicazione di una etichetta, a prodotto fermo o in movimento
- Stelo in carbonio
- Equipaggiato con sensore corsa variabile per evitare le regolazioni al cambio prodotto o per l'etichettatura continua di prodotti con diverse altezze
- Predisposto per collegamento a specifico sensore di distanza (rilevatore altezza prodotto) indicato da Arca
- Richiede piastra "vacuum" per il sostegno etichetta

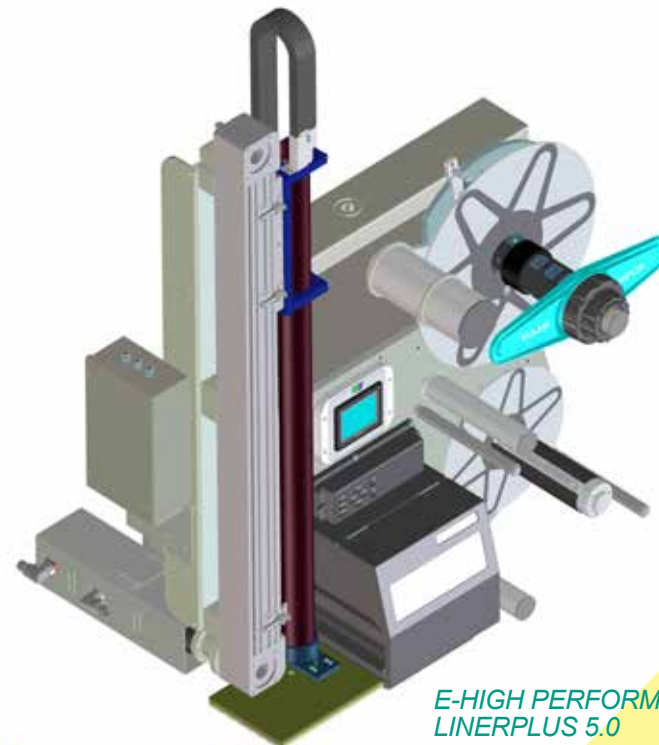

E-HIGH PERFORMANCE 600
LINERPLUS 5.0

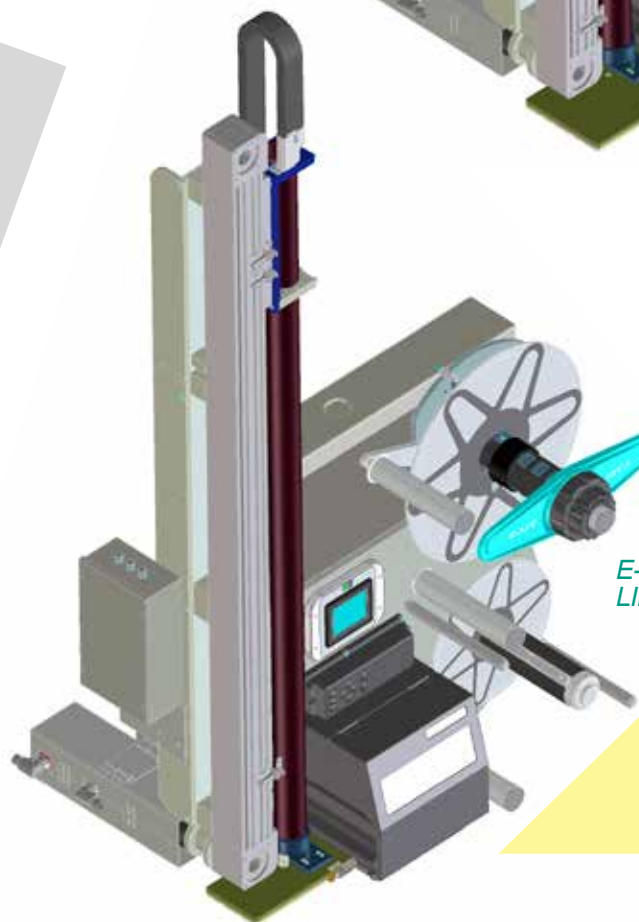

E-HIGH PERFORMANCE 1000
LINERPLUS 5.0



Linerplus 5.0 with Electric High Performance applicator stroke 600mm and Bridge support. Depending on the kinetics, support of particular stability is indispensable

Linerplus 5.0 con applicatore Electric High Performance, corsa 600mm, e supporto Bridge. In funzione della cinetica è indispensabile supporto di particolare stabilità

**Electric High
Performance**



Applicators driven by a powerful electric servomotor, with very steep acceleration / deceleration ramps; capable of developing maximum performance: - 600mm stroke in 335 ms + 335 ms + 15 ms (OUT+IN+ reversal time) = 685 ms overall - 1000mm stroke in 495 ms + 495 ms + 15 ms (OUT+IN+ reversal time) = 1.005 ms total Typically used

in e-commerce logistics, it is the best solution for fast, high-throughput labeling of even very different package heights within the same batch: from envelopes to large packages. It can operate in the following alternative modes:

1. APPLICATOR CONTROLLED ONLY BY OPTICAL VARIABLE STROKE SENSOR

1A) PACKS WITH THE **SAME HEIGHT** IN THE SAME LOT

- application at the **desired point** (tolerance +/- 5 mm), which, consequently, must be at least 10 mm higher than the label pitch When the batch changes, simply call up the labeling program for the specific package being processed
- at variable speeds (Absolute Electronic Target function), requires encoder (not included)

1B) PACKAGES WITH **DIFFERENT HEIGHTS** IN THE SAME BATCH

- application at **random points** along the product pitch.
- N.B: labeling is not guaranteed in all combinations of the following variables:
 - range between highest and lowest product (the wider the more critical),
 - product length (the shorter the more critical),
 - line speed (the higher or variable the more critical)
- at variable speeds (Absolute Electronic Target function), requires encoder (not included)

Native Embedded Non Stop and Tandem functions available

2. APPLICATOR CONTROLLED BY DISTANCE SENSOR (PRODUCT HEIGHT DETECTOR) + OPTICAL VARIABLE STROKE SENSOR

PACKAGES WITH **DIFFERENT HEIGHTS** IN THE SAME BATCH

- application **approximately at the desired point** (tolerance +/- 15mm) on the product pitch which, consequently, must be at least 30 mm higher than the label pitch
- at variable speeds (Absolute Electronic Target function), requires encoder (not included). Also recommended at fixed speed

Incompatible with native Embedded Non Stop and Tandem functions. Therefore, coordinated operation of two print apply in battery, requires appropriately programmed additional PLC.

Applicatori mossi da un potente servomotore elettrico, con rampe di accelerazione / decelerazione ripidissime; in grado di sviluppare le massime performance:

- corsa 600mm in 335 ms + 335 ms + 15 ms (OUT+IN+ tempo di inversione) = 685 ms complessivi
- corsa 1000mm in 495 ms + 495 ms + 15 ms (OUT+IN+ tempo di inversione) = 1.005 ms complessivi

Tipicamente impiegato nella logistica per l'e-commerce, é la migliore soluzione per l'etichettatura rapida, ad alta produttività, di confezioni di altezza anche molto differente nell'ambito dello stesso lotto: dalla busta ai grandi colli. Può funzionare secondo le seguenti modalità alternative 1 o 2:

1. APPLICATORE CONTROLLATO SOLO DA SENSORE OTTICO DI CORSA VARIABILE

1A) CONFEZIONI CON LA **STESSA ALTEZZA** NEL MEDESIMO LOTTO

- applicazione nel **punto desiderato** (tolleranza +/- 5mm) che, conseguentemente, dev'essere almeno di 10 mm superiore al passo etichetta
- Al variare del lotto, è sufficiente richiamare il programma di etichettatura per la specifica confezione in lavorazione
- a velocità variabili (funzione Absolute Electronic Target), richiede encoder (non incluso)

1B) CONFEZIONI CON **ALTEZZE DIFFERENTI** NEL MEDESIMO LOTTO

- applicazione in **punti casuali** lungo il passo prodotto.
- N.B: l'etichettatura non è garantita in tutte le combinazioni delle seguenti variabili:*
 - escursione tra prodotto più alto e prodotto più basso (tanto più critica quanto più ampia),
 - lunghezza prodotto (tanto più critica quanto più corto),
 - velocità della linea (tanto più critica quanto più elevata o variabile)
- a velocità variabili (funzione Absolute Electronic Target), richiede encoder (non incluso)

Disponibili le funzioni native Embedded Non Stop e Tandem

2. APPLICATORE CONTROLLATO DA SENSORE DI DISTANZA (RILEVATORE ALTEZZA PRODOTTO) + SENSORE OTTICO DI CORSA VARIABILE

CONFEZIONI CON **ALTEZZE DIFFERENTI** NEL MEDESIMO LOTTO

- applicazione **approssimativamente nel punto desiderato (tolleranza +/- 15mm)** sul passo prodotto che, conseguentemente, dev'essere almeno di 30 mm superiore al passo etichetta
- a velocità variabili (funzione Absolute Electronic Target), richiede encoder (non incluso). Raccomandato anche a velocità fissa

Incompatibile con le funzioni native Embedded Non Stop e Tandem. Pertanto, il funzionamento coordinato di due print apply in batteria, richiede PLC aggiuntivo opportunamente programmato.



PERFORMANCE LEVEL C

Depending on the type of electrical system and the safety devices adopted, the safety functions of the applicator (e.g.: alarm when the guards open) guarantee performance level C

In funzione della tipologia di impianto elettrico e dei dispositivi di sicurezza adottati, le funzioni di sicurezza dell'applicatore (es.: allarme all'apertura delle protezioni) garantiscono il performance level C

SEAL-L SEAL-SOFT

- For application of a single format label, on still product which is not compressible, around two adjacent sides of the product
- Double stem cylinder guide
- Fixed stroke
- It includes "vacuum" pad for label holding

- Per l'applicazione di una etichetta monoformato, a prodotto fermo e non deformabile, su due lati adiacenti del prodotto
- Guida del cilindro a doppio stelo
- Corsa fissa
- Include piastra "vacuum" per il sostegno etichetta

Applicator

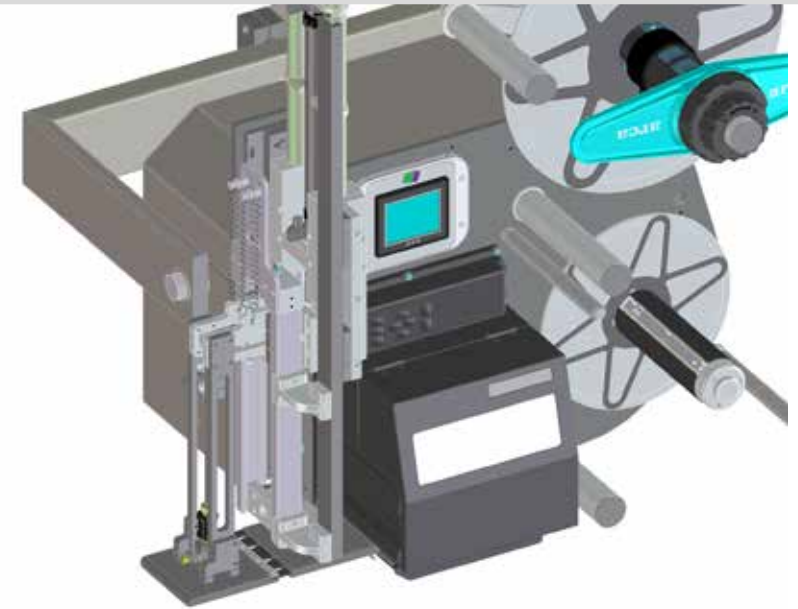

Seal-L

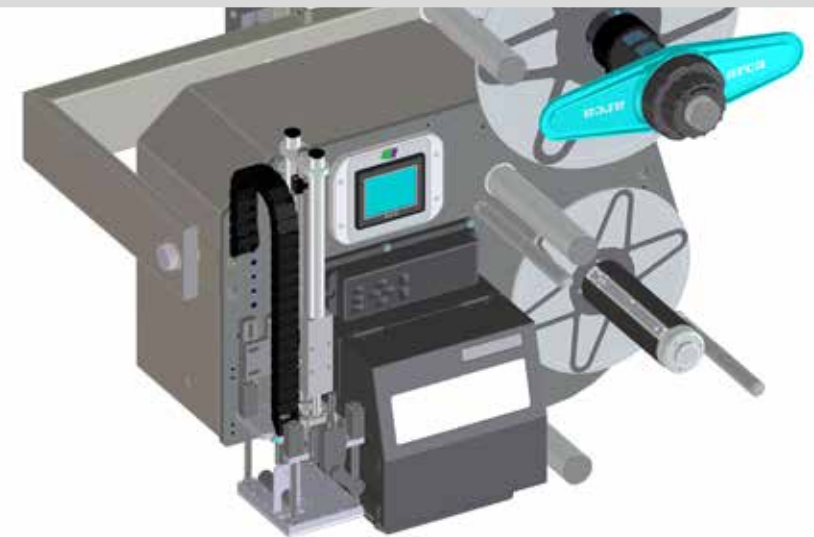

Soft L-Seal exerts limited pressure
Seal-L Soft esercita pressione limitata

Seal-L / Seal-L Soft

surfaces / superfici

application sides / lati di applicazione



2 flat surfaces with sharp or slightly rounded edge
2 superfici piane con spigolo vivo o arrotondato

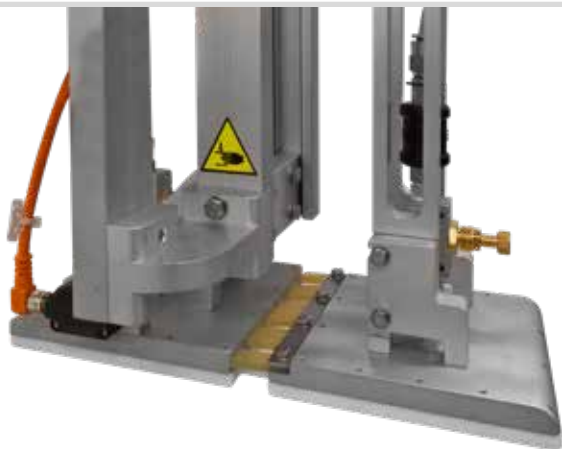

11.5 SIDE FRONT



11.2 SIDE TOP



11.6 SIDE BACK



12.1 TOP SIDE



12.5 TOP FRONT



12.6 TOP BACK



14.1 BASE SIDE



14.5 BASE FRONT



14.6 BASE BACK

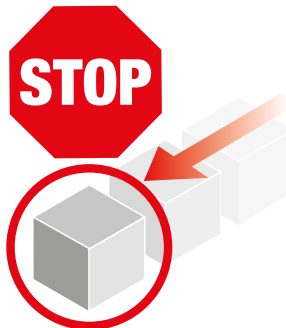

labeling is possible only with stationary product
etichettatura possibile solo a prodotto fermo

Seal-L
Seal-L Soft

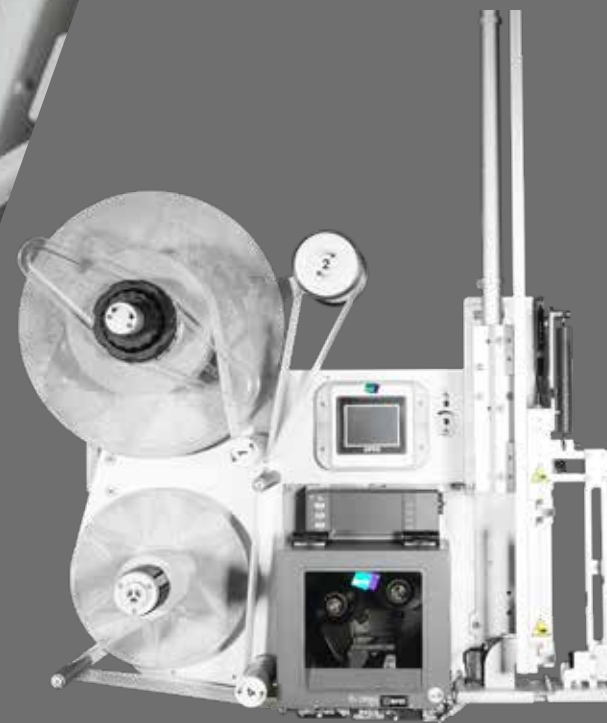

*Linerplus 5.0 with Seal L applicator stroke
700mm and Rfid printing module*

*Linerplus 5.0 con applicatore Seal L corsa
700mm e modulo di stampa Rfid*



PERFORMANCE LEVEL C

Depending on the type of electrical system and the safety devices adopted, the safety functions of the applicator (e.g.: alarm when the guards open) guarantee performance level C

In funzione della tipologia di impianto elettrico e dei dispositivi di sicurezza adottati, le funzioni di sicurezza dell'applicatore (es.: allarme all'apertura delle protezioni) garantiscono il performance level C

- For application of a single format label, on a still product which is not compressible, around three adjacent sides of the product
- Double stem cylinder guide
- Fixed stroke
- It includes "vacuum" pad for label holding

- Per l'applicazione di una etichetta monoformato, a prodotto fermo e non deformabile, su tre lati adiacenti del prodotto
- Guida del cilindro a doppio stelo
- Corsa fissa
- Include piastra "vacuum" per sostegno etichetta

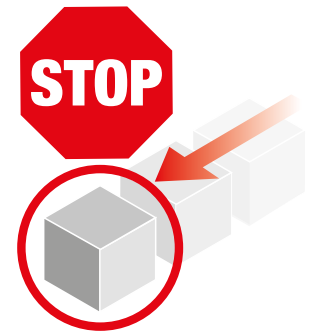

labeling is possible only with stationary product
etichettatura possibile solo a prodotto fermo

Seal - U

surfaces / superfici

application sides / lati di applicazione

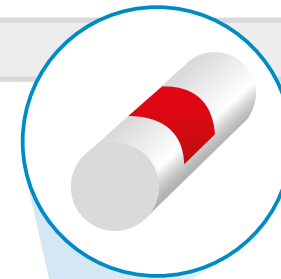

Possible on cylindrical product too. Labeling circumference percentage to be checked in relation to the label and curvature radius

Possibile anche su prodotto cilindrico. Percentuale della circonferenza etichettabile da verificare in funzione di etichetta e raggio di curvatura

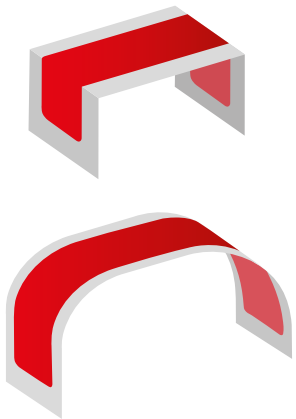

3 flat surfaces with sharp or slightly rounded edges

3 superfici piane con spigolo vivo o arrotondato



11.24 SIDE TOP BASE



11.56 SIDE FRONT BACK



12.11 TOP TWO SIDES



12.56 TOP FRONT BACK



14.11 BASE TWO SIDES



14.56 BASE FRONT BACK

Possible configurations and application sides for print apply with:
HPS / HP SLIM / L- & U-SEAL (for print apply)

PERPENDICULAR - REEL UP

Side
Side - Top²
Side - Back²

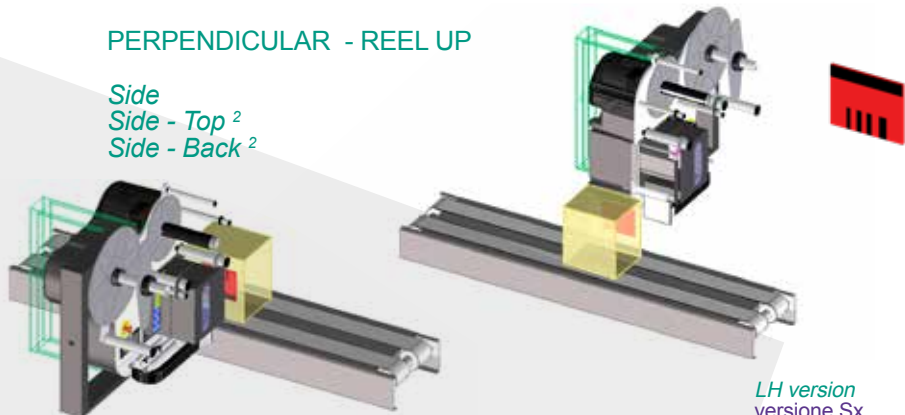

RH version
versione Dx

LH version
versione Sx

VERTICAL - REEL UP

Top
Top - Front¹ ⚠
Top - Back¹ ⚠ / ²
Top - Two Sides¹ ⚠

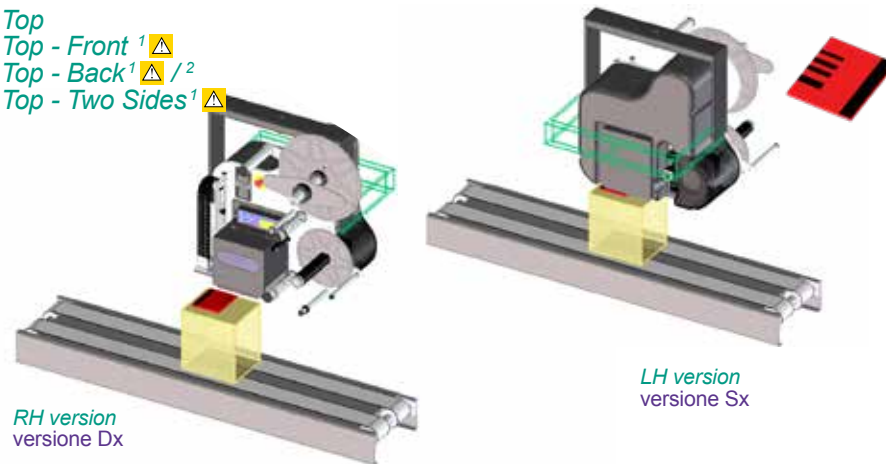

RH version
versione Dx

LH version
versione Sx

PERPENDICULAR - REEL DOWN

Side
Side - Top¹ ⚠ / ²
Side - Back²

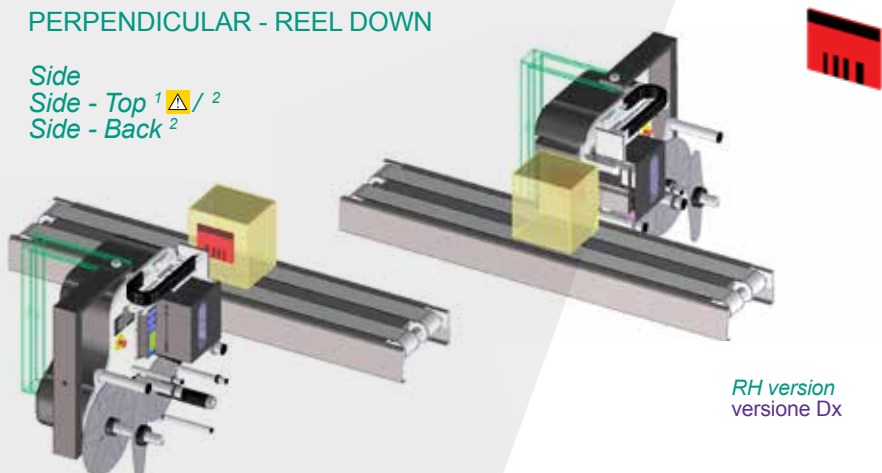

LH version
versione Sx

RH version
versione Dx

VERTICAL - REEL DOWN

Base
Base - Front¹ ⚠
Base - Back¹ ⚠ / ²
Base - Two Sides³ ⚠

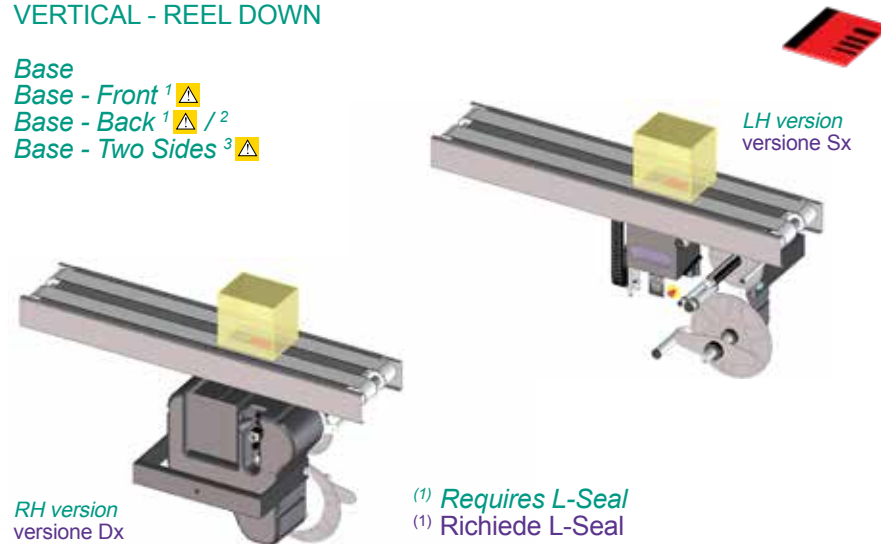

RH version
versione Dx

LH version
versione Sx

Applications involving the Seal applicator must be carried out with product stationary (1 single stop)



Le applicazioni che coinvolgono l'applicatore Seal devono essere effettuate a prodotto fermo (1 solo arresto)



- (1) Requires L-Seal
(1) Richiede L-Seal
- (2) Requires HPS and additional adapter
(2) Richiede HPS e adattatore aggiuntivo
- (3) Requires U-Seal
(3) Richiede Seal-U

HORIZONTAL

- Side
- Side - Back¹  /²
- Side - Top²
- Side - Front¹ 

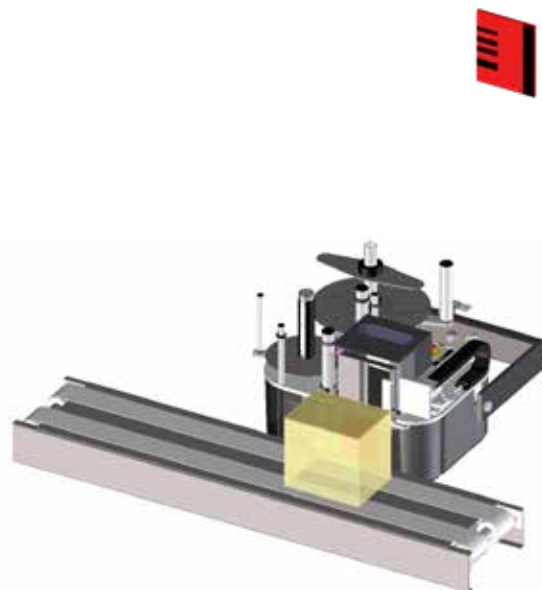

LH version
versione Sx

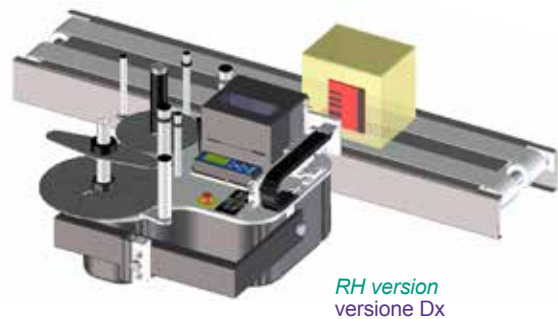

RH version
versione Dx

⁽¹⁾ Requires L-Seal
⁽¹⁾ Richiede L-Seal

⁽²⁾ Requires HPS and additional adapter
⁽²⁾ Richiede HPS e adattatore aggiuntivo

TRANSVERSAL - REEL UP

- Top
- Top - Side¹  /²
- Top - Back²

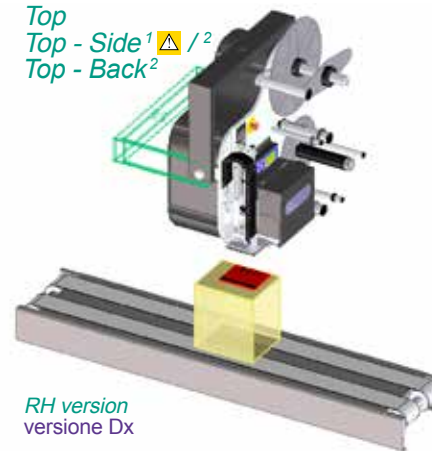

RH version
versione Dx

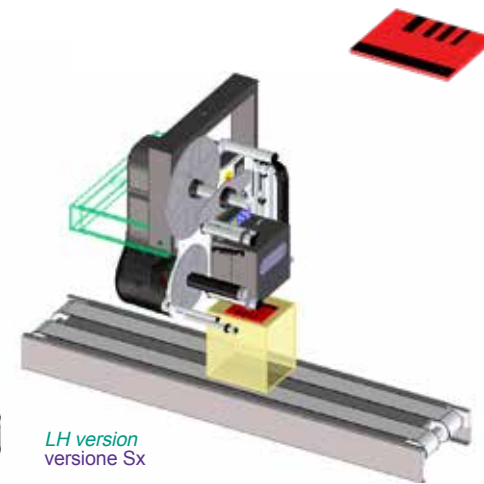

LH version
versione Sx

TRANSVERSAL - REEL DOWN

- Base
- Base - Side¹  /²
- Base - Back²

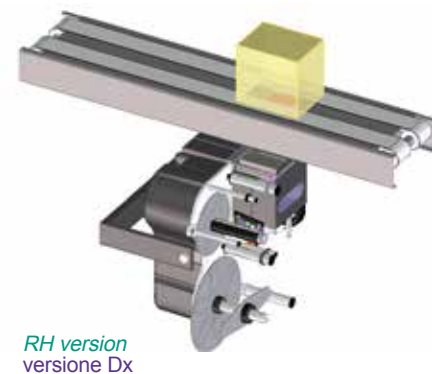

RH version
versione Dx

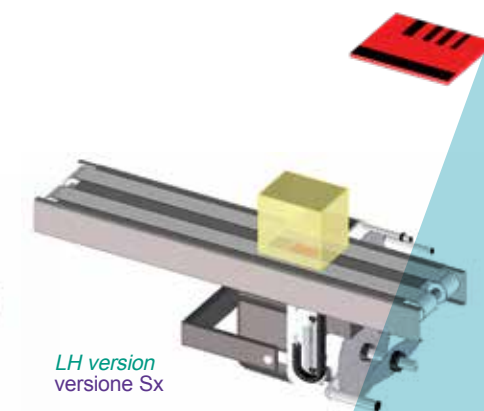

LH version
versione Sx

label dimension determined by the print module
dimensione etichetta condizionata dal modulo
di stampa



best printing orientation
for barcode

senso di stampa ottimale
per il codice a barre

PIVOT SHORT ARM

- *For fast application of one label on a still or moving product*
- *It requires "vacuum" pad for label holding*

- Per l'applicazione rapida di una etichetta, a prodotto fermo o in movimento
- Richiede piastra "vacuum" per il sostegno etichetta

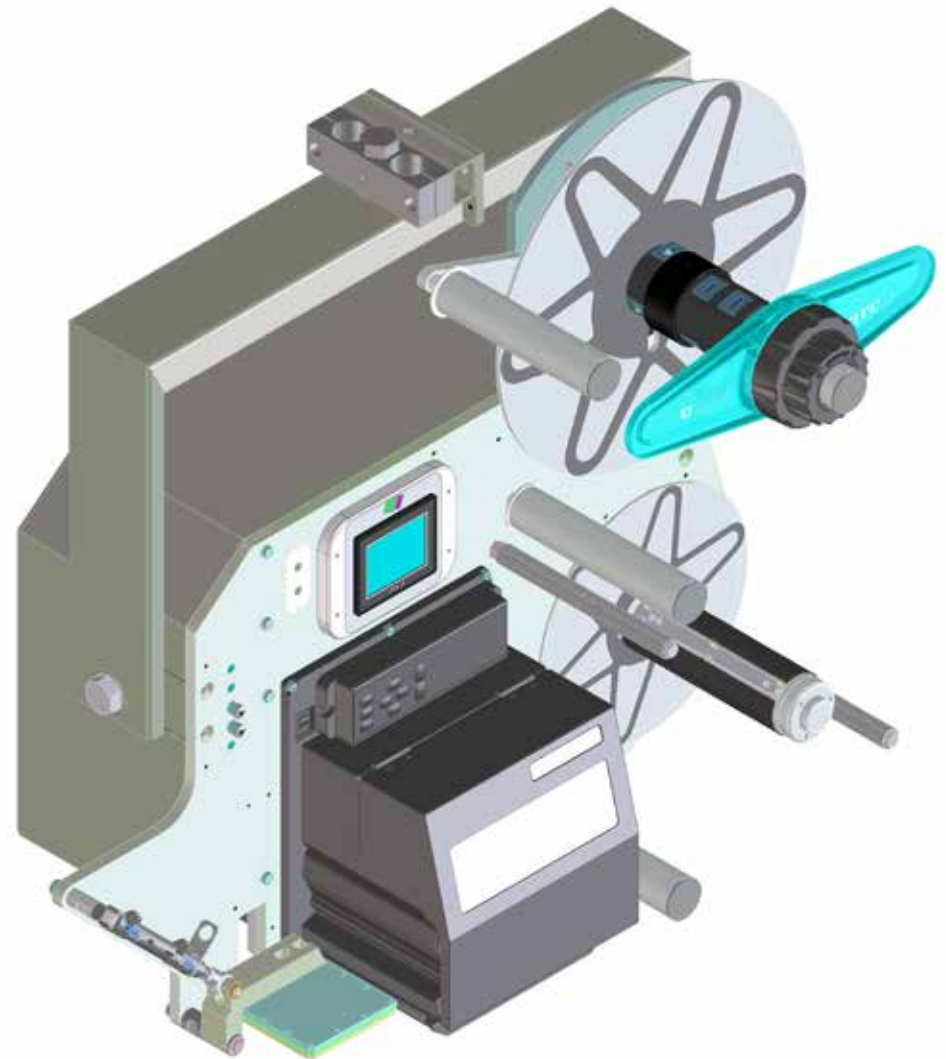

Pivot Short/Medium/Long Arm

surfaces / superfici

application sides / lati di applicazione



piana / flat

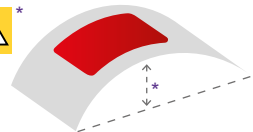

convex convessa

*Possible but must be checked in relation to label length and curvature radius

*Possibile ma da verificare in funzione di lunghezza etichetta e raggio di curvatura

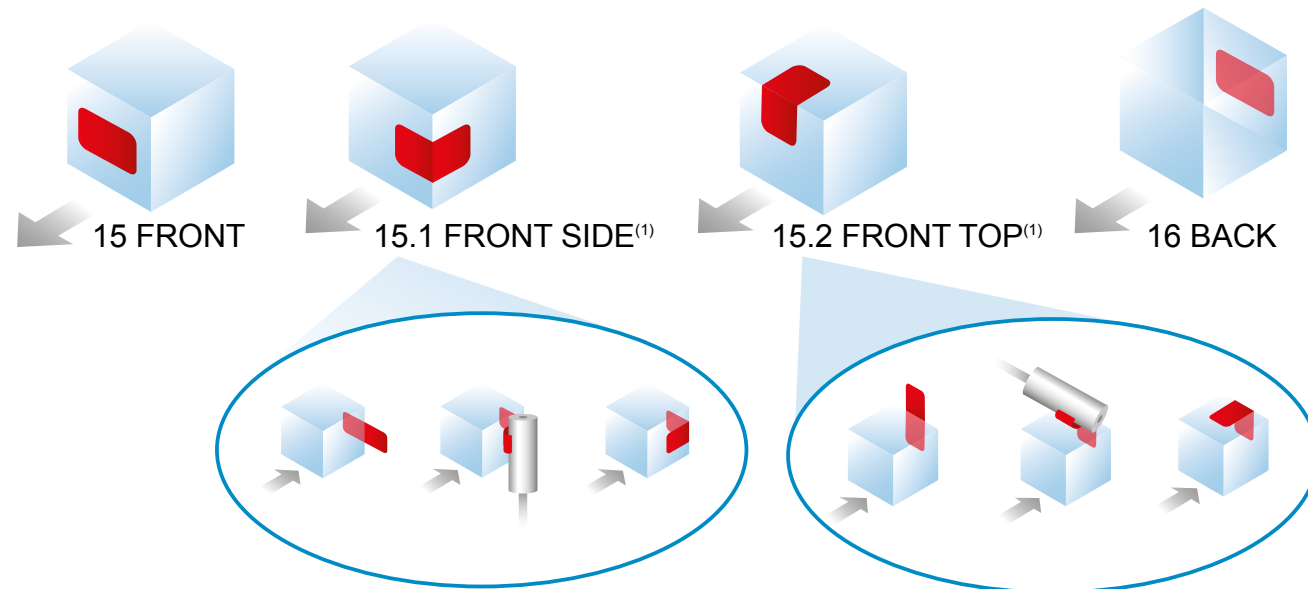

With Medium & Long Arm only

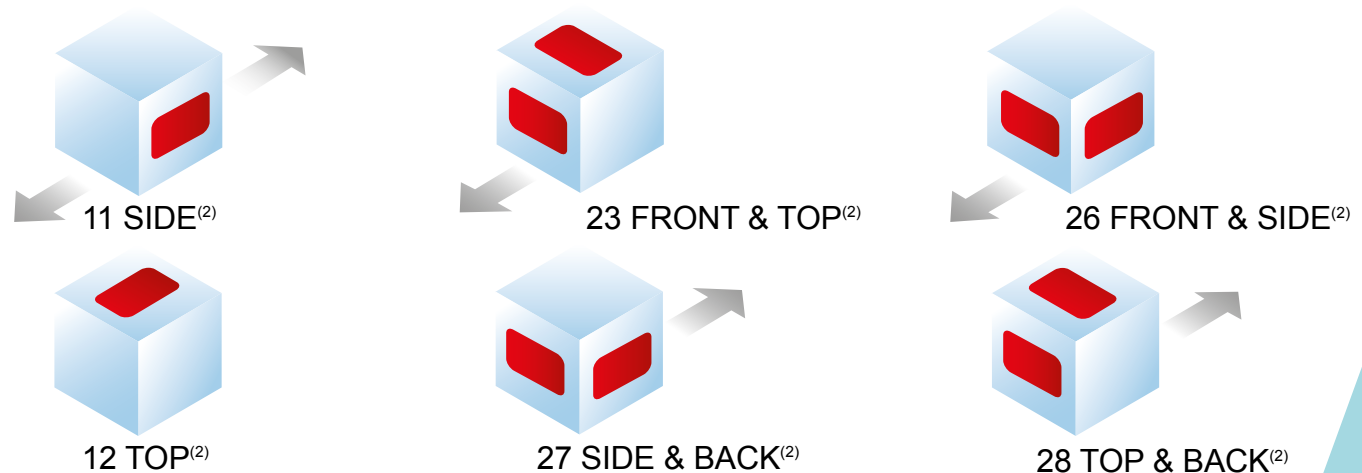

(1) Requires additional adapter

(1) Richiede adattatore aggiuntivo

(2) Requires Long or Medium Arm with articulated pad

(2) Richiede Long o Medium Arm con piastra articolata

PIVOT MEDIUM ARM PIVOT LONG ARM

- For the application of one label typically on front or back of the product; or, in Dual Action version, two labels on 2 adjacent sides of the product (stationary or moving)
- It requires "vacuum" pad for label holding
- Per applicazione di un'etichetta tipicamente sul fronte o sul retro del prodotto; oppure, nella versione Dual Action, due etichette su 2 lati adiacenti del prodotto (fermo o in movimento)
- Richiede piastra "vacuum" per il sostegno etichetta

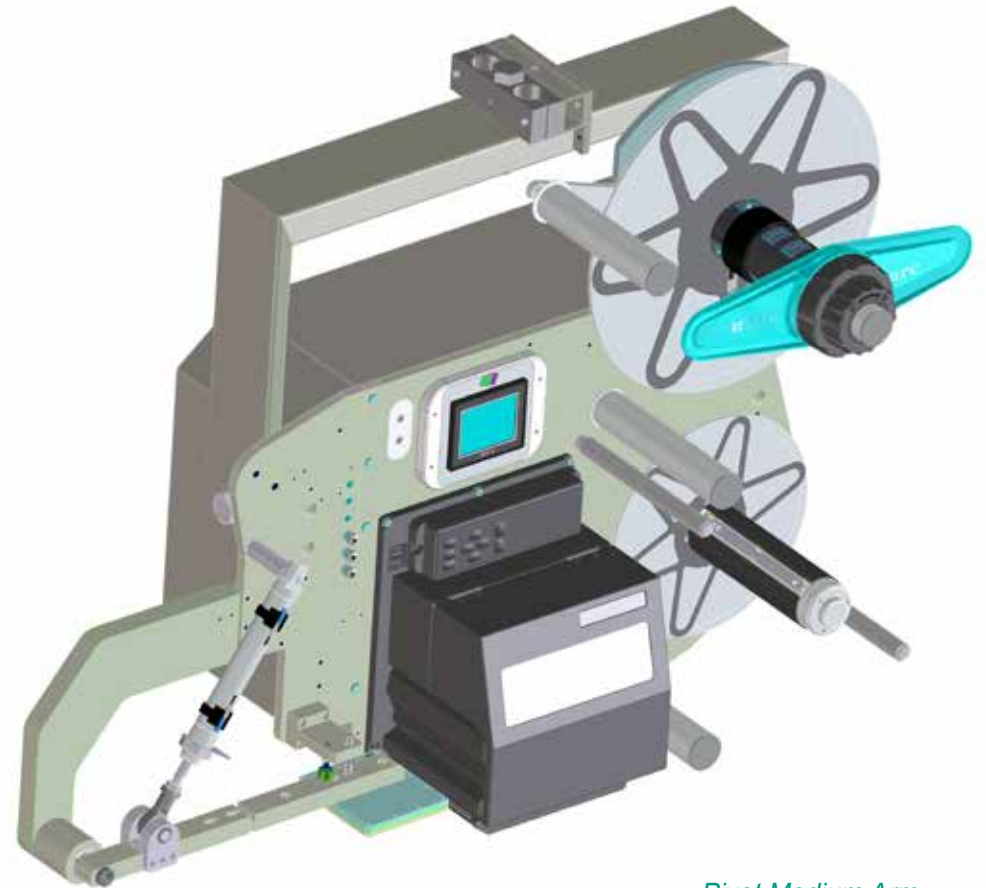

Pivot Medium Arm



Also available in Dual Action (performance level C) version for Linerplus 5.0

Disponibili anche in versione Dual Action (performance level C) per Linerplus 5.0

applicator

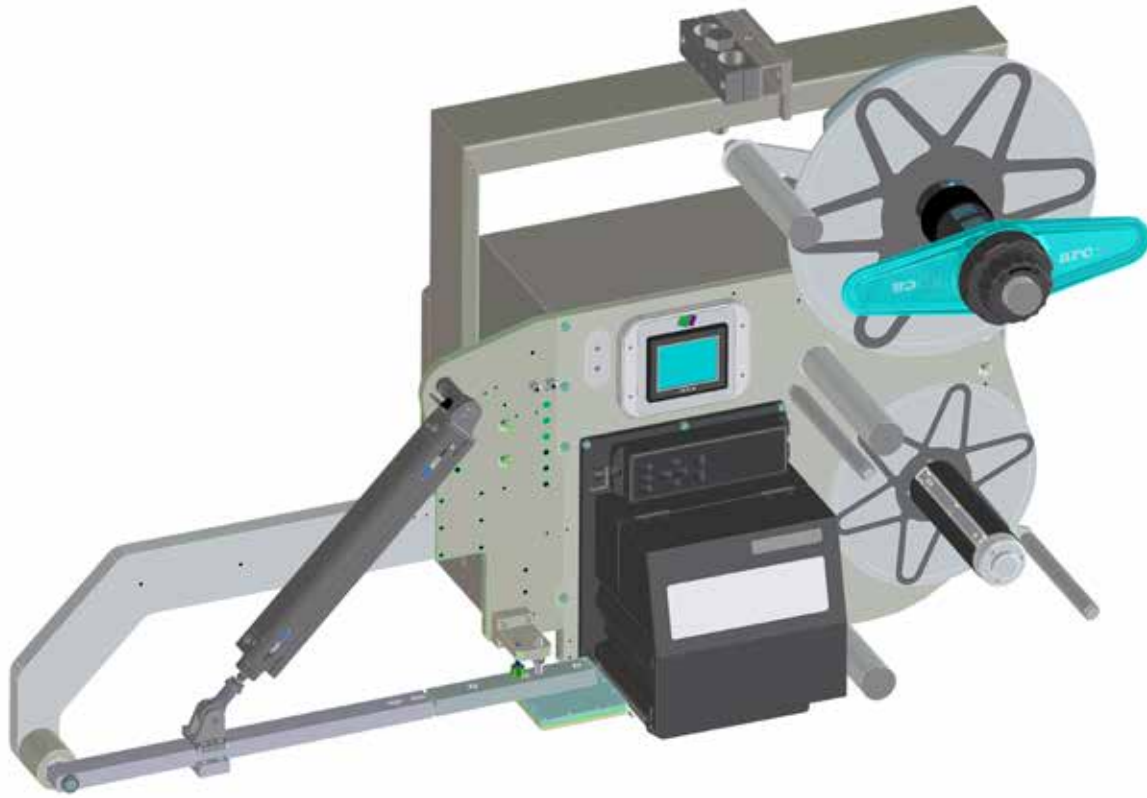

Pivot Long Arm



Top

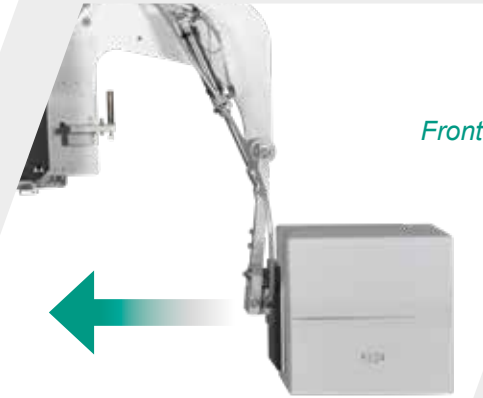

Front

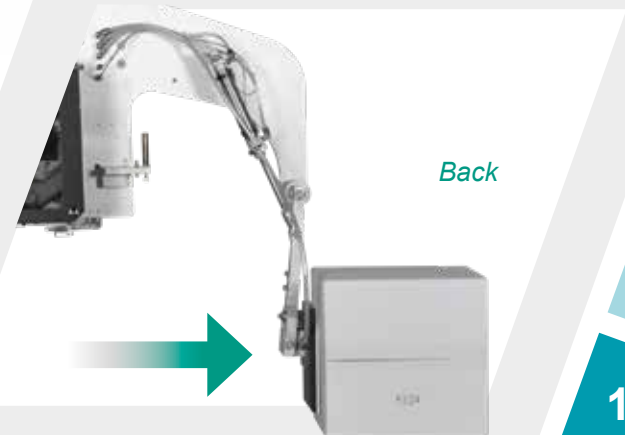

Back

Pivot Medium/Long Arm

Possible configurations and application sides for print apply with:
PIVOT SHORT, LONG and MEDIUM ARM

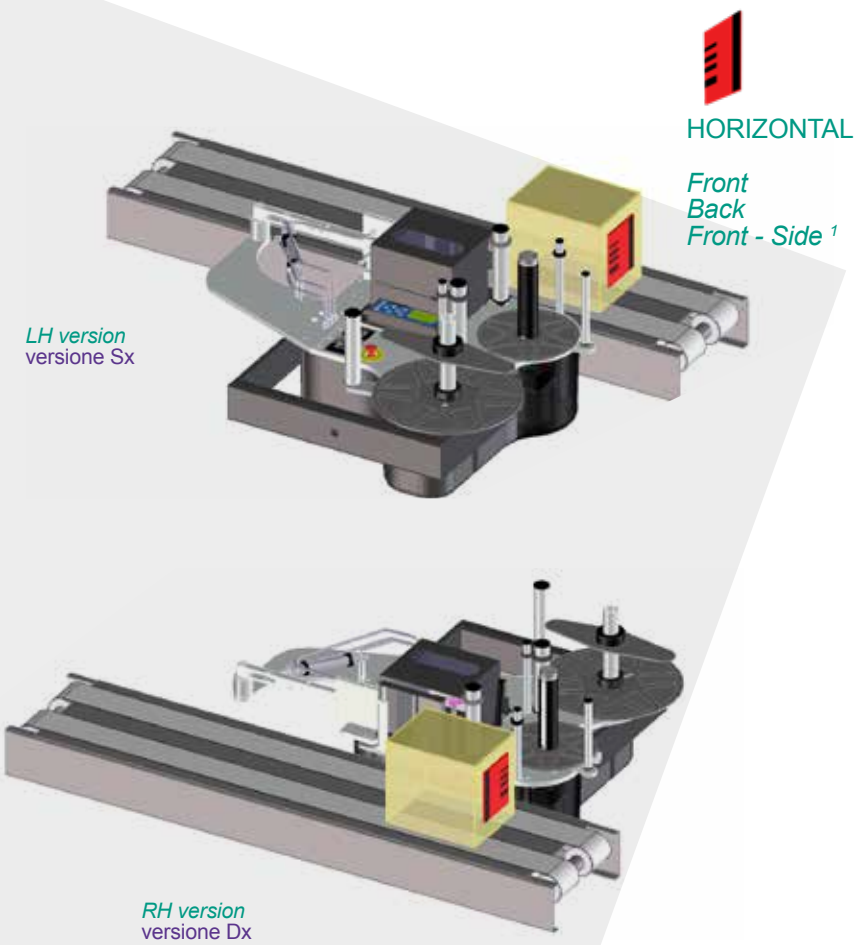

VERTICAL

Front
Back
Front - Top ¹

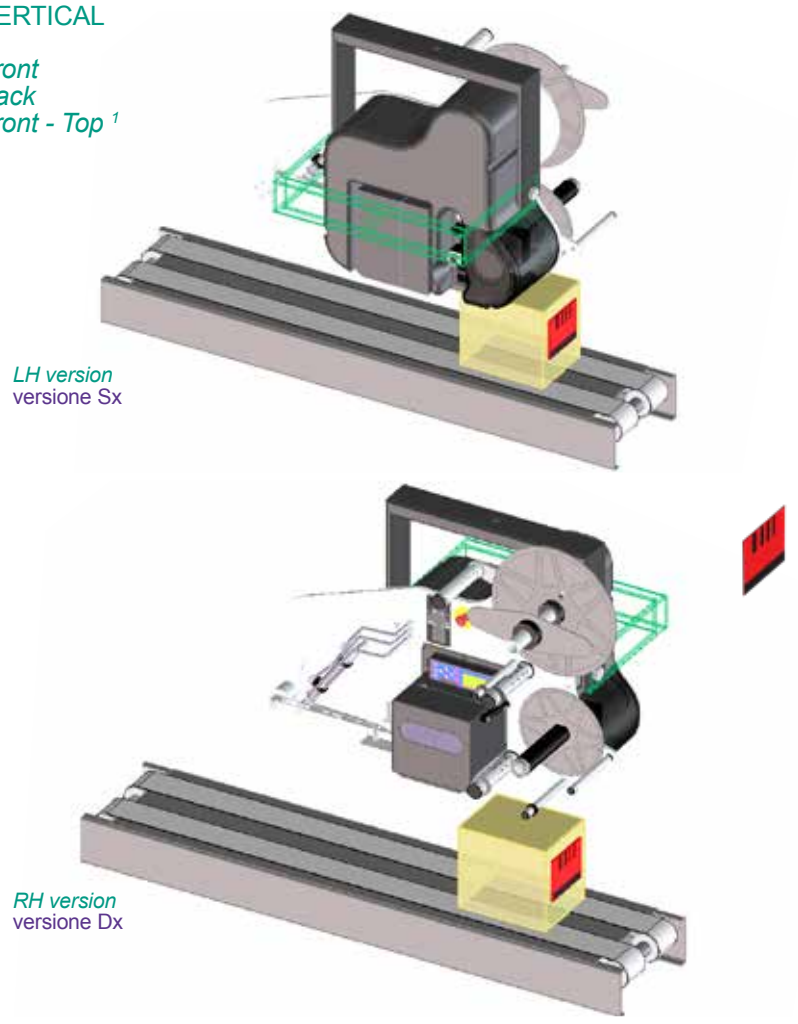

⁽¹⁾ Requires additional adapter
⁽¹⁾ Richiede adattatore aggiuntivo

The images represent the previous Bi-Fuel series but are conceptually valid for the new S Series too
 Le immagini sono relative alla precedente serie Bi-Fuel ma valide, concettualmente, anche per la nuova Serie S

Possible configurations and application sides for print apply with:
PIVOT and Dual Action function (LONG or MEDIUM ARM ONLY)

HORIZONTAL

Front & Side
 Side & Back

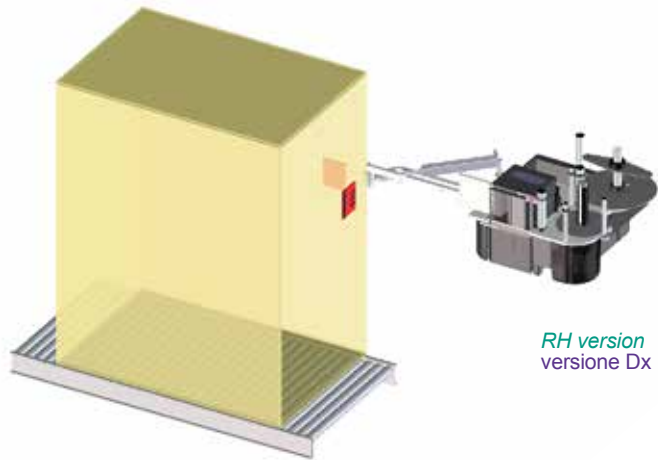

RH version
 versione Dx

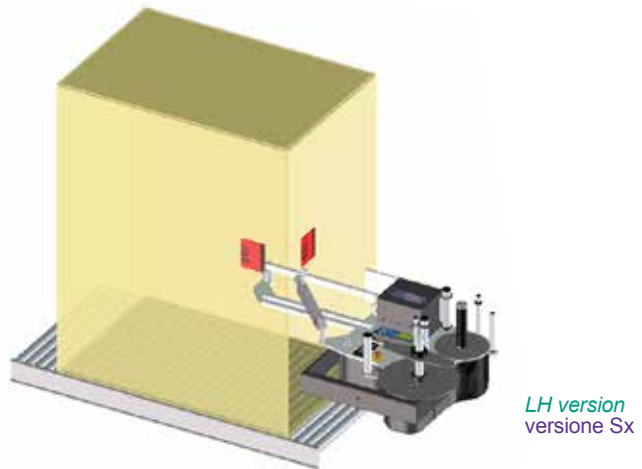

LH version
 versione Sx

VERTICAL

Front & Top
 Top & Back

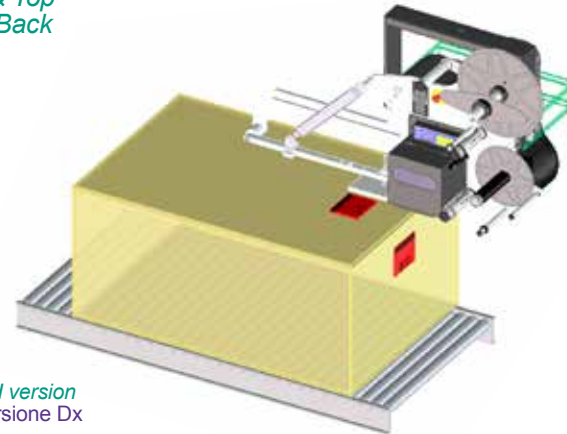

RH version
 versione Dx

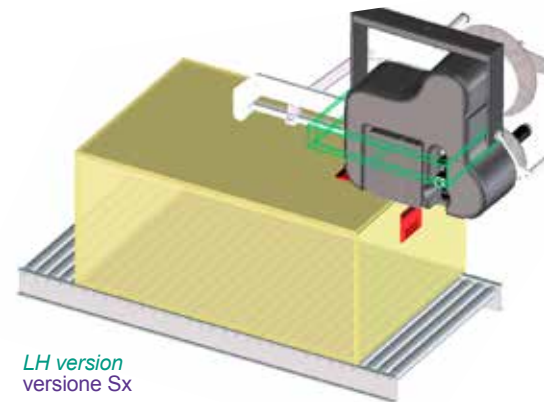

LH version
 versione Sx



label dimension determined by the print module
 dimensione etichetta condizionata dal modulo di stampa



best printing orientation for barcode
 senso di stampa ottimale per il codice a barre

PIVOT-R BOX

- For the application of one or two labels (Dual Action function) on 2 adjacent sides of the product (stationary or moving) typically shrink-wrapped boxes / trays
- It includes "vacuum" pad for label holding, equipped with hinged support

- Per applicazione di una o due etichette (funzione Dual Action) su 2 lati adiacenti del prodotto (fermo o in movimento), tipicamente scatole/vassoi termoretratti
- Include piastra "vacuum" per il sostegno etichetta, dotata di supporto snodato

applicator

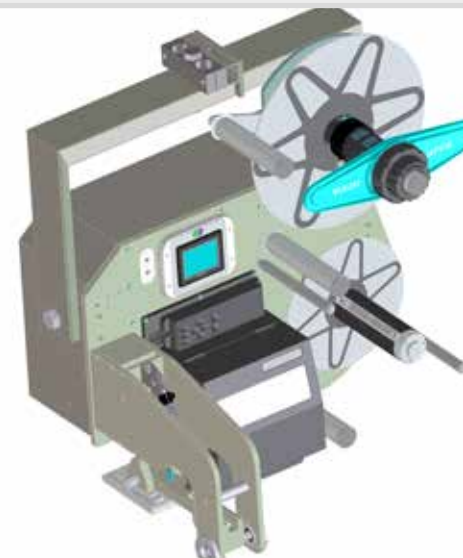

surface / superficie



flat / piana

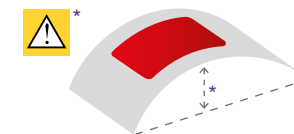

convex / convessa

*Possible but must be checked in relation to the label length and curvature radius

*Possibile ma da verificare in funzione di lunghezza etichetta e raggio di curvatura

application sides / lati di applicazione



23 FRONT & TOP

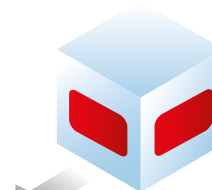

26 FRONT & SIDE



27 SIDE & BACK

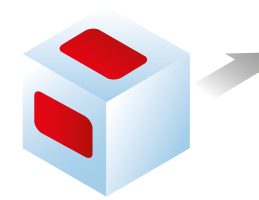

28 TOP & BACK



PIVOT-R PALLET

- For the application of one or two labels (Dual Action function) on 2 adjacent sides of the product (stationary or moving) typically pallets
- It includes "vacuum" pad for label holding, equipped with hinged support
- It can be equipped with support for barcode scanner to conveniently carry out checks for label presence and code readability, even on the frontal side. Recommended for joint installation with 5.0 models equipped with Scanmanager function

- Per applicazione di una o due etichette (funzione Dual Action) su 2 lati adiacenti del prodotto (fermo o in movimento) tipicamente pallet
- Include piastra "vacuum" per il sostegno etichetta, dotata di supporto snodato
- Equipaggiabile con supporto per lettore di codici a barre per effettuare agevolmente le verifiche di presenza etichetta, leggibilità codice, anche sul lato fronte. Raccomandato per installazione congiunta a modelli 5.0 dotati di funzione Scanmanager

applicator

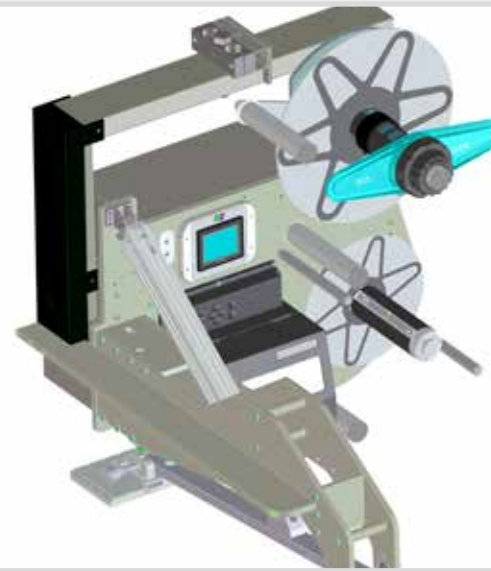

surface / superficie

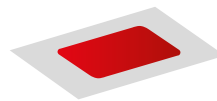

flat / piana

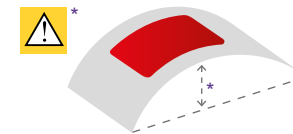

convex / convessa

**Possible but must be checked in relation to the label length and curvature radius*

**Possibile ma da verificare in funzione di lunghezza etichetta e raggio di curvatura*

lati di applicazione/application sides



26 FRONT & SIDE



27 SIDE & BACK





* also SIDE + BACK with pallet in opposite moving direction and with sequence: **3 4 1 2**

* anche SIDE + BACK con senso inverso di avanzamento pallet e sequenza:

3 4 1 2

MAXIMUM PRODUCTIVITY
0 STOPS →

MEDIUM PRODUCTIVITY
1 STOP →

LOW PRODUCTIVITY
2 STOPS →

The images represent the previous Bi-Fuel series but are conceptually valid for the new S Series too
 Le immagini sono relative alla precedente serie Bi-Fuel ma valide, concettualmente, anche per la nuova Serie S



Side labeling
Etichettatura side

1



**Possible but must be checked in relation to the label length and curvature radius*

**Possibile ma da verificare in funzione di lunghezza etichetta e raggio di curvatura*

2

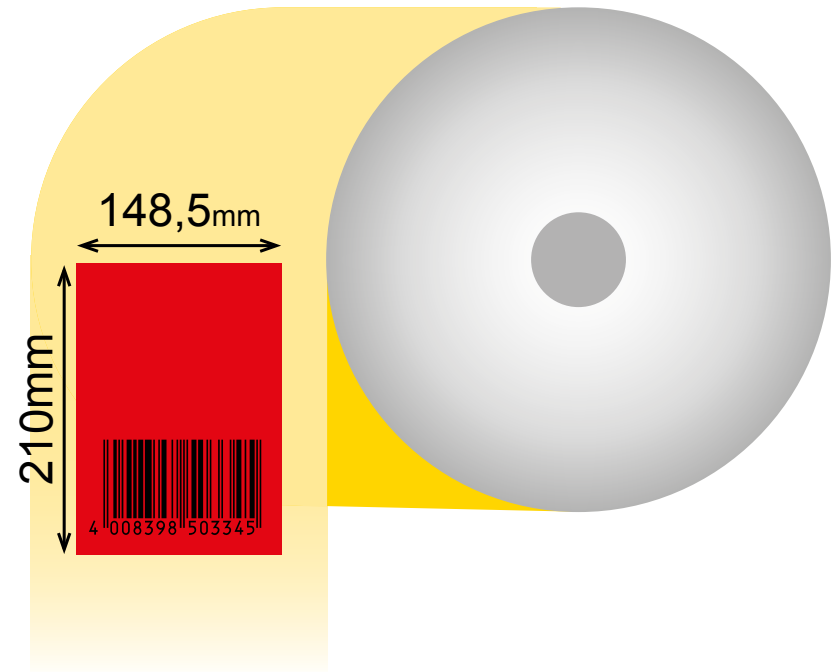

STANDARD EAN 5

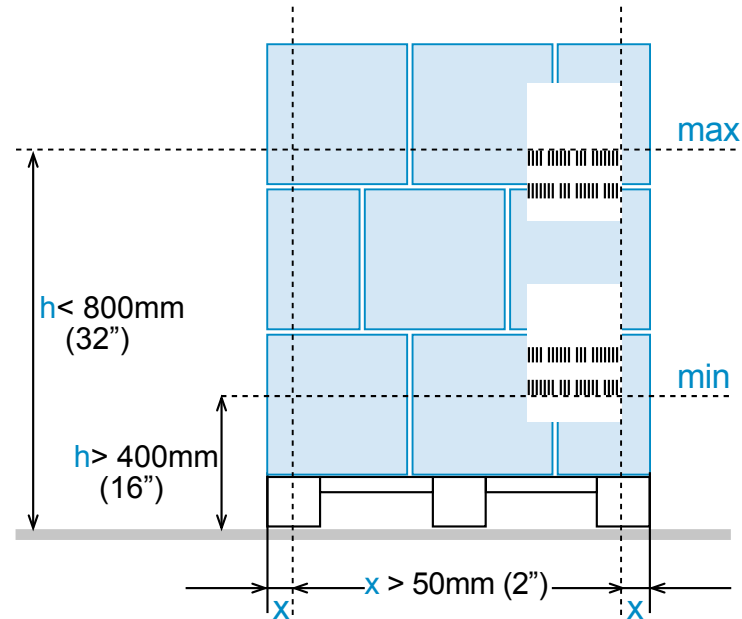



DUAL ACTION FUNCTION - APPLICATION FRONT + SIDE*



The images represent the previous Bi-Fuel series but are conceptually valid for the new S Series too
Le immagini sono relative alla precedente serie Bi-Fuel ma valide, concettualmente, anche per la nuova Serie S

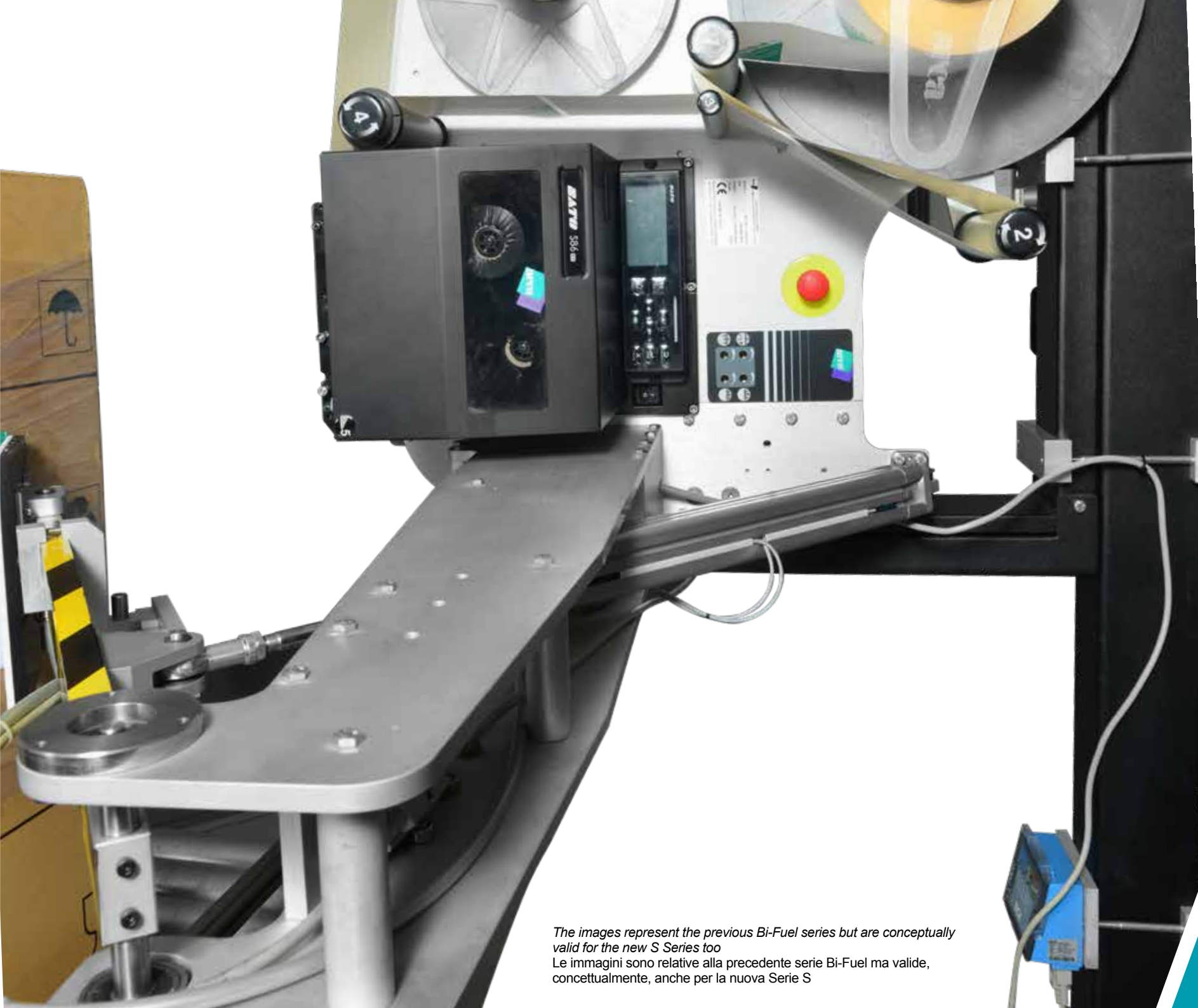

The images represent the previous Bi-Fuel series but are conceptually valid for the new S Series too
Le immagini sono relative alla precedente serie Bi-Fuel ma valide, concettualmente, anche per la nuova Serie S



DUAL ACTION FUNCTION - ALTERNATIVE MODES

● MAXIMUM OUTPUT

Two labels applied to a moving product. The product moving on the line never stops. The barcode can be checked with an alarm and line stoppage signal (it requires Scanmanager functions)

● MASSIMA PRODUTTIVITA'

Due etichette applicate a prodotto in movimento. Il prodotto in movimento sulla linea non si arresta mai. Il codice a barre può essere controllato con allarme e segnale per arresto linea (richiede funzioni Scanmanager)

● MEDIUM OUTPUT

One label is applied with the product in motion and the other with the product still. The product moving on the line stops only once. The barcode can be checked with an alarm and line stoppage signal (it requires Scanmanager functions)

● MEDIA PRODUTTIVITA'

Un'etichetta applicata con il prodotto in movimento e l'altra a prodotto fermo. Il prodotto in movimento sulla linea si arresta una sola volta. Il codice a barre può essere controllato con allarme e segnale per arresto linea (richiede funzioni Scanmanager)

● LOW OUTPUT

Both labels are applied on a still product. The product moving on the line must stop twice. The barcode can be checked with an alarm and line stoppage signal (it requires Scanmanager functions or Inspector Server unit). It allows for the possible re-printing and re-labeling in case of incorrect code

● BASSA PRODUTTIVITA'

Entrambe le etichette applicate a prodotto fermo. Il prodotto in movimento sulla linea si deve arrestare due volte. Il codice a barre può essere controllato con allarme e segnale per arresto linea (richiede funzione Scanmanager o unità Inspector Server). Consente l'eventuale ristampa e rietichettatura in caso di codice errato



Possible configurations and application sides for print apply with:

PIVOT-R BOX and PIVOT-R PALLET

TRANSVERSAL - REEL UP

Front & Top
Top & Back

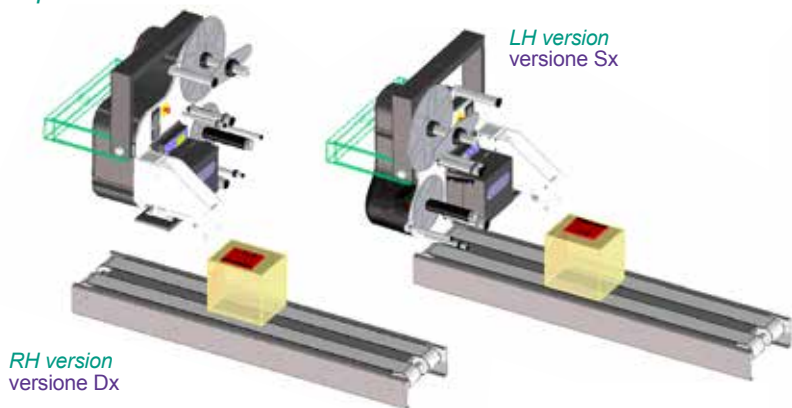

PERPENDICULAR - REEL UP

Front & Side
Side & Back

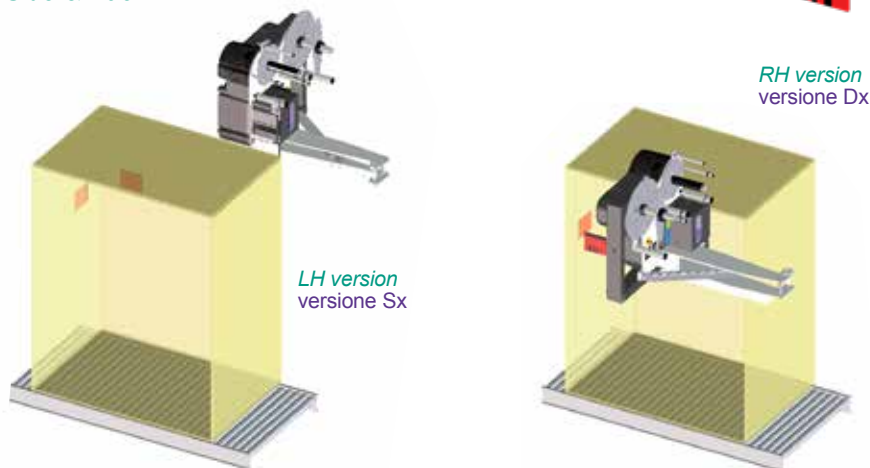

TRANSVERSAL - REEL DOWN

Front & Base
Base & Back

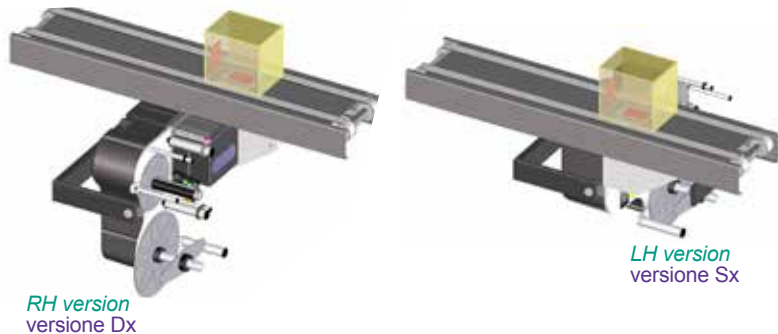

PERPENDICULAR - REEL DOWN

Front & Side
Side & Back

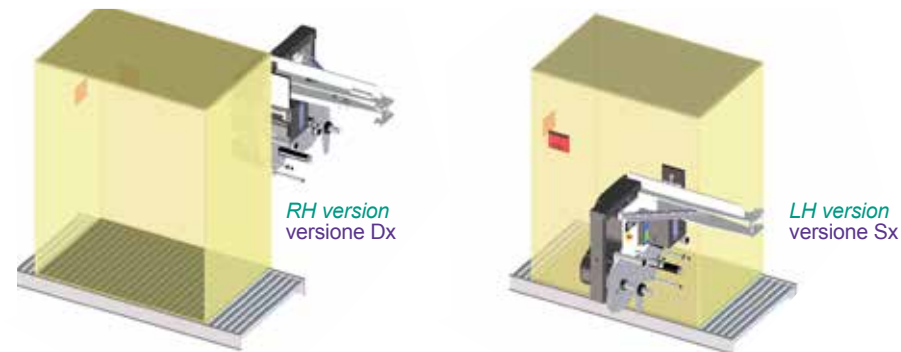

Label dimension determined by the print module
dimensione etichetta condizionata dal modulo di stampa



Best printing orientation for barcode
senso di stampa ottimale per il codice a barre



26 FRONT & SIDE



27 SIDE & BACK

PRINT APPLY MULTISIDE PALLET





**Print apply
multiside pallet**



- For the application and adaptation of up to two labels (Dual Action function), by blowing air and mechanical pressure
- Spring type label support plate complete with springs for adaptation to inclined surfaces
- It can label on two adjacent sides of a stationary pallet, even with only one pallet stop. Depending on the applicator installed, the application can be carried out on the front and the side, or on the side and the back of the pallet
- Great autonomy thanks to the housing of the label roll, diameter 360mm. Complete with rewinder for silicone support (label liner) with independent motor and expanding mandrel (for quick extraction)
- It has a label reprint function in case of an unreadable code
- Prepared for the integration of a standard industrial printing module, O.E.M. Sato or Zebra; easy to maintain and replace all over the world, as it is independent from the machine (Open Source After Sales)
- Control interface via color touch screen display, positioned on the operator side.
- Space-saving structure, also adaptable to very low roller conveyors, complete with enclosed protection and prepared for air conditioning (with automatic vertical opening on the side of the line)

- Per l'applicazione e l'adattamento di un massimo di due etichette (funzione Dual Action), mediante soffio d'aria e pressione meccanica
- Piastra di supporto etichetta di tipo Spring completa di molle per adattamento a superfici inclinate
- Può etichettare su due lati adiacenti di un pallet fermo, anche con una sola fermata del pallet. In funzione dell'applicatore installato l'applicazione può essere effettuata su fronte e il lato, oppure sul lato e il retro del pallet
- Grande autonomia grazie all'alloggiamento del rotolo etichette, diametro 360mm. Completo di riavvolgitore del supporto siliconato con motore indipendente e mandrino a espansione (per estrazione rapida)
- Dispone di funzione di ristampa etichetta con codice illeggibile
- Predisposta per l'integrazione di un modulo di stampa industriale standard, O.E.M. Sato o Zebra; facilmente manutenibile e sostituibile in tutto il mondo, in quanto indipendente dalla macchina (Open Source After Sales)
- Interfaccia di controllo mediante display colour touch screen posizionato sul lato operatore.
- Struttura di limitato ingombro, adattabile anche a rulliere molto basse, completa di protezione cabinata e predisposta per eventuale condizionamento (con apertura automatica verticale sul lato della linea)



SUPPORT & ADJUSTMENTS

Arca columns and support structures are equipped with adjustable feet, complete with soft rubber base to reduce vibrations and configured for drilling for possible floor fastening.

*Available also with wheels for quick removal
A spirit level facilitates optimal positioning.*

Realized in two versions that employ different materials:

Iron - in Fe42 steel, coated with metallic grey non scratch epoxy powder;

Steel - in AISI304 shotblast finished stainless steel

Le colonne e le strutture di sostegno Arca sono dotate di piedi regolabili, completi di base in gomma morbida per ridurre le vibrazioni e predisposizione alla foratura per eventuale fissaggio a pavimento.

Disponibili anche con ruote per lo spostamento rapido
Una livella a bolla d'aria facilita il posizionamento ottimale.

Realizzate in due versioni che impiegano materiali differenti:

Iron - in acciaio Fe42, trattato con polvere epossidica antigraffio, colore grigio metallizzato;

Steel - in acciaio inossidabile AISI304, finitura micropallinata

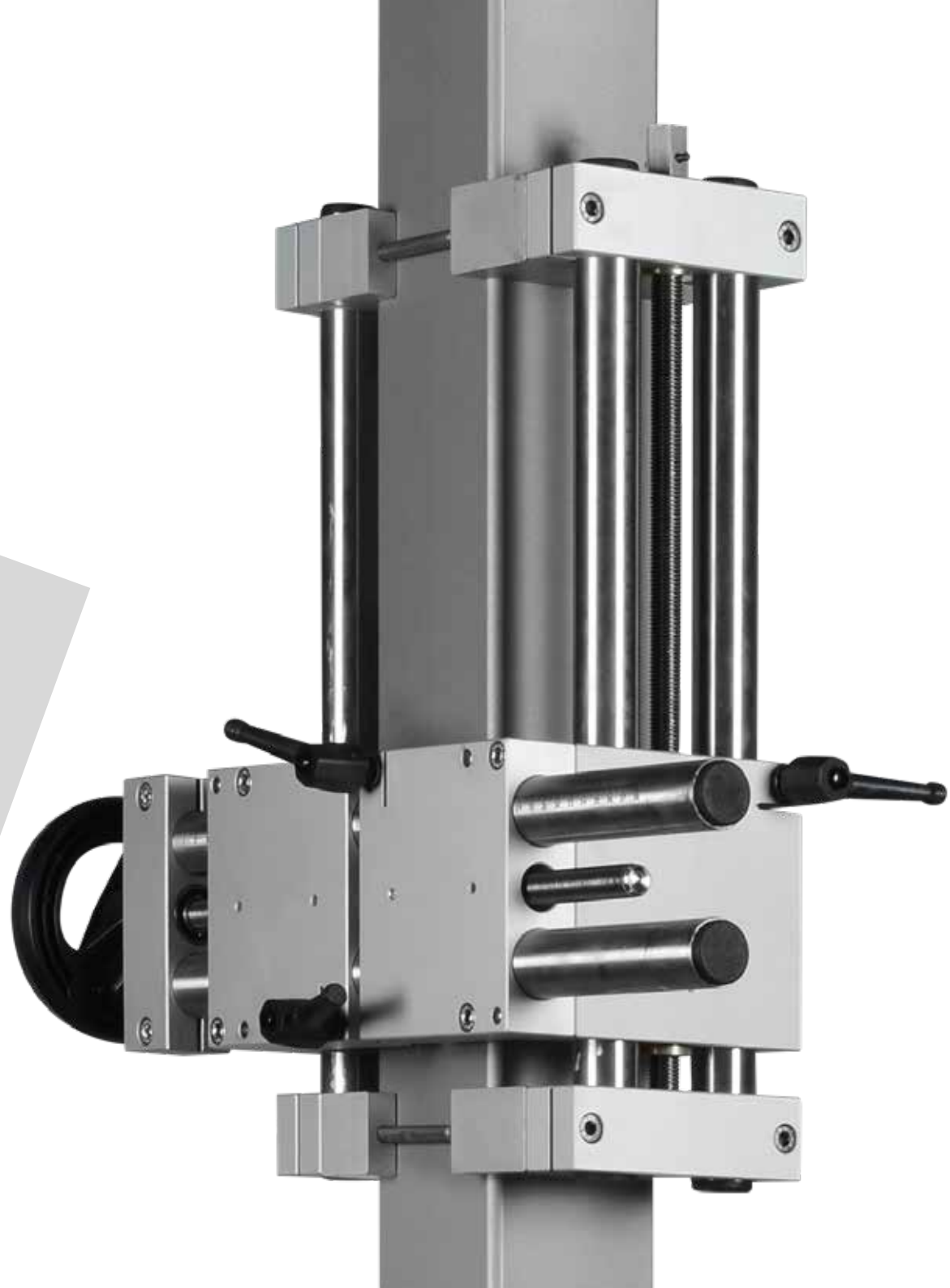

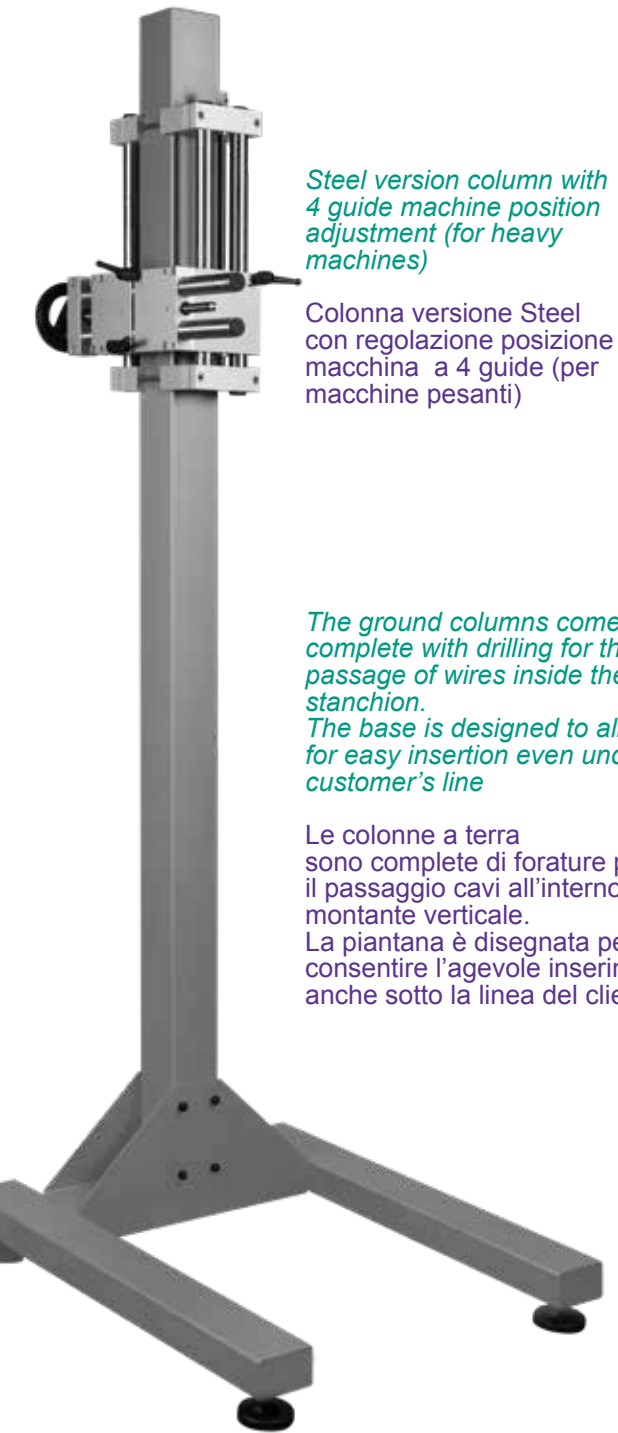

Steel version column with 4 guide machine position adjustment (for heavy machines)

Colonna versione Steel con regolazione posizione macchina a 4 guide (per macchine pesanti)

*The ground columns come complete with drilling for the passage of wires inside the vertical stanchion.
The base is designed to allow for easy insertion even under the customer's line*

Le colonne a terra sono complete di forature per il passaggio cavi all'interno del montante verticale.
La piantana è disegnata per consentire l'agevole inserimento anche sotto la linea del cliente



Strong column (for heavy machines)

Colonna Strong (per macchine pesanti)

2 guide machine position adjustment (for light machines)

Regolazione posizione macchina a 2 guide (per macchine leggere)

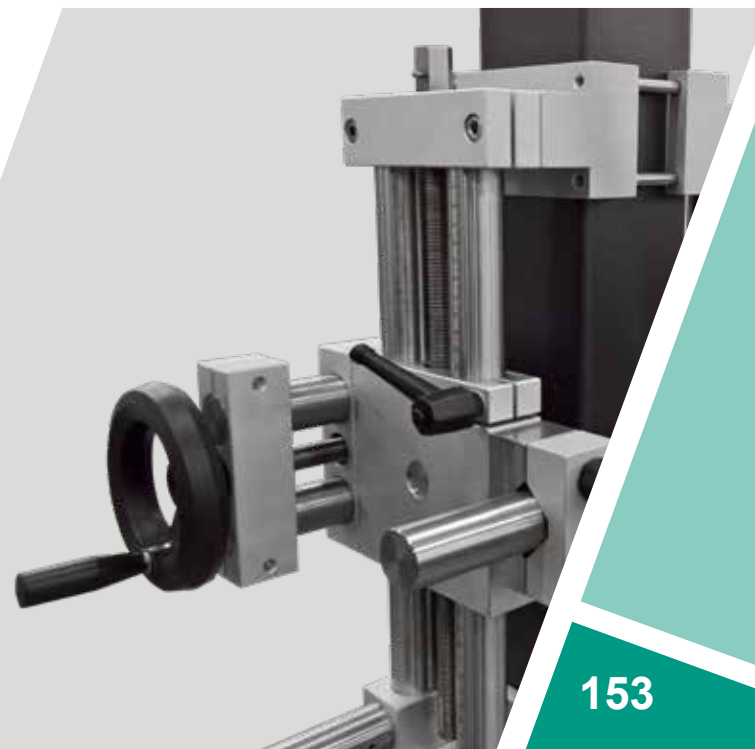
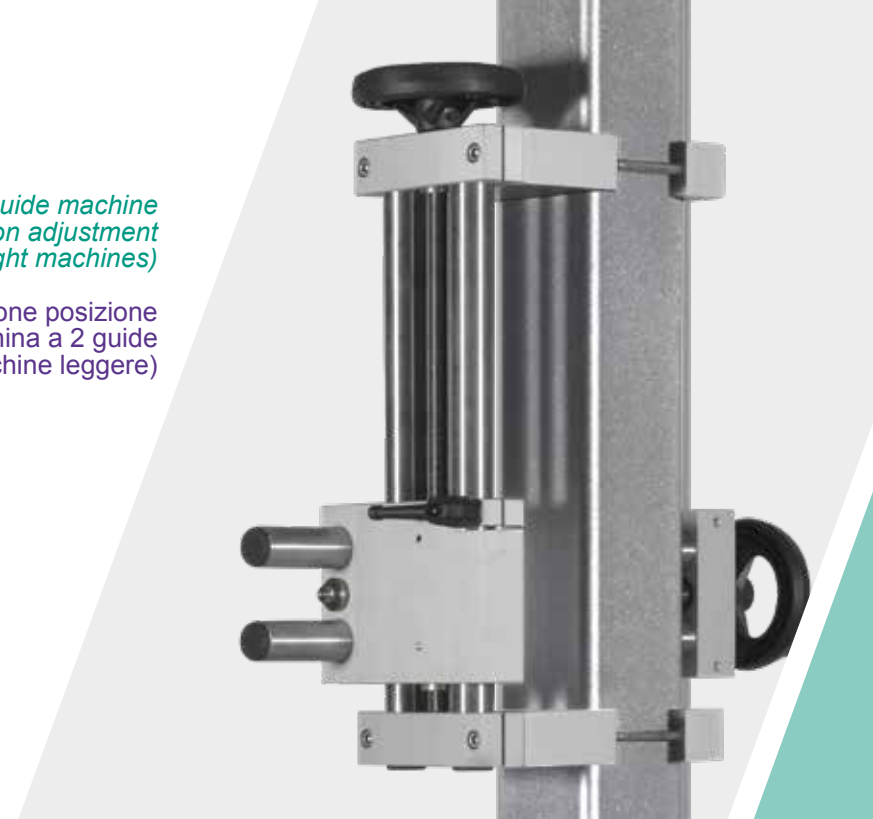

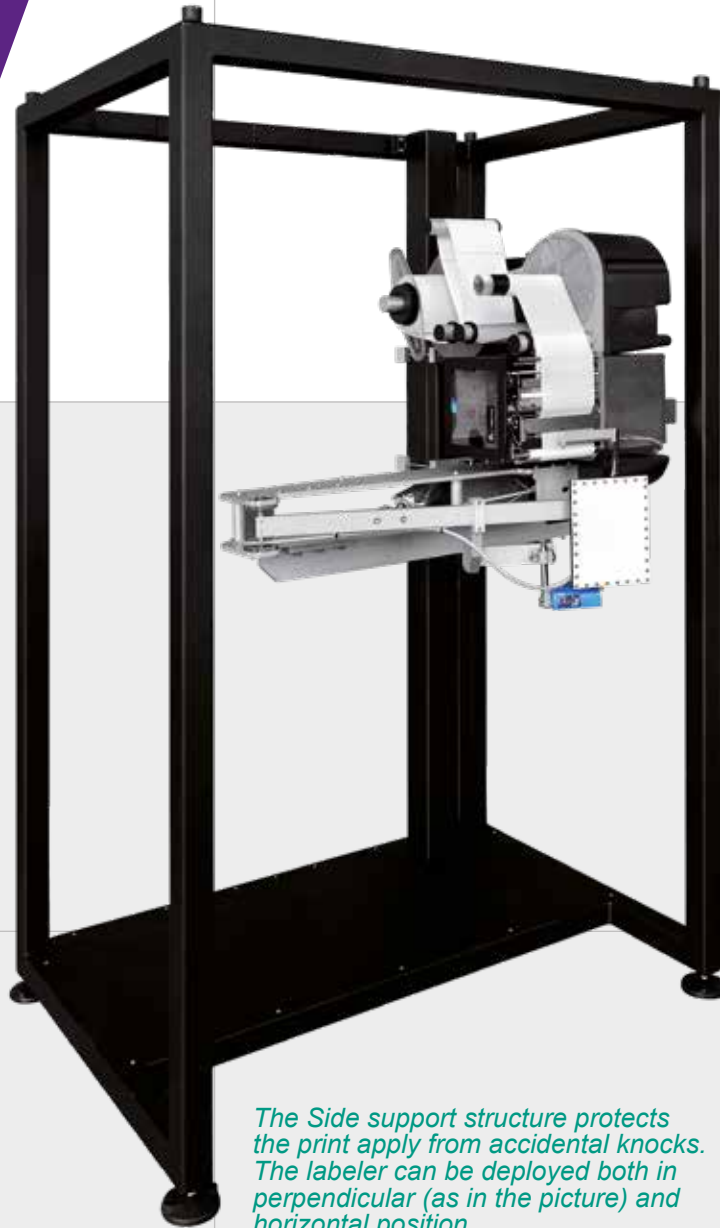

The Side support structure protects the print apply from accidental knocks. The labeler can be deployed both in perpendicular (as in the picture) and horizontal position

La struttura di sostegno Side protegge la print apply da urti accidentali. L'etichettatrice può essere collocata sia in posizione perpendicolare (nell'immagine), sia orizzontale

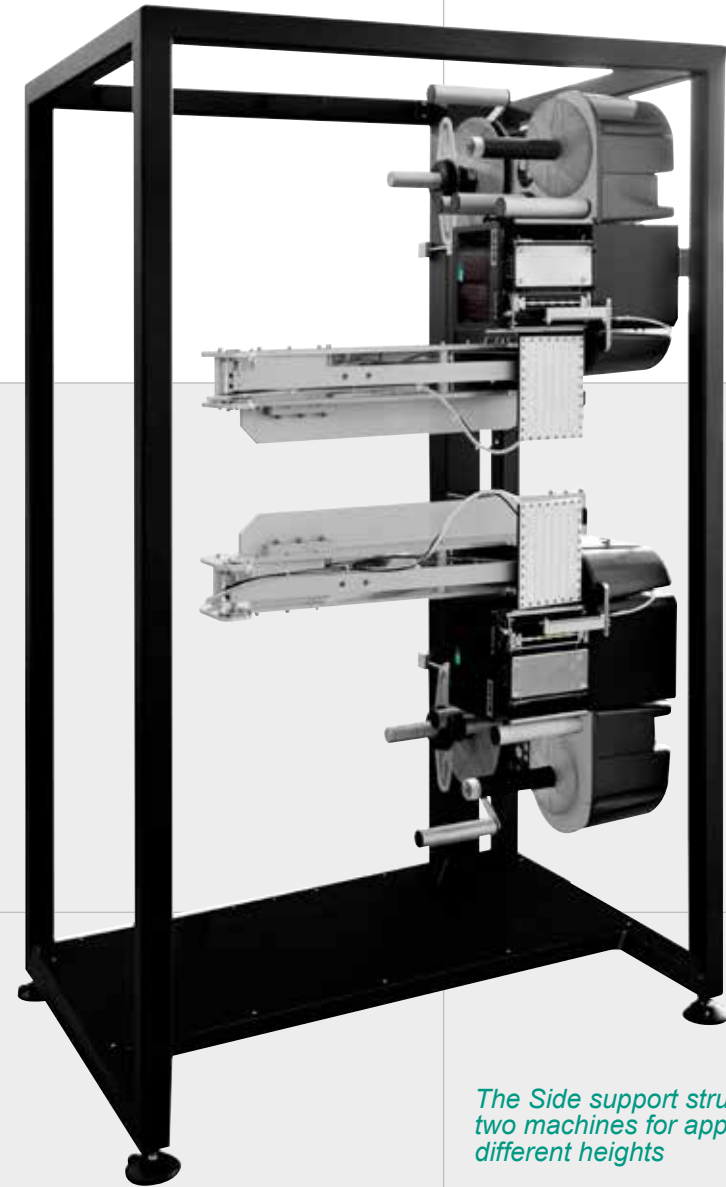

The Side support structure can host two machines for application at two different heights

La struttura di sostegno Side può ospitare due macchine per applicazione a due altezze differenti

*The images represent the previous Bi-Fuel series but are conceptually valid for the new S Series too
Le immagini sono relative alla precedente serie Bi-Fuel ma valide, concettualmente, anche per la nuova Serie S*

Fastening system via Arca Clip. Typically employed for fixing to the column in perpendicular position, when there is no need for adjustment on the horizontal and vertical axes

Sistema di fissaggio mediante Arca Clip. Tipicamente impiegato per fissaggio alla colonna in configurazione perpendicolare, quando non necessita la regolazione sugli assi orizzontale e verticale

The Side support structure can be cabined with a wire netting safety protection

La struttura di sostegno Side può essere cabinata con una protezione antinfortunistica in rete metallica





Side support structure with a protection made of transparent shockproof polycarbonate panels. Alternatively it can be made of black wire netting

Struttura di sostegno Side con una protezione in policarbonato trasparente antiurto. In alternativa, può essere realizzata con rete metallica nera



The Side support structure can be cabined with a protective paneling, to protect the labeler from dust. It is also possible to preserve it from extreme temperatures via installation of conditioning devices

La struttura di sostegno Side può essere cabinata con una pannellatura protettiva, per proteggere l'etichettatrice dalla polvere. Mediante installazione di dispositivi di climatizzazione è possibile anche preservarla dalle temperature estreme



AUTOMATIC ELEVATOR

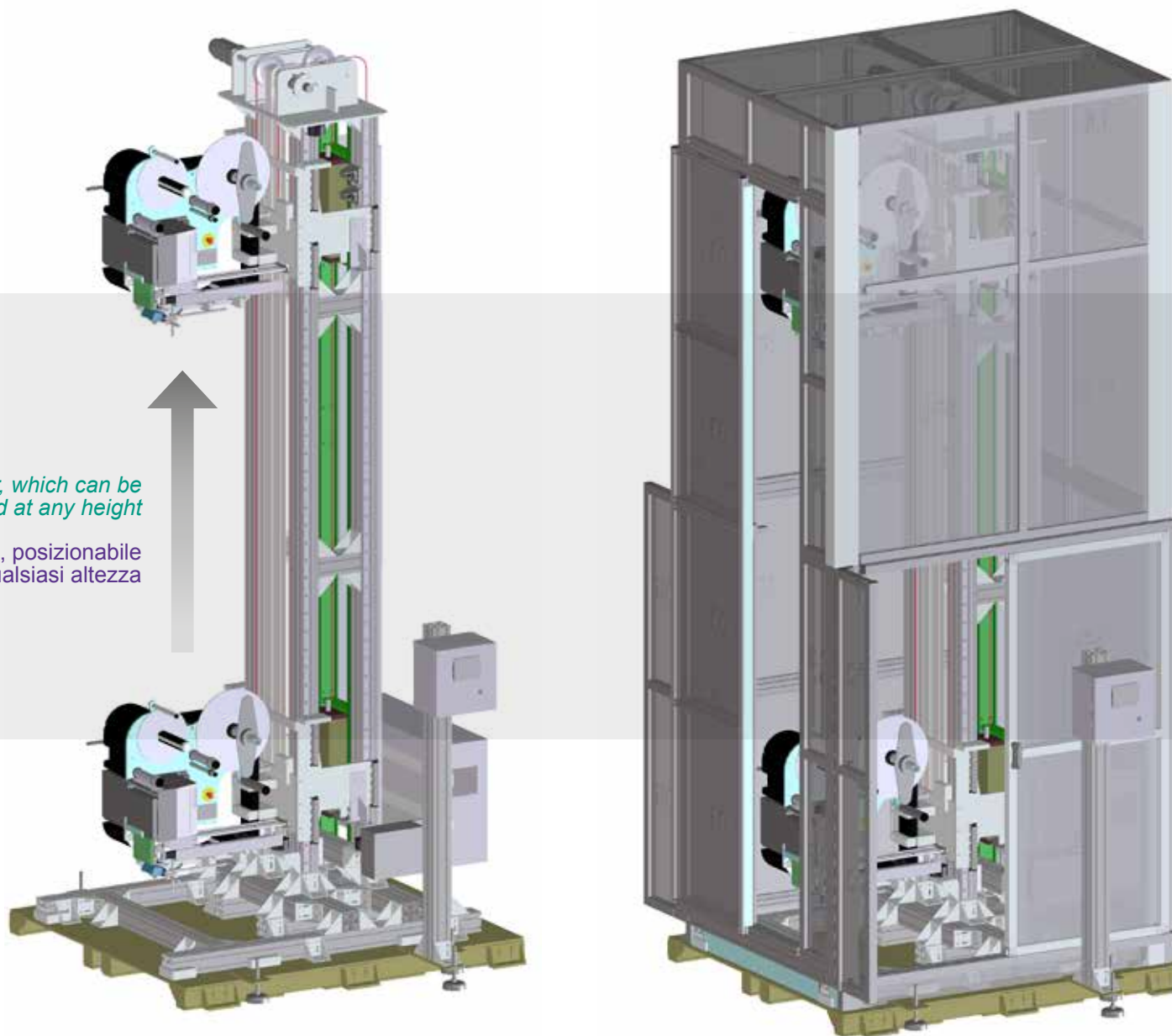

One labeler, which can be positioned at any height

Un'etichettatrice, posizionabile a qualsiasi altezza

The images represent the previous Bi-Fuel series but are conceptually valid for the new S Series too
Le immagini sono relative alla precedente serie Bi-Fuel ma valide, concettualmente, anche per la nuova Serie S

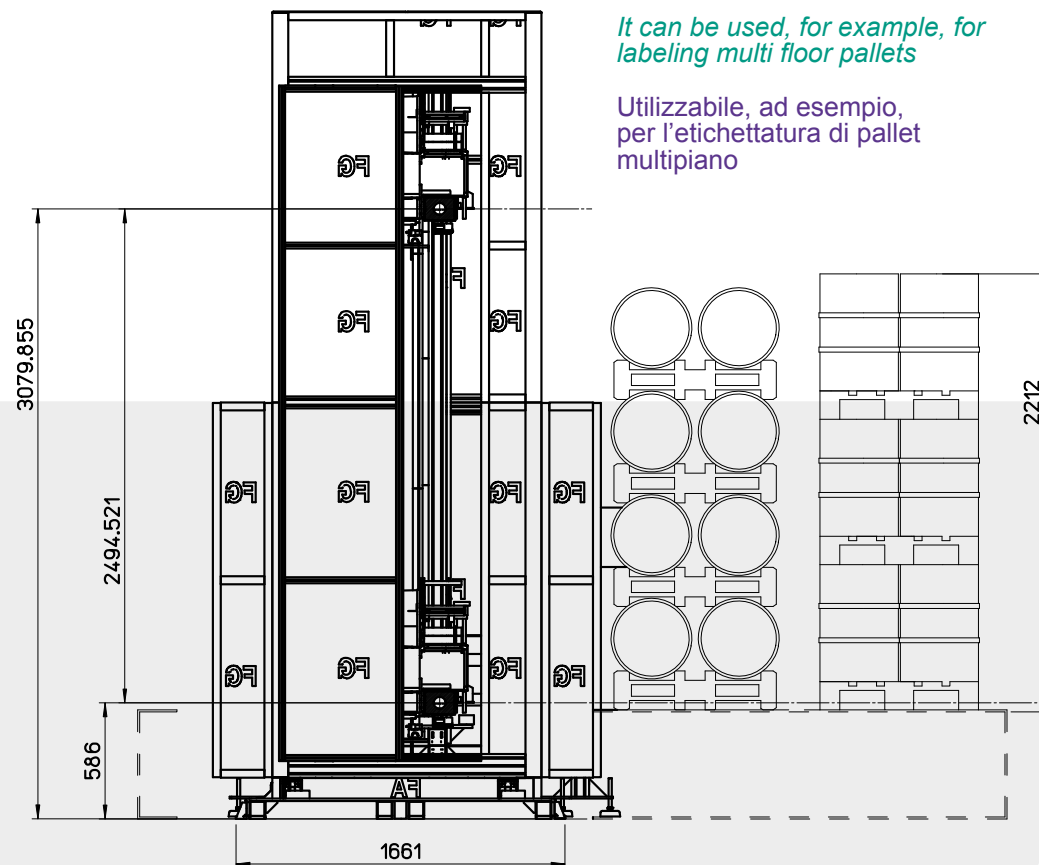
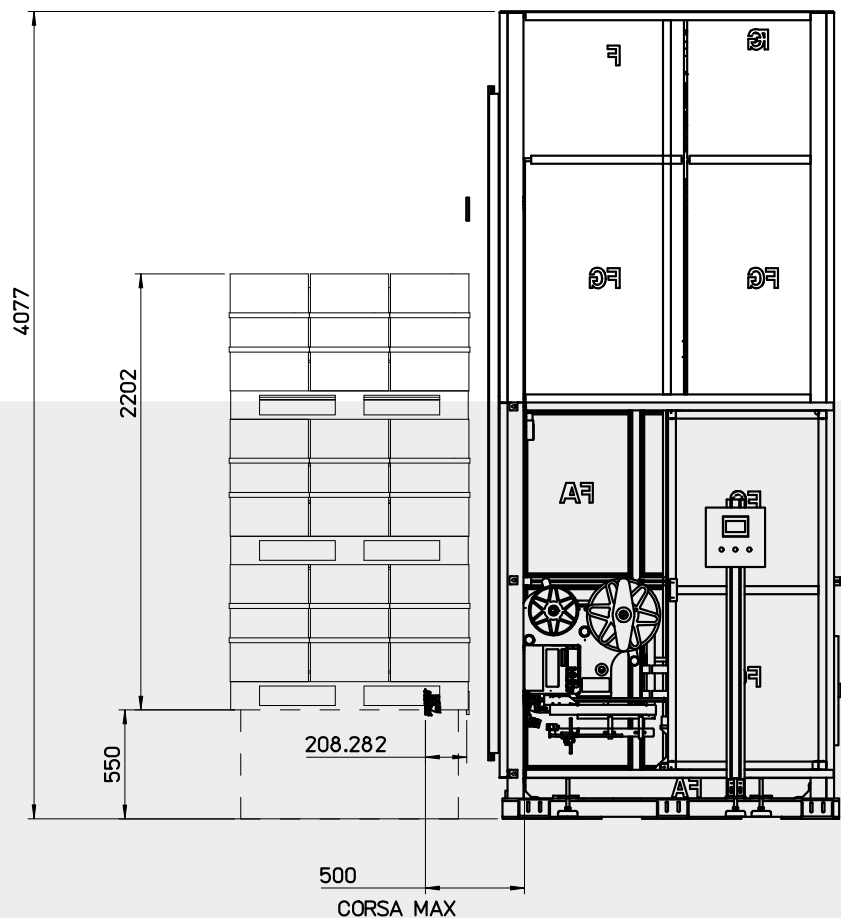

It can be used, for example, for labeling multi floor pallets

Utilizzabile, ad esempio, per l'etichettatura di pallet multipiano

Automatic elevator. designed to support one labeler, featuring variable height positioning, with a maximum range of up to 1800mm/70.86". Complete with a base (to be anchored to the floor with dowels) and uprights in extruded aluminum (total height 2972mm/117"), fast vertical movement system, on sliding cemented rails and self-aligning ball bearings, with linear motion on electrical axes. Safety system with counterweights on steel cables, and safety switches on ropes and toothed belts. Electrical system with a PLC and display.

Elevatore automatico per sostenere un'etichettatrice con possibilità di posizionamento ad altezze variabili, con un'escursione massima di 1800mm. Completa di basamento (da fissare al pavimento mediante tasselli) e montanti in estruso d'alluminio (altezza complessiva 2972mm), sistema di movimentazione verticale veloce, a scorrimento su guide cementate e cuscinetti a sfera autocentranti, con movimentazione lineare ad assi elettrici. Sistema di sicurezza a contrappesi su funi d'acciaio, e micro interruttori di sicurezza su funi e cinghie dentate. Impianto elettrico con PLC e display.

arca®

SPECIAL
EXTRA LONG
APPLICATOR

*Special applicators with stroke
up to 2000mm*

Applicatori speciali con corsa
fino a 2000mm



The images represent the previous Bi-Fuel series but are conceptually valid for the new S Series too
Le immagini sono relative alla precedente serie Bi-Fuel ma valide, concettualmente, anche per la nuova Serie S

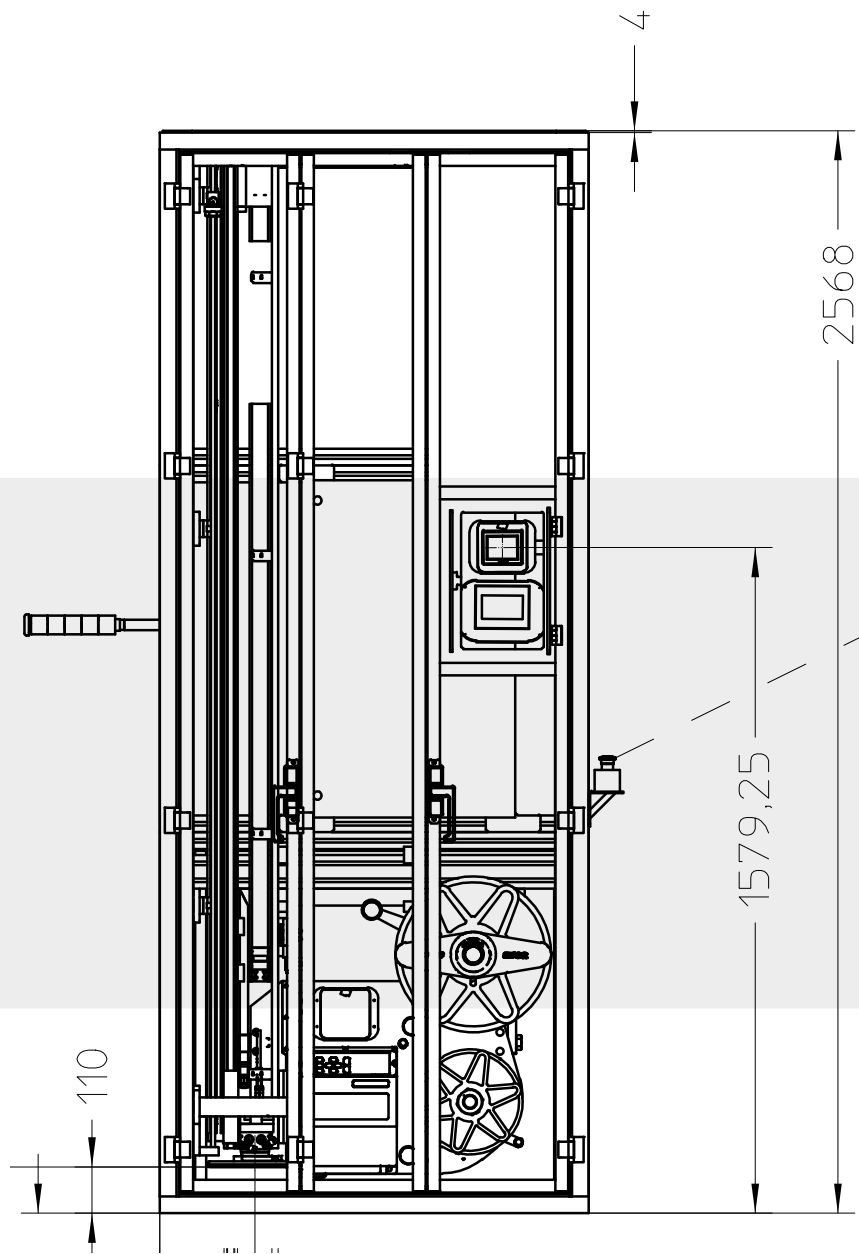

Print Apply equipped with an applicator with extra long variable stroke, to be placed in an elevated position. Complete with protection and safety devices. Unlimited customisation

Print Apply dotato di applicatore con corsa variabile extra lunga, da collocarsi in posizione sopra elevata. Completo di protezione e dispositivi di sicurezza. Realizzazioni custom senza limiti di personalizzazione

**Speciale xtra long
Applicator**

PRINT APPLY SERIE S

Mechanical characteristics

● optional
○ standard
- not necessary

	Easyliner	Linerplus 5.0	Linerless 5.0
Easily identifiable and non-dirty black operating points	○	○	○
Precision mechanics on structure 1 CNC machined, in aluminum with natural anodization (without paints)	○	○	○
Rolling system easily removable from the operator side (without the need to open the machine)	○	○	○
Captive screws for the compartment housing that contains moving parts		○	○
Safe' idle roll retaining guide to neutralise inertia force		○	● i
Label roll housing and silicone media rewinder with 1:1 capacity ratio	○	○	● i
Metal screw connectors for quick replacement, degree of protection with male connectors inserted: IP67 (standard IEC60529). UR certificates	○	○	○
Traction unit with quick "one touch" opening system (free lever) and maximum accessibility	○	○	○
Spindle of the rewinder silicone-coated support in paper material, with variable diameter by means of extraction fork	○		● i
Spindle of the rewinder silicone-coated support in paper material, with variable diameter by means of a button, normally expanded (fail proof)		○	● i
Silicone-coated support rewinder controlled by brushless motor. No clutch/brake to adjust and maintain	○	○	● i



Caratteristiche meccaniche

- opzionale
- di serie
- non necessario

	Easyliner	Linerplus 5.0	Linerless 5.0
Punti operativi in colore nero facilmente identificabili e non sporchevoli	●	●	●
Meccanica di precisione su piastra lavorata CNC, in alluminio con anodizzazione naturale (senza vernici)	●	●	●
Rulleria facilmente smontabile dal lato operatore (senza necessità di aprire la macchina)	●	●	●
Viti imperdibili per il carter del vano che contiene organi in movimento		●	●
Guida di contenimento rotolo "sicura" folle per neutralizzare la forza di inerzia		●	● i
Alloggiamento rotolo etichette e riavvolgitore supporto siliconato con rapporto di capacità 1:1	●	●	● i
Connettori metallici a vite per sostituzione rapida, grado di protezione con connettori maschi inseriti: IP67 (standard IEC60529). Certificati UR	●	●	●
Gruppo di trazione del modulo di stampa con sistema di apertura rapida a leva	●	●	●
Mandrino del riavvolgitore supporto siliconato in materiale cartaceo, a diametro variabile mediante forcella a estrazione	●		● i
Mandrino del riavvolgitore supporto siliconato in materiale cartaceo, a diametro variabile mediante pulsante, normalmente espanso (fail proof)		●	● i
Riavvolgitore del supporto siliconato controllato da motore brushless. Nessuna frizione/freno da regolare e mantenere	●	●	● i



Linerless 5.0 grazie alla tecnologia ecologica non necessita di riavvolgitore del supporto siliconato, nè della rimozione e smaltimento del supporto stesso
Nel modello Linerless 5.0, il motore brushless controlla il presvolgitore del materiale adesivo

Electrical characteristics - certifications

- optional
- standard
- not necessary

	Easyliner	Linerplus 5.0	Linerless 5.0
Independent power cable, with socket and plug. To facilitate maintenance and movement or the possible adoption of plugs other than the standard	○	○	○
Safety lock for the power cable	●	○	○
Power socket with filter against electromagnetic disturbances; UR (UL ready) certified	○	○	○
2 fuses for overload and short circuit protection; UR (UL ready) certified	○	○	○
Mechanical general on / off switch, degree of protection IP 67 (standard IEC60529), CSA / UL certified	○	○	○
Internal terminal block for quick wiring of electronic components (facilitates maintenance)	○	○	○
Electronic components communicating with each other via CAN-Bus (Controller Area Network). It uses a standardized communication protocol ISO 11898-1-2015. For fast and reliable data exchange with reduced wiring and protection doors electromagnetic	○	○	○
Multi-voltage power supplies 110/230 V single-phase - 50 / 60Hz. UR (UL ready) certified	○	○	○
CE Certification	○	○	○
Average noise in dB measured during operation at maximum speed	N.A.	N.A.	N.A.
Overall protection degree IP (conditioned by the print form) - IP20 protected against solid bodies greater than Ø 12mm	20	20	20

Caratteristiche elettriche - certificazioni

- opzionale
- di serie
- non necessario

	Easyliner	Linerplus 5.0	Linerless 5.0
Cavo di alimentazione elettrica indipendente, con presa e spina. Per facilitare manutenzione e spostamenti o l'eventuale adozione di spine diverse dallo standard	○	○	○
Blocco di sicurezza sul cavo di alimentazione elettrica	●	○	○
Presa di alimentazione con filtro contro le perturbazioni elettromagnetiche; certificata UR (UL ready)	○	○	○
2 fusibili per la protezione da sovraccarichi e cortocircuiti; certificati UR (UL ready)	○	○	○
Interruttore meccanico di accensione/spegnimento generale, grado di protezione IP 67 (standard IEC60529), certificati CSA/UL	○	○	○
Morsettiera interna per il cablaggio rapido dei componenti elettronici (facilita la manutenzione)	○	○	○
Componenti elettronici comunicanti tra loro mediante CAN-Bus (Controller Area Network). Utilizza un protocollo di comunicazione standardizzato ISO 11898-1-2015. Per scambio dati rapido e affidabile con cablaggi ridotti e protetti dalle perturbazioni elettromagnetiche	○	○	○
Alimentatori multi-tensione 110/230 V monofase - 50/60Hz. Certificati UR (UL ready)	○	○	○
Certificazione CE	○	○	○
Rumore medio in dB, misurato durante il funzionamento a massima velocità	N.A.	N.A.	N.D.
Grado di protezione complessivo IP - IP20 protetto contro corpi solidi superiori a Ø 12mm	20	20	20

Interface and operational functions

- optional
- standard
- not necessary

	Easyliner	Linerplus 5.0	Linerless 5.0
Vandal-proof pushbutton, contextual multifunction (off-line, jog, alarm reset), with steady and flashing LED light	○	-	-
3.5 "color touch screen graphic display, with latest generation Arca MMil (Man / Machine instinctive Interface), integrated into the body machine (does not require support and does not take up too much space). It is adjustable (90 °, 180 °, 270 °) and possibly remotable (requires optional kit including cable)		●	●
90 Advanced Labeling Programs: memorizable with full name, with "conscious modification"; which can be created by copying from a pre-existing program and with the possibility of back up on the Arca Overview application. They allow instant set up at each label/product change		●	●
Clever Buttons Show-In. Buttons with intuitive icons and display of the status / set value; chromatic logic inspired by the standard EN60204		●	●
Quick Multi-Input of parameters (extended keyboard, graphic slider, +/- keys) without confirmation and with Undo function		●	●
Configuration text menus available in 7 languages (Italian, English, French, German, Spanish, Portuguese, Russian). Additional languages on request		●	●
Password-protected maintenance menu for machine configuration		●	●
Advanced diagnostic and "trouble shooting" functions on display: IN / OUT verification, electric motor alarm control, manual controls for test activation of the single components	●	●	●
Range Monitoring. Calculation of autonomy in residual pieces; with graphic/chromatic representation and display of the "approaching roll exhaustion". Monitoring is always active, it does not require any operation (fail proof). It requires the use of whole label rolls or in any case with known quantity of labels		●	●
Machine status at start-up, configurable (On Line or Off Line)		●	●
Off-Line Control: delivery suspended even in the event of product transit	●	●	●
Jog command: dispensing of a single label for test and setup. If a printer or marker is installed, the jog also involves a print / marking	●	●	●
Change On The Fly. Operating parameters (label program, speed, labeling point) and advanced set up, can also be modified with the machine running		●	●
Display of labeling frequency (current productivity)		●	●
Safe Detection. Suppression of false labeling start signals; avoids double applications even in poor light conditions or on surfaces reflective		●	●
Electronic Absolute Target. Electronic setting of the labeling point (application delay), without the need to move the product detection photocell. When using encoders (optional), the labeling point remains unchanged even when the production line speed changes (without the need for new adjustments). However, labeling accuracy is reduced in case of use with pneumatic applicator in IN position and in case of continuously varying speeds with steep acceleration/deceleration ramps		●	●
Total (resettable) and partial counter, 9-digit, progressive and regressive, with dispensing countdown from the start of the batch (for machine stop scheduled)		●	●

¹ Easyliner requires the use of the PC Tool software (standard) to be installed on the customer's PC temporarily connected to the internal machine control board

Interfaccia e funzioni operative

- opzionale
- di serie
- non necessario

	Easyliner	Linerplus 5.0	Linerless 5.0
Pulsante antivandalo, multifunzione contestuale (off-line, jog, reset allarmi), con led luminoso a luce fissa e lampeggiante	●	-	-
Display grafico 3,5" touch screen a colori, con Arca MMil (Man/Machine instinctive Interface) di ultima generazione, integrato al corpo macchina (non richiede supporto e non ingombra). È orientabile (90°, 180°, 270°) ed eventualmente remotabile (richiede kit opzionale inclusivo di cavo)		●	●
90 Programmi Etichettatura Avanzati: memorizzabili con nome esteso, con "modifica consapevole", creabili per copia da programma pre-esistente e possibilità di back up su applicativo Arca Overview. Consentono il set up istantaneo ad ogni cambio etichetta/prodotto		●	●
Clever Buttons Show-In. Pulsanti con icone intuitive e visualizzazione dello stato/valore impostato; logica cromatica ispirata alla norma EN60204		●	●
Multi-Input rapido dei parametri (tastiera estesa, slider grafico, tasti +/-) senza necessità di conferma e con funzione Undo		●	●
Menu testuali di configurazione disponibili in 7 lingue (italiano, inglese, francese, tedesco, spagnolo, portoghese, russo). Ulteriori lingue a richiesta		●	●
Menu manutentore per configurazione macchina protetto da password		●	●
Funzioni di diagnostica e "trouble shooting" avanzate, a display: verifica IN/OUT, controllo allarmi motore elettrico, comandi manuali per attivazione test dei singoli componenti	●	●	●
Range Monitoring. Calcolo dell'autonomia in pezzi residui; con rappresentazione grafica/cromatica e visualizzazione a display dell'"avvicinarsi esaurimento rotolo". Il monitoraggio è sempre attivo, non richiede alcuna operatività (fail proof). Richiede l'impiego di rotoli etichette interi o comunque con quantità di etichette conosciuta		●	●
Stato macchina all'accensione, parametrizzabile (On line oppure Off line)		●	●
Comando Off-Line: erogazione sospesa anche in caso di transito prodotti	●	●	●
Comando Jog: erogazione di una sola etichetta per test e messa a punto. Se installata stampante o marcatore, il jog comporta anche una stampa/marcatura	●	●	●
Change On The Fly. Parametri operativi (programma etichetta, velocità, punto di etichettatura) e di set up avanzato, modificabili anche a macchina funzionante		●	●
Visualizzazione della frequenza di etichettatura (produttività corrente)		●	●
Safe Detection. Soppressione falsi segnali di start etichettatura; evita doppie applicazioni anche in condizioni di luce precaria o su superfici riflettenti		●	●
Electronic Absolute Target. Impostazione elettronica del punto di etichettatura (ritardo di applicazione), senza necessità di spostamento della fotocellula di rilevamento prodotto. In caso di impiego di encoder (opzionale) il punto di etichettatura resta invariato anche al variare della velocità della linea di produzione (senza necessità di nuove regolazioni). La precisione di etichettatura è comunque ridotta in caso di uso con applicatore pneumatico in posizione IN e in caso di velocità continuamente variabili con rampe di accelerazione/decelerazione ripide		●	●
Contatore totale (resettabile) e parziale, a 9 cifre, progressivo e regressivo, con countdown erogazioni dall'inizio del lotto (per arresto macchina programmato)		●	●

¹ Easyliner richiede impiego del software PC Tool (di serie) da installare su PC del cliente connesso temporaneamente alla scheda di controllo macchina, interna

5.0 operational functions

- optional
- standard
- not necessary

	Linerplus 5.0	Linerless 5.0
<i>Time Range Monitoring. Calculation of autonomy as well as in pieces also in residual time (depending on performance)</i>	○	○
<i>Embedded Non Stop. For any continuous operation. Requires 2 labellers in battery and optional connection kit</i>	○	○
<i>Tandem. For any cooperative operation (doubling productivity). Requires 2 labellers in battery and optional connection kit</i>	○	○
<i>Video Training on-board for operator assistance</i>	○	○
<i>Secumode: operating and setup parameters that can be protected individually (variable password), as per customer's needs and according to his specific organization (freely definable security level)</i>	○	○
<i>Alarm Log. Allows you to track all alarms</i>	○	○
<i>Statistics. Production statistics aimed at determining the productivity of each labeling machine</i>	○	○
<i>Scanmanager. Advanced management of a code reader or smart camera of the appropriate type for the inspection to be carried out (not included). For verification of labeling, anti-tampering control, activation of ejector/deviator if applicable.</i>	●	●
<i>Collector. Stores labels reported as incorrect, avoiding application to the product, without stopping production</i>	●	
<i>Ethernet port (accessible from the outside), UR certified, IP65 protection degree (with closed cap)</i>	○	○
<i>Standard Modbus TCP / IP communication protocol, for communication with the customer's PC / PLC</i>	○	○
<i>Replica. Software for duplicating the MMil. Allows integration into the production line control PC</i>	○	○
<i>HTTP communication protocol ("web server" functionality) for displaying machine status, alarms, counters and set up parameters main, from any browser (PC or mobile) in a special standard web page. The web page can also be viewed on any HMI of the line with HTTP browser</i>	○	○
<i>Arca Overview. Application to control one or more 5.0 labellers from a remote PC on the corporate network. Supervision and coordination, centralized setup, statistics, backup and copy of labeling programs, predictive diagnostics and remote assistance</i>	○	○
<i>Android app for communication via mobile devices (requires active Arca Overview sw)</i>	○	○

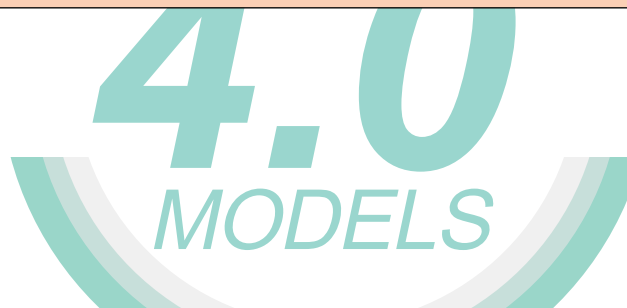

Funzioni operative 5.0

- opzionale
- di serie
- non necessario

	Linerplus 5.0	Linerless 5.0
Time Range Monitoring. Calcolo dell'autonomia oltre che in pezzi anche in tempo residuo (in funzione delle prestazioni)	○	○
Embedded Non Stop. Per l'eventuale funzionamento continuo. Richiede 2 etichettatrici in batteria e kit di connessione opzionale	○	○
Tandem. Per l'eventuale funzionamento cooperativo (raddoppio produttività). Richiede 2 etichettatrici in batteria e kit di connessione opzionale	○	○
Video Training a bordo macchina per assistenza all'operatore	○	○
Secumode: parametri operativi e di setup proteggibili singolarmente (password variabile), come da esigenze del cliente e in base alla sua specifica organizzazione (livello di sicurezza liberamente determinabile)	○	○
Alarm Log. Consente di tracciare tutti gli allarmi	○	○
Statistics. Statistiche di produzione finalizzate a determinare la produttività di ciascuna etichettatrice	○	○
Scanmanager. Gestione avanzata di un lettore di codice o smart camera di tipo opportuno per il controllo da effettuare (non incluso). Per verifica avvenuta etichettatura, controllo anti-frammischiamento, attivazione dell'eventuale espulsore/deviatore.	●	●
Collector. Apparta le etichette segnalate come errate evitando l'applicazione sul prodotto, senza arrestare la produzione	●	
Porta Ethernet (accessibile dall'esterno), certificata UR, grado di protezione IP65 (a tappo chiuso)	○	○
Protocollo di comunicazione standard Modbus TCP/IP, per la comunicazione con PC/PLC del cliente	○	○
Replica. Software per la duplicazione della MMil. Consente l'integrazione nel PC di controllo della linea produttiva	○	○
Protocollo di comunicazione HTTP (funzionalità "web server") per la visualizzazione di stato macchina, allarmi, contatori e parametri di set up principali, da qualsiasi browser (PC o mobile) in apposita pagina web standard. La pagina web è visualizzabile anche su qualsiasi HMI della linea con browser HTTP	○	○
Arca Overview. Applicativo per controllare una o più etichettatrici 5.0 da PC remoto della rete aziendale. Supervisione e coordinamento, setup centralizzati, statistiche, backup e copia dei programmi di etichettatura, diagnostica predittiva e assistenza da remoto	○	○
App Android per comunicazione tramite dispositivi mobili (richiede sw Arca Overview attivo)	○	○

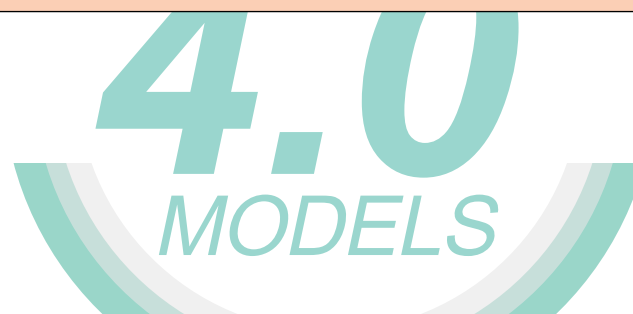

Controls

- optional
- standard
- not necessary

	Easyliner	Linerplus 5.0	Linerless 5.0
Automatic Stop. Automatic machine stop when the label roll is completely exhausted and / or in case of breakage of the silicone support. With information on the display (flashing button for the Easyliner model) and alarm by means of an acoustic / luminous signal	○	○	○
Missing Label Recovery. Automatic recovery of one label possibly missing from the roll. The maximum number of labels that can actually be recovered depends on the label pitch and on the dispensing speed and frequency	○	○	-
Frequency Check. Control of delivery for 100% of the products; signals any product frequency that is too high. With information on the display and alarm via possible acoustic / luminous signal. Configurable for line stop. Easyliner requires, for disabling, the use of the PC Tool software (standard) to be installed on the customer's PC temporarily connected to the internal machine control board	○	○	○
Print Module Control. Print module opened control; with machine stop, information on the module display and alarm by means of a possible indicator	○	○	○
Optical control of labels "approaching end of roll"; with information shown on the display and alarm by means of a possible indicator acoustic / luminous. Always active, it does not require any operation (fail proof). It is the last warning and also works with incomplete label rolls. Includes label countdown from pre-alarm, for programmed stop		●	●
Acoustic-luminous signal with 1 orange light with "flashing" function (flashing function not available for Easyliner). "Buzzer" 80 dB, LED lamp. Fixed on control unit	●	●	●
Acoustic-luminous signal with 1 orange light with "flashing" function (flashing function not available for Easyliner). Equipped with 80 dB "buzzer", LED lamp (long life) independent and complete with cable length m5 with support at 90 ° for fixing by the customer	●	●	●
3-light acoustic-luminous indicator (green, orange, blue) with "flashing" function (orange and blue). Equipped with 80 dB "buzzer", LED lamp (long life) independent and complete with cable length m5 with support at 90 ° for fixing by the customer		●	●

Controlli

- opzionale
- di serie
- non necessario

	Easyliner	Linerplus 5.0	Linerless 5.0
Automatic Stop. Arresto macchina automatico a rotolo etichette completamente esaurito e/o in caso di rottura supporto siliconato. Con informazione a display (pulsante lampeggiante per il modello Easyliner) e allarme mediante eventuale segnalatore acustico/luminoso	○	○	○
Missing Label Recovery. Recupero automatico di una etichetta eventualmente mancante dal rotolo, impostabile sul modulo di stampa. Il numero massimo di etichette effettivamente recuperabili dipende dal passo etichetta e dalla velocità e frequenza di erogazione	○	○	-
Frequency Check. Controllo avvenuta erogazione per il 100% dei prodotti; segnala l'eventuale frequenza prodotti troppo elevata. Con informazione a display e allarme tramite eventuale segnalatore acustico/luminoso. Configurabile per arresto linea. Easyliner richiede, per disabilitazione, impiego del software PC Tool (di serie) da installare su PC del cliente connesso temporaneamente alla scheda di controllo macchina, interna	○	○	○
Print Module Control. Controllo modulo di stampa aperto; con arresto macchina, informazione a display del modulo e allarme mediante eventuale segnalatore	○	○	○
Controllo ottico "approssimarsi esaurimento rotolo" etichette; con informazione visualizzata a display e allarme mediante eventuale segnalatore acustico/luminoso. Sempre attivo, non richiede alcuna operatività (fail proof). È l'ultimo avviso e funziona anche con rotoli etichette incompleti. Include countdown etichette dal preallarme, per arresto programmato		●	●
Segnalatore acustico-luminoso a 1 luce arancione con funzione "lampeggiante" (funzione lampeggiante non disponibile per Easyliner). "Buzzer" 80 dB, lampada a LED (lunga durata) fissato sul corpo macchina	●	●	●
Segnalatore acustico-luminoso a 1 luce arancione con funzione "lampeggiante" (funzione lampeggiante non disponibile per Easyliner). Dotato di "buzzer" 80 dB, lampada a LED (lunga durata) indipendente e completo di cavo lunghezza m5 con supporto a 90° per fissaggio a cura del cliente	●	●	●
Segnalatore acustico-luminoso a 3 luci (verde, arancione, blu) con funzione "lampeggiante" (arancione e blu). Dotato di "buzzer" 80 dB, lampada a LED (lunga durata) indipendente e completo di cavo lunghezza m5 con supporto a 90° per fissaggio a cura del cliente		●	●

Functions and controls for applicators with pneumatic actuator

- optional
- standard
- not necessary

	Easyliner	Linerplus 5.0	Linerless 5.0
Air Assist to guarantee perfect dispensing of the label of any format	○	○	○
Regulators for speed of the actuator and duration of the "air blow" ² for optimal application of the label of any format	○	○	○
Applicator In / Out; cycle start with actuator retracted (IN), indispensable for products with variable height; or extended (OUT), for greater precision	○	○	○
Real Time Printing & Application; printing / dispensing after product detection. Even with different data per product unit (Variable Real Time Printing & Application)	○	○	○
Not-In applicator control. With the machine on, it detects the irregular position of the actuator (with possible encumbrance on the line), typically in the event of a lack of compressed air; with alarm after a settable time	○	○	○
Air Jet (function); high frequency application without movement of the pneumatic actuator		○	○
TAC (Total Air Control) <ul style="list-style-type: none"> - Suction interruption in the absence of a label on the plate (fourth electro-pneumatic valve) for consumption reduction. - Automatic closing and emptying of the machine compressed air circuit at shutdown and in case of opening the protection where connected (by means of an interception valve). - Connector for interruption of pneumatic actuator circuit. To restore operation from the outside of possible protections with commands provided by the customer 	●	○	○
Pneumatic interruption connector. In case of pressure interruption (e.g., protection opening) it allows any label already dispensed to be held in place on the vacuum support plate		●	
"Label presence on application plate" control, with alarm	●	●	○
Not-In applicator control. Even with the machine off (managed and powered by the client), it detects the irregular position of the actuator (with possible encumbrance on the line), typically in the event of a lack of compressed air. Makes a contact on connector ¹ available to the customer for immediate detection of the anomaly	●	●	●
Automatic retention of the cylinder, with the machine off (not necessary in case of correct use of the machine "always on" and of the Not-In)	●	●	●
"Free range of action" control for Pivot applicators (not usable with Dual Action function), with alarm		●	●

¹ Easyliner has a "flying" type connector (wire and connector outside the machine body)

² Easyliner requires connection to the PC Tools program for adjusting the air blow duration

Funzioni e controlli per applicatori con attuatore pneumatico

- opzionale
- di serie
- non necessario

	Easyliner	Linerplus 5.0	Linerless 5.0
Air Assist a garanzia di erogazione perfetta dell'etichetta di qualsiasi formato	○	○	○
Regolatori di velocità dell'attuatore e durata del "soffio d'aria" ² per applicazione ottimale dell'etichetta di qualsiasi formato	○	○	○
Applicatore In/Out; inizio ciclo con attuatore retratto (IN), indispensabile per prodotti ad altezza variabile; oppure esteso (OUT), per maggior precisione	○	○	○
Real Time Printing & Application; stampa/erogazione dopo rilevazione prodotto. Anche con dati differenti per unità di prodotto (Variable Real Time Printing & Application)	○	○	○
Controllo applicatore Not-In. A macchina accesa, rileva la posizione irregolare dell'attuatore (con possibile ingombro sulla linea), tipicamente in caso di assenza aria compressa; con allarme dopo un tempo impostabile	○	○	○
Air Jet (funzione); applicazione ad alta frequenza senza movimento dell'attuatore pneumatico		○	○
TAC (Total Air Control) - Interruzione aspirazione in assenza di etichetta sulla piastra (quarta valvola elettropneumatica) per riduzione dei consumi. - Chiusura e svuotamento automatico del circuito aria compressa allo spegnimento e in caso di apertura protezione ove collegata (mediante valvola di intercettazione). - Connettore per interruzione circuito pneumatico attuatore. Per ripristino funzionamento dall'esterno di eventuali protezioni, con comandi a cura del cliente	●	○	○
Connettore interruzione pneumatica. In caso di interruzione della pressione (es.: apertura protezione) consente di mantenere in posizione, sulla piastra di sostegno vacuum, l'eventuale etichetta già erogata		●	
Controllo "presenza etichetta su piastra di applicazione", con allarme	●	●	○
Controllo applicatore Not-In. Anche a macchina spenta (gestito e alimentato a cura del cliente), rileva la posizione irregolare dell'attuatore (con possibile ingombro sulla linea), tipicamente in caso di assenza aria compressa. Rende disponibile al cliente un contatto su connettore ¹ per rilevazione immediata dell'anomalia	●	●	●
Ritegno automatico del cilindro, a macchina spenta (non necessario in caso di impiego corretto della macchina "sempre accesa" e del controllo Not-In)	●	●	●
Controllo "raggio d'azione libero" per applicatori Pivot (non utilizzabile con funzione Dual Action), con allarme		●	●

¹ Easyliner prevede connettore di tipo "volante" (filo e connettore esterni al corpo macchina)

² Easyliner richiede il collegamento al programma PC Tools per la regolazione della durata del soffio d'aria

Pneumatic / electric applicators. Mechanical peelers

● optional/opzionale

○ standard/di serie

	Easyliner	Linerplus 5.0	Linerless 5.0
<i>Rigid peeler. adjustable fixing for Base applications. Width 220. To be installed on "low profile" conveyor</i>		●	
<i>Easy Jet. For applying a label, to a stationary or moving product (fixed product height)</i>	●	●	
<i>HPS - High Precision Safe. For application of a label, on a steel or moving product</i>	●	●	●
<i>E-HP - Electric High Precision. For application of a label, on a steel or moving product, at high speed</i>		●	
<i>HP Slim. For application of a small format label, on a steel or moving product</i>		●	
<i>Pivot Short Arm. For application of a label, on a steel or moving product, typically on front or back of the product</i>		●	
<i>Pivot Medium Arm. For application of a label, on a steel or moving product, typically on front or back of the product</i>		●	●
<i>Pivot Medium Arm Dual Action. For applying two labels, while the product is stationary or moving, on two adjacent sides of the product</i>		●	
<i>Pivot Long Arm. For the application of one label typically on front or back of the product</i>		●	●
<i>Pivot Long Arm Dual Action. For applying two labels, while the product is stationary or moving, on two adjacent sides of the product</i>		●	
<i>Seal-L. For application of a monoformat label, with the product stationary and non-deformable, on 2 adjacent sides of the product (right angles)</i>		●	
<i>Seal-L Soft. For application of a single format label, on steel product, slightly compressible too, around 2 adjacent sides of the product (right angles)</i>		●	
<i>Seal-U. For application of a single format label, on steel product which is not compressible, around 3 adjacent sides of the product (right and curved angles)</i>		●	
<i>Pivot-R Box. For the application of one or two labels (Dual Action function) on 2 adjacent sides of the product (stationary or moving) typically shrink-wrapped boxes / trays</i>		●	
<i>Pivot-R Pallet. For the application of one or two labels (Dual Action function) on 2 adjacent sides of the product (stationary or moving) typically pallets</i>		●	●



In case of use of special label support plates with soft rubber surface (adaptable to irregular surfaces), it is still necessary to apply when the product is stationary, with any applicator

Applicatori pneumatici/elettrici. Staccatori meccanici

● optional/opzionale
○ standard/di serie

	Easyliner	Linerplus 5.0	Linerless 5.0
Staccatore Rigido: fissaggio orientabile per applicazioni Base. Larghezza 220. Da installare su convogliatore "low profile"		●	
Easy Jet. Per applicazione di un'etichetta, a prodotto fermo o in movimento (altezza prodotto fissa)	●	●	
HPS - High Precision Safe. Per applicazione di un'etichetta, a prodotto fermo o in movimento	●	●	●
E-HP - Electric High Precision. Per applicazione di un'etichetta, a prodotto fermo o in movimento, ad alta velocità		●	
HP Slim. Per applicazione di un'etichetta di piccolo formato, a prodotto fermo o in movimento		●	
Pivot Short Arm. Per applicazione di un'etichetta, a prodotto fermo o in movimento, tipicamente sul fronte o retro prodotto		●	
Pivot Medium Arm. Per applicazione di un'etichetta, a prodotto fermo o in movimento, tipicamente sul fronte o retro prodotto		●	●
Pivot Medium Arm Dual Action. Per applicazione di due etichette, a prodotto fermo o in movimento, su due lati adiacenti del prodotto		●	
Pivot Long Arm. Per applicazione di un'etichetta tipicamente sul fronte o sul retro del prodotto		●	●
Pivot Long Arm Dual Action. Per applicazione di due etichette, a prodotto fermo o in movimento, su due lati adiacenti del prodotto		●	
Seal-L. Per applicazione di un'etichetta monoformato, a prodotto fermo e non deformabile, su 2 lati adiacenti del prodotto (angoli retti)		●	
Seal-L Soft. Per applicazione di un'etichetta monoformato, a prodotto fermo anche leggermente deformabile, su 2 lati adiacenti del prodotto (angoli retti)		●	
Seal-U. Per applicazione di un'etichetta monoformato, a prodotto fermo e non deformabile, su 3 lati adiacenti del prodotto (angoli retti e curvi)		●	
Pivot-R Box. Per applicazione di una o due etichette (funzione Dual Action) su 2 lati adiacenti del prodotto (fermo o in movimento), tipicamente scatole/vassoi termoretratti		●	
Pivot-R Pallet. Per applicazione di una o due etichette (funzione Dual Action) su 2 lati adiacenti del prodotto (fermo o in movimento) tipicamente pallet		●	●



In caso di uso di piastre di sostegno etichette speciali con superficie in gomma morbida (adattabili a superfici irregolari), è comunque necessaria l'applicazione a prodotto fermo, con qualsiasi applicatore

Printing and marking devices

	Easyliner	Linerplus 5.0	Linerless 5.0
TT (Thermal Transfer) printing module on moving labels - Sato High End		●	●
TT (Thermal Transfer) printing module on moving labels - Zebra High End		●	●
TT (Thermal Transfer) printing module on moving labels - Sato Low End (money saving solution)	●		

Communication with the production line and with the company information system

	Easyliner	Linerplus 5.0	Linerless 5.0
1 st connector (female + male) with an input (IN-N.O.) For receiving the labeling start command, via product detection sensor or, in alternative via signal from the field (typically trigger from PLC)	●	●	●
2 nd connector (female + male) with three outputs (OUT-voltage free, settable N.C. or N.O.) for signaling towards the range of: "End of label roll approaching" pre-alarm, generic alarm (eg: label roll exhausted / silicone support break or traction unit open or frequency check), pneumatic application cycle end. Furthermore, an input (IN-N.C.) For receiving the Off-Line machine command	●	●	●
3 rd connector (female + male) with one input (IN-N.C.) For receiving the Off-Line machine command, one input (IN-N.O.) for remote alarm reset; and an output (IN-N.C.-not voltage free), to be connected to any perimeter protections, for pneumatic circuit discharge; Already included in the Total Air Control device	●	●	●
4 th connector (female + male) for Non Stop/Tandem configuration (5.0 versions only) and for signaling to the field of: label presence on plate and data received from the printer (Zebra only);		●	●
5 th connector (female only) with one input (IN-N.O.) For receiving the signal from any optional encoder;		●	●
6 th connector (female + male) for optical device / ejector;		●	●

Dispositivi di stampa e marcatura

● optional/opzionale
○ standard/di serie

	Easyliner	Linerplus 5.0	Linerless 5.0
Modulo di stampa TT (Trasferimento Termico) su etichette in movimento - Sato High End		●	●
Modulo di stampa TT (Trasferimento Termico) su etichette in movimento - Zebra High End		●	●
Modulo di stampa TT (Trasferimento Termico) su etichette in movimento - Sato Low End (money saving solution)	●		

Comunicazione con la linea produttiva e con il sistema informativo aziendale

	Easyliner	Linerplus 5.0	Linerless 5.0
1° connettore (femmina + maschio) con un ingresso (IN-N.O.) per ricezione del comando di start etichettatura, tramite sensore rilevamento prodotto o, in alternativa tramite segnale dal campo (tipicamente trigger da PLC)	○	○	○
2° connettore (femmina + maschio) con tre uscite (OUT-libere da tensione, impostabili N.C. o N.O.) per segnalazione verso il campo di: preallarme "approssimarsi fine rotolo etichette", allarme generico (es: rotolo etichette esaurito/rottura supporto siliconato o gruppo di trazione aperto o frequency check), fine ciclo applicazione pneumatica	●	○	○
3° connettore (femmina+maschio) con un ingresso (IN-N.C.) per ricezione del comando Off-Line; un ingresso (IN-N.O.) per reset allarme da remoto; e un'uscita (IN-N.C.-non libero da tensione) da collegare ad eventuali protezioni perimetrali. Già incluso nel dispositivo Total Air Control	●	○	○
4° connettore (femmina + maschio) per configurazione Non Stop/Tandem (solo versioni 5.0) e per segnalazione verso il campo di: presenza etichetta su piastra e dati ricevuti dalla stampante (solo Zebra)		○	○
5° connettore (solo femmina) con un ingresso (IN-N.O.) per ricezione del segnale da eventuale encoder opzionale		○	○
6° connettore (femmina + maschio) per dispositivo ottico/espulsore		○	○



LABELING & MARKING

AIR ASSIST, AIR JET, ARCA CLIP, CONCORDE, DUAL SPRING, DYNAMIC, EASY, EASYLINER, EVOLUTION 5.0, FLASH 5.0, HPS - HIGH PRECISION SAFE, INSPECTOR, LINERLESS 5.0, LINERPLUS 5.0, MARKOPRINT, MICRO, NON STOP, PERFORMANCE 5.0, QUICK CHANGE, QUICK OPENING, SCANMANAGER, SEAL-L, SEAL-U, SHARP 5.0, WIND 5.0

The above names are virtual trademarks objectively attributable to the property of Arca Etichette on a documental basis.

The use or reproduction by any means of the above mentioned trademarks by third parties is explicitly forbidden.

Dataflex, Delrin, Markoprint, Omron, Sato, Wolke, Zebra are third parties' trademarks

AIR ASSIST, AIR JET, ARCA CLIP, CONCORDE, DUAL SPRING, DYNAMIC, EASY, EASYLINER, EVOLUTION 5.0, FLASH 5.0, HPS - HIGH PRECISION SAFE, INSPECTOR, LINERLESS 5.0, LINERPLUS 5.0, MARKOPRINT, MICRO, NON STOP, PERFORMANCE 5.0, QUICK CHANGE, QUICK OPENING, SCANMANAGER, SEAL-L, SEAL-U, SHARP 5.0, WIND 5.0

I nomi suddetti sono marchi di fatto oggettivamente riconducibili alla titolarità di Arca Etichette, su base documentale.

E' fatto espresso divieto a terzi, di uso o riproduzione con qualsiasi mezzo.

Dataflex, Delrin, Markoprint, Omron, Sato, Wolke, Zebra, sono marchi di terzi

DISCLAIMER

The pictures shown in this publication are purely indicative.

The illustrated devices can be supplied, serial or as optionals, for all or only for a part of the labelers. To check the specific equipment of each model, please refer to the summary tables.

Arca reserve the right to make, without prior warning, changes to the series equipment and machine construction modifications which may bring about variations to the features and performance indicated here. To check the validity of the information contained in this publication, please consult the prevailing Arca pricelist.

This publication shows products labeled by Arca machines or with their labels. Any reproduction of third party products, identified by their respective brand, takes place solely and uniquely with the aim of showing the technical features of our products or of the application

Le immagini rappresentate in questa pubblicazione sono da considerarsi puramente indicative. I dispositivi illustrati possono essere forniti, di serie o come opzionali, per tutte o solo per parte delle etichettatrici. Per verificare la specifica dotazione di ciascun modello fare riferimento alle tabelle riassuntive.

Arca si riserva la facoltà di apportare, senza preavviso, cambiamenti della dotazione di serie e modifiche costruttive alle macchine che possano comportare variazioni delle caratteristiche e delle prestazioni qui indicate. Per verificare l'attualità delle informazioni riportate nella presente pubblicazione, è necessario consultare il listino prezzi Arca in vigore.

In questa pubblicazione sono rappresentati prodotti etichettati da macchine o con etichette Arca. L'eventuale riproduzione di prodotti di terzi, identificati dal rispettivo marchio, avviene al solo ed unico scopo di mostrare le caratteristiche tecniche dei nostri prodotti o dell'applicazione

